

股票代碼:3030

查詢網址: <http://mops.twse.com.tw>

本公司網址: <http://www.tri.com.tw>

**TRI**

innovation

德律科技股份有限公司  
109年度 年報

中華民國110年4月30日 刊印

## 一、公司發言人及代理發言人之姓名、職稱及電話

發 言 人：林江淮 / 營業處副總經理

代理發言人：陳冠元 / 財務部資深經理

電 話：(02)2832-8918

電子郵件信箱：ir@tri.com.tw

## 二、總公司及工廠之地址及電話

總公司地址：台北市士林區德行西路 45 號 7 樓

電 話：(02)2832-8918

工廠地址：桃園市龜山區華亞二路 256 號

電 話：(02)2832-8918

## 三、股票過戶機構之名稱、地址及電話

名 稱：凱基證券股份有限公司股務代理部

地 址：台北市中正區重慶南路一段 2 號 5 樓

網 址：www.kgieworld.com.tw

電 話：(02)2389-2999

## 四、最近年度財務報告簽證會計師姓名、事務所名稱、地址及電話

會計師姓名：潘慧玲、廖阿甚

事務所名稱：資誠聯合會計師事務所

地 址：台北市信義區基隆路一段 333 號 27 樓

網 址：www.pwc.tw

電 話：(02)2729-6666

## 五、海外掛牌有價證券：無

## 六、公司網址

<http://www.tri.com.tw>

# 目 錄

頁 次

壹、致股東報告書	1
貳、公司簡介	2
一、設立日期	2
二、公司沿革	2
參、公司治理報告	4
一、組織系統	4
二、董事、總經理、副總經理、協理、各部門及分支機構主管資料	7
三、公司治理運作情形	14
四、會計師公費資訊	33
五、更換會計師資訊	33
六、公司之董事長、總經理、負責財務或會計事務之經理人，最近一年內曾任職於簽證會計師所屬事務所或其關係企業者，應揭露其姓名、職稱及任職於簽證會計師所屬事務所或其關係企業之期間	33
七、最近年度及截至年報刊印日止，董事、經理人及持股比例超過百分之十之股東股權移轉及股權質押變動情形	33
八、持股比例占前十名股東，其相互間為關係人，或為配偶、二親等以內之親屬關係之資訊	34
九、公司、公司之董事、經理人及公司直接或間接控制之事業對同一轉投資事業之持股數，並合併計算綜合持股比例	34
肆、募資情形	35
一、公司資本及股份	35
二、公司債辦理情形	38
三、特別股辦理情形	38
四、海外存託憑證辦理情形	38
五、員工認股權憑證辦理情形	38
六、併購或受讓他公司股份發行新股辦理情形	38
七、資金運用計畫執行情形	38
伍、營運概況	39
一、業務內容	39
二、市場及產銷概況	45
三、最近二年度從業員工資料	49
四、環保支出資訊	49
五、勞資關係	50
六、重要契約	52

<b>陸、財務概況</b> .....	53
一、最近五年度簡明資產負債表及綜合損益表資料，會計師姓名及查核意見.....	53
二、最近五年度財務分析.....	55
三、最近年度財務報告之審計委員會查核報告.....	58
四、最近年度財務報告.....	59
五、最近年度經會計師查核簽證之公司個體財務報告.....	96
六、公司及其關係企業發生財務週轉困難情事對本公司財務狀況之影響.....	129
<b>柒、財務狀況及財務績效之檢討分析與風險事項</b> .....	130
一、財務狀況.....	130
二、財務績效.....	130
三、現金流量.....	131
四、最近年度重大資本支出對財務業務之影響.....	131
五、最近年度轉投資政策及獲利或虧損之主要原因與其改善計劃及未來一年投資計劃.....	131
六、最近年度及截至年報刊印日止風險事項之分析評估.....	131
七、其他重要事項.....	133
<b>捌、特別記載事項</b> .....	134
一、關係企業相關資料.....	134
二、最近年度及截至年報刊印日止，私募有價證券辦理情形.....	137
三、最近年度及截至年報刊印日止，子公司持有或處分本公司股票情形.....	137
四、其他必要補充說明事項.....	137
五、溝通及揭露政策.....	137
六、最近年度及截至年報刊印日止，依證交法第三十六條第三項第二款所定對股東權益或證券價格有重大影響之事項.....	137

# 壹、致股東報告書

各位股東女士、先生 大家好：

各位股東女士、先生 大家好：

本公司 109 年合併營收是 49.51 億元，稅後淨利是 10.93 億元。在營業額上，比起 108 年的 43.87 億元，成長了 13%；在獲利上，比起 108 年的 9.39 億元，成長了 16%。

從合併財務報表上可以看出，公司去年的營業淨利率是 29%、稅後淨利率是 22%、股東權益報酬率是 20%、資產報酬率是 16%、負債比率是 19%。公司整體的財務體質是穩健而良好。

109 年公司的營收和獲利成長的主要原因是（1）台灣和大陸客戶對自動檢測設備的需求增加（2）產品的競爭力提升（3）新產品陸續商品化（4）客戶對 X-RAY 檢測設備的需求增加（5）貼近客戶，和國際大廠密切的合作；使得全年度的營收和獲利增加。

## ●未來之經營方針、產銷政策、發展策略及預期銷售數量：

公司在影像光學(AOI、SPI)、X-RAY、電測(ICT、FCT)三項自動檢測設備的產品競爭力已經深具基礎，配合產業對自動檢測設備的需求持續的增加，公司將（1）持續改善和提升產品的功能，以達到技術領先的市場地位（2）持續改善產品品質，提升機台的穩定度和可靠度（3）開拓汽車電子業、半導體業、通訊產業、伺服器產業對自動檢測設備的新需求（4）貼近客戶，與國際大廠密切的合作，提供客戶自動檢測的整體解決方案（5）開拓全球化的市場，提升公司產品的全球市佔率，以達到領導品牌為目標。由於全球景氣的復甦，公司產品競爭力的提升，預期今年的銷售數量，會有持續成長的機會。

## ●外部競爭環境、法規環境及總體經營環境對公司的影響：

在新冠病毒疫情期間，公司在產品研發、品質改善、市場開拓、客戶訂單機台的生產上，是積極而且不間斷的進行，持續的提升公司整體的競爭力。面對全球化的競爭，公司在「技術領先」、「品質穩定、可靠」、「全球化的市場」上將會持續的精進，持續的調整公司的體質，相信公司的未來會有持續成長的機會。

感謝全體股東的支持，讓公司有機會持續的成長。

敬祝 健康愉快

董事長：陳玠源



經理人：陳玠源



會計主管：陳冠元



## 貳、公司簡介

(一)設立日期：民國七十八年四月十日

(二)公司沿革

- 78年 \* 成立德律科技有限公司，以研發、製造、行銷組裝電路板自動測試設備為主要營業項目。
- 79年 \* 成功研發 TR518 組裝電路板測試設備(ICT)。
- 82年 \* 推出國內首先運用Test-Jet技術之 TR518F 測試設備。
- 84年 \* 通過德國 RWTUV ISO 9001品質系統驗證。
- 85年 \* TR518FE獲頒第五屆台灣精品獎。
- 86年 \* 組織型態由有限公司變更為股份有限公司。  
\* TR518FR獲得第六屆台灣精品獎。
- 87年 \* 改選陳玠源先生為董事長。  
\* 設立DOLI TRADING LIMITED。  
\* 設立TRI INVESTMENTS LIMITED。
- 88年 \* 證券暨期貨管理委員會核准公開發行。  
\* 推出新產品半導體測試設備(IC TESTER)。  
\* 設立德律泰電子(深圳)有限公司。
- 89年 \* 推出新產品全功能電路板自動測試設備(ATE)。  
\* 財團法人中華民國證券櫃檯買賣中心核准上櫃申請。
- 90年 \* 3月21日股票正式上櫃買賣。  
\* 取得Test-Jet 專利技術之永久授權。  
\* 設立德律泰電子(蘇州)有限公司。
- 91年 \* TR8001V 獲頒第十屆台灣精品獎。  
\* 推出新產品組裝電路板影像自動檢測機(AOI)。  
\* 10月29日股票正式上櫃轉上市買賣。  
\* 設立TEST RESEARCH USA, INC.。
- 92年 \* 設立TEST RESEARCH SG. PTE LTD.。
- 93年 \* 推出新產品錫膏印刷自動光學檢測機(SPI)。  
\* 推出新產品整合電路板及功能測試之綜合檢測機。
- 94年 \* 設立德律泰電子貿易(上海)有限公司。
- 95年 \* TR7100EP AOI產品榮獲EM Asia Innovation Award。
- 96年 \* 設立Test Research Europe GmbH。  
\* 推出新產品X-Ray自動檢測機(AXI)。
- 97年 \* 榮獲EM-Asia' s Innovation Award 2007最佳供應商。  
\* 設立TRI Japan Corporation。  
\* 林口新建廠辦大樓完工啟用，並榮獲桃園縣桃花源建築獎金質獎。  
\* 榮獲第16屆經濟部產業科技發展之優等創新企業獎。
- 99年 \* TR7007榮獲SMTA China East Best Exhibit technology of the Year 2010。
- 100年 \* TR7007 SII 榮獲Global Technology Award。

- 101年 \* TR7600 SII & TR5001T分別榮獲Test & Measurement World “Best in Test 2012 Award”。
- \* 榮獲 2012 EM Asia Innovation Awards ” Best Supplier of the Year”。
- 102年 \* TR7007 SII& TR7680分別榮獲Test & Measurement World “Best in Test 2013 Award”。
- \* TR5001T榮獲 2013 EM Asia Innovation Awards。
- \* 獲選經濟部工業局第一屆「中堅企業」專案重點輔導公司。
- 103年 \* TR7007 SII 榮獲EM Asia Innovation Award- Best 3D SPI。
- \* 獲選 EM Asia Award 最佳供應商 - Best Supplier Award。
- \* TR7600LL SII 榮獲 2014 Global SMT Technology Award。
- \* 獲選經濟部國貿局管科會103年“促進國際市場業界補助計畫”。
- 104年 \* TR7600M SII 榮獲EM Asia Innovation Award- Best 3D AXI。
- \* TR7007Q榮獲 2015 Global Technology Award。
- \* 獲選經濟部國貿局管科會104年“促進國際市場業界補助計畫”，連續兩年獲得此計畫。
- 105年 \* 榮獲2016 EM Asia Innovation Award最佳供應商。
- \* TR5001 SII 榮獲 2016 Global Technology Award。
- \* 獲選經濟部105年度重點輔導中堅企業及外貿協會105年“推動中堅企業躍升計畫”。
- 106年 \* TR5001 SII 榮獲2017 EM Asia Innovation Award與2017 Circuits Assembly NPI Award。
- 107年 \* TR7700Q榮獲2018 Circuits Assembly NPI Award。
- \* TR7600F3D AXI 榮獲2018 EM Asia Innovation Award獎項。
- \* 榮獲EM Asia Award - Best Supplier Award。
- 108年 \* TR7700 SV 3D 榮獲 2019 Global Technology Award、Mexico Technology Award 與 EM Asia 年度傑出產品獎項。
- \* 設立 TEST RESEARCH INNOVATION VIETNAM COMPANY LIMITED。
- 109年 \* 設立 TRI KOREA Co., Ltd.。
- \* TR5001 SII LED ICT 榮獲 2020 EM Asia 創新獎及 2020 IPC APEX創新獎。
- \* TR7700Q SII AOI 榮獲 2020 EM Asia 創新獎。
- \* TR7600F3D SII AXI 榮獲 Global Technology Award。

# 參、公司治理報告

## 一、組織系統

### (一)組織結構圖：

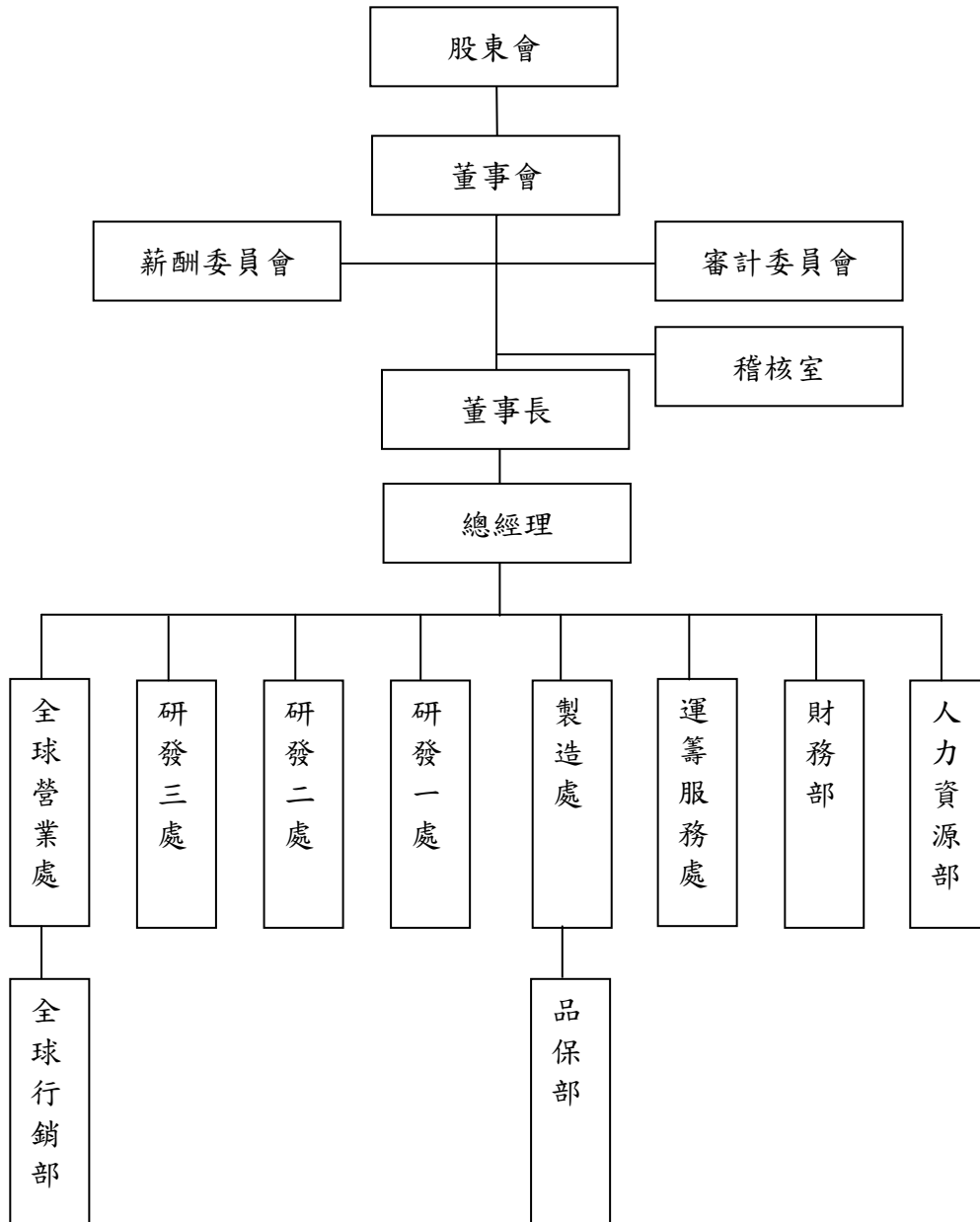



## (二)各主要部門所營業務：

### (1)總經理：

- A. 規劃及設定公司短、中、長程目標及達成策略。
- B. 監督建立團隊創新而有效率的營運制度。
- C. 擬訂公司組織結構、人力配置、權責劃分等以確保目標之達成。
- D. 遴選部門管理人才，並發掘、培養接班人才，以維持公司的靈活運作。
- E. 定期檢討公司營運成果，並針對重大差異，進行分析改善。
- F. 保持及建立與政府相關部門、客戶、社會大眾等之良好關係。

### (2)稽核室：

- A. 擬定及修訂內部稽核制度。
- B. 調查、評估內部控制制度之缺失與效率，隨時改進及提供建議。
- C. 訂定年度內部稽核查核計劃及執行、異常情形改善之跟催等有關事項之處理。

### (3)研發一處：

- A. 規劃開發硬體新技術、新產品。
- B. 蒐集與提供硬體新技術、新產品之相關資料。
- C. 督導硬體相關技術合作方案。
- D. 研訂硬體重大品質問題的對策。
- E. 督導現有硬體產品技術、品質之改良。
- F. 督導圖面硬體技術資料之管理。

### (4)研發二處：

- A. 規劃開發影像檢測新技術、新產品。
- B. 蒐集與提供影像檢測新技術、新產品之相關資料。
- C. 督導影像檢測相關技術合作方案。
- D. 研訂影像檢測重大品質問題的對策。
- E. 督導現有影像檢測產品技術、品質之改良。
- F. 督導圖面技術資料之管理。

### (5)研發三處：

- A. 規劃開發軟體新技術、新產品。
- B. 蒐集與提供軟體新技術、新產品之相關資料。
- C. 督導軟體相關技術合作方案。
- D. 研訂軟體重大品質問題的對策。
- E. 督導現有軟體產品技術、品質之改良。
- F. 督導圖面軟體技術資料之管理。

### (6)全球營業處：

- A. 負責開拓全球市場，達成公司所設定之營業目標。
- B. 負責直接客戶之經營與經銷商之管理。
- C. 負責提供客戶技術支援、訓練與售後服務。
- D. 產品問題之回饋與客戶抱怨處理。
- E. 應收帳款查核及催收。

(7)全球行銷部：

- A. 負責規劃全球行銷策略以協助全球營業處開發市場。
- B. 市場情報之蒐集與競爭力分析報告。
- C. 新產品之發展趨勢與產品功能的檢討。

(8)製造處：

- A. 依生管排程完成計劃生產及系統組裝測試，完成出貨需求。
- B. 協助RD新產品／機型試作，建立新產品生產技術。
- C. 物料、倉儲管理督導。
- D. 管理製程委外加工作業及客戶維修。
- E. 負責推動ISO及相關稽核制度。

(9)品保部：

- A. 督導執行新機種設計驗證(含新版軟、硬體、機構)。
- B. 督導儀器校正制度之建立與執行。
- C. 督導進料檢驗、製程檢驗、系統出貨檢驗之執行。
- D. 督導不合格品之裁定、品質異常處理、矯正措施之實施、客戶抱怨之處理。

(10)運籌服務處：

- A. 督導國內、外採購、總務與法務作業。
- B. 生產排程。
- C. 督導文管中心資料管理。
- D. 督導相關管理制度建立及落實。
- E. 企業資源規劃(ERP)等應用系統之分析與程式設計。
- F. Internet、Intranet、Workflow 規劃、設計、建置。
- G. 機房與語音、視訊科技規劃與設置。
- H. 負責推動以平衡計分卡為架構的整體策略規劃。
- I. 負責推動跨部門流程改善專案

(11)財務部：

- A. 督導財務、會計作業，如期提供財務分析管理報表予經營者決策參考。
- B. 督導轉投資公司財務、會計作業制度化並改善缺失。
- C. 如期提供轉投資公司財務分析管理報表予經營者決策參考。
- D. 負責審計委員會、董事會以及股東會等相關事宜之規劃及執行。
- E. 投資人關係與股務事項處理。

(12)人力資源部：

- A. 負責人員招募、訓練，提昇公司整體核心能力。
- B. 推動績效管理制度(PDP)，建立公正且具激勵性的獎酬制度。
- C. 塑造優質的企業文化。
- D. 維繫和諧的員工關係。

## 二、董事、總經理、副總經理、協理、各部門及分支機構主管資料

### (一)董事資料

#### 1、董事資料

110年03月28日

職稱	國籍或註冊地	姓名	性別	選任日期	任期	初次選任日期	選任時持有股份		現在持有股數		配偶、未成年子女現在持有股份		利用他人名義持有股份		主要經(學)歷	目前兼任本公司及其他公司之職務	具配偶或二親等以內關係之其他主管、董事			備註
							股數	持股比例	股數	持股比例	股數	持股比例	股數	持股比例			職稱	姓名	關係	
董事長	中華民國	陳玠源	男	109.05.27	三年	78.04.10	37,889,235	16.04%	37,889,235	16.04%	17,338,054	7.34%	0	0	大同工學院電機系畢業 RCA ATE Development Engineer 台灣飛利浦(股)公司 Department Head	註一	運籌協理	葉美杏	配偶	註六
董事	中華民國	范光照	男	109.05.27	三年	91.05.04	142,211	0.06%	151,211	0.06%	5,000	0.00%	0	0	英國曼徹斯特科技大學機械工程博士 國立台灣大學機械工程系教授	註二	無	無	無	
董事	中華民國	陳錦隆	男	109.05.27	三年	88.03.27	415,857	0.18%	415,857	0.18%	62,100	0.03%	0	0	台灣大學法學碩士 傑宇法律事務所主持律師	註三	無	無	無	
董事	中華民國	林江淮	男	109.05.27	三年	89.06.03	2,402,864	1.02%	2,357,864	1.00%	589,059	0.25%	0	0	台灣科技大學電子工程系畢業 中儀科技(股)公司總經理 德律科技(股)公司副總經理	註四	無	無	無	
董事	中華民國	蔡明銓	男	109.05.27	三年	97.06.13	1,350,650	0.57%	1,005,650	0.43%	105,000	0.04%	0	0	大同工學院電機系畢業 德律科技(股)公司副總經理	無	無	無	無	
董事	中華民國	德鴻投資(股)公司(代表人：傅楸善)	男	109.05.27	三年	90.04.28	2,738,939 5,000	1.16% 0.00%	2,738,939 182,000	1.16% 0.08%	0 0	0 0	0 0	0 0	美國哈佛大學計算機科學博士 國立台灣大學資訊工程系教授	無	無	無	無	
獨立董事	中華民國	陳美靜	女	109.05.27	三年	106.05.26	0	0.00%	0	0	0	0	0	0	美國紐約大學商學碩士 永豐證券投資信託(股)公司董事長	無	無	無	無	
獨立董事	中華民國	傅幼軒	男	109.05.27	三年	106.05.26	0	0.00%	0	0	0	0	0	0	美國西岸大學商學碩士 台灣慧智(股)公司總經理 元太科技工業(股)公司總經理	註五	無	無	無	
獨立董事	中華民國	陳亮嘉	男	109.05.27	三年	106.05.26	0	0.00%	0	0	0	0	0	0	南澳大利亞大學先進製造與機械工程博士 台灣大學製造自動化研究中心主任 台灣大學機械工程系專任教授	無	無	無	無	

註一：擔任本公司董事長兼總經理，擔任董事：德昇投資(股)公司、德信投資(股)公司、德鴻投資(股)公司、德律泰電子(深圳)有限公司、德律泰電子(蘇州)有限公司、德律泰電子貿易(上海)有限公司。

註二：擔任湧德電子(股)公司獨立董事、智泰科技(股)公司董事、光動科技(股)公司董事。

註三：擔任力晶科技(股)公司監察人、力新國際科技(股)公司監察人、精華光學(股)公司監察人、長聖國際生技(股)公司獨立董事。

註四：擔任本公司全球營業處副總經理，擔任德律泰電子(深圳)有限公司、德律泰電子(蘇州)有限公司及德律泰電子貿易(上海)有限公司董事長兼總經理、Test Research USA, Inc. 董事、TRI Test Research Europe GmbH董事、TRI Japan Corporation董事、TRI Malaysia Sdn. Bhd. 董事、TRI Korea Co., Ltd. 董事、Test Research Innovation Vietnam Company Limited董事。

註五：擔任蒙恬科技(股)公司獨立董事、力銘科技(股)公司獨立董事、群光電能科技(股)公司獨立董事。

註六：公司董事長與總經理或相當職務者（最高經理人）為同一人、互為配偶或一親等親屬者，應說明其原因、合理性、必要性及因應措施(例如增加獨立董事席次，並應有過半數董事未兼任員工或經理人等方式)之相關資訊：本公司董事長兼任總經理，係為提升經營效率與決策執行力，惟為強化董事會之獨立性，公司內部已積極培訓合適人選；此外，董事長平時密切與各董事充分溝通公司營運近況與計劃方針以落實公司治理，未來本公司亦擬規劃增加獨立董事之席次，提升董事會職能及強化監督功能。目前本公司已有下列具體措施：

1. 現任三席獨立董事分別在財務會計與自動檢測設備產業領域學有專精，能有效發揮其監督職能。
2. 每年度安排各董事參與外部機構專業董事課程，以增進董事會的運作效能。
3. 獨立董事在各功能性委員會皆可充分討論並提出建議供董事會參考，以落實公司治理。
4. 董事會成員中過半數未兼任員工或經理人。

## 2、法人股東之主要股東

110年03月28日

法人股東名稱	法人股東之主要股東
德鴻投資(股)公司	陳玠源(持股 48.3%)、葉美杏(持股 16.7%)

## 3、董事所具專業知識及獨立性之情形

110年03月28日

姓名	條件	是否具有五年以上工作經驗及下列專業資格			符合獨立性情形												兼任其他 發行公 司董事 家數
		商務、法務、財務、會計或公司業務所須相關科系之公私立大專院校講師以上	法官、檢察官、律師、會計師或其他與公司業務所需之國家考試及格領有證書之專門職業及技術人員	商務、法務、會計或公司業務所須之工作經驗	1	2	3	4	5	6	7	8	9	10	11	12	
陳玠源		無	無	V	無	無	無	V	無	無	無	無	V	V	V	V	無
范光照		V	無	V	V	V	V	V	V	V	V	V	V	V	V	V	1
陳錦隆		無	V	V	V	V	V	V	V	V	V	V	無	V	V	V	1
林江淮		無	無	V	無	無	V	V	V	V	V	無	V	V	V	V	無
蔡明銓		無	無	V	V	V	V	V	V	V	V	V	V	V	V	V	無
陳美靜		無	無	V	V	V	V	V	V	V	V	V	V	V	V	V	無
傅幼軒		無	無	V	V	V	V	V	V	V	V	V	V	V	V	V	3
陳亮嘉		V	無	V	V	V	V	V	V	V	V	V	V	V	V	V	無
德鴻投資(股)公司 代表人：傅楸善		V	無	V	V	V	V	V	V	V	V	V	V	V	V	無	無

- (1)非公司或其關係企業之受僱人。
- (2)非公司或其關係企業之董事、監察人(但如為公司與其母公司、子公司或屬同一母公司之子公司依本法或當地國法令設置之獨立董事相互兼任者，不在此限)。
- (3)非本人及其配偶、未成年子女或以他人名義持有公司已發行股份總數 1%以上或持股前十名之自然人股東。
- (4)非(1)所列之經理人或(2)、(3)所列人員之配偶、二親等以內親屬或三親等以內直系血親親屬。
- (5)非直接持有公司已發行股份總數 5%以上、持股前五名或依公司法第 27 條第 1 項或第 2 項指派代表人擔任公司董事或監察人之法人股東之董事、監察人或受僱人(但如為公司與其母公司、子公司或屬同一母公司之子公司依本法或當地國法令設置之獨立董事相互兼任者，不在此限)。
- (6)非與公司之董事席次或有表決權之股份超過半數係由同一人控制之他公司董事、監察人或受僱人(但如為公司或其母公司、子公司或屬同一母公司之子公司依本法或當地國法令設置之獨立董事相互兼任者，不在此限)。
- (7)非與公司之董事長、總經理或相當職務者互為同一人或配偶之他公司或機構之董事(理事)、監察人(監事)或受僱人(但如為公司與其母公司、子公司或屬同一母公司之子公司依本法或當地國法令設置之獨立董事相互兼任者，不在此限)。

(8)非與公司有財務或業務往來之特定公司或機構之董事(理事)、監察人(監事)、經理人或持股 5%以上股東(但特定公司或機構如持有公司已發行股份總數 20%以上，未超過 50%，且為公司與其母公司、子公司或屬同一母公司之子公司依本法或當地國法令設置之獨立董事相互兼任者，不在此限)。

(9)非為公司或關係企業提供審計或最近二年取得報酬累計金額未逾新臺幣 50 萬元之商務、法務、財務、會計等相關服務之專業人士、獨資、合夥、公司或機構之企業主、合夥人、董事(理事)、監察人(監事)、經理人及其配偶。但依證券交易法或企業併購法相關法令履行職權之薪資報酬委員會、公開收購審議委員會或併購特別委員會成員，不在此限。

(10)未與其他董事間具有配偶或二親等以內之親屬關係。

(11)未有公司法第 30 條各款情事之一。

(12)未有公司法第 27 條規定以政府、法人或其代表人當選。

(二)總經理、副總經理、協理、各部門及分支機構主管資料

110年03月28日

職稱	國籍	姓名	性別	就任日期	持有股份		配偶、未成年子女持有股份		利用他人名義持有股份		主要經(學)歷	目前兼任其他公司之職務	具配偶或二親等以內關係之經理人			備註
					股數	持股比率	股數	持股比率	股數	持股比率			職稱	姓名	關係	
總經理 (董事長兼任)	中華民國	陳玠源	男	79.03.01	37,889,235	16.04%	17,338,054	7.34%	0	0	大同工學院電機系畢業 RCA ATE Development Engineer 台灣飛利浦(股)公司Department Head	註一	運籌服務處 協理	葉美杏	配偶	註四
全球營業處 副總經理	中華民國	林江淮	男	87.04.30	2,357,864	1.00%	589,059	0.25%	0	0	台灣科技大學電子工程系畢業 中儀科技(股)公司總經理	註二	無	無	無	
影像檢測研發 處處長	中華民國	溫光溥	男	90.10.02	101,606	0.04%	55,543	0.02%	0	0	美國Wisconsin-Madison機械碩士 工研院機械所正研究員兼經理	無	無	無	無	註五
研發一處協理	中華民國	周健行	男	88.01.07	10,687	0.00%	93,540	0.04%	0	0	台灣科技大學電子工程系畢業 得昱企業工程部經理	無	無	無	無	
研發二處協理	中華民國	吳文明	男	110.03.01	25,000	0.01%	6,000	0.00%	0	0	清華大學動力機械所碩士 工研院機械所計畫主持人	無	無	無	無	註五
研發三處協理	中華民國	李文達	男	85.07.01	132,376	0.06%	12,859	0.01%	0	0	國立中央大學資訊及電子工程碩士 中山科學研究院工程師	無	無	無	無	
製造處協理	中華民國	林張發	男	94.04.18	29,000	0.01%	0	0	0	0	聯合工專機械工程科 台灣飛利浦(股)公司經理 聯華食品(股)公司工程技術部經理	無	無	無	無	
運籌服務處 協理	中華民國	葉美杏	女	79.01.06	17,338,054	7.34%	37,889,235	16.04%	0	0	輔仁大學日文系畢業 裕昌實業有限公司秘書	註三	總經理	陳玠源	配偶	
人力資源部 資深經理	中華民國	蔡佳郎	男	107.09.01	10,000	0.00%	0	0	0	0	輔仁大學資訊管理學系碩士 鴻運電子資訊部經理 德律科技資訊部經理	無	無	無	無	
財務部協理	中華民國	陳冠元	男	93.06.17	178,620	0.08%	0	0	0	0	美國Wisconsin-Milwaukee會計碩士 建業聯合會計師事務所副理 致伸科技(股)公司資深會計部經理	無	無	無	無	

註一：擔任董事：德昇投資(股)公司、德信投資(股)公司、德鴻投資(股)公司、德律泰電子(深圳)有限公司、德律泰電子(蘇州)有限公司、德律泰電子貿易(上海)有限公司。

註二：擔任德律泰電子(深圳)有限公司、德律泰電子(蘇州)有限公司及德律泰電子貿易(上海)有限公司董事長兼總經理、Test Research USA, Inc. 董事、TRI Test Research Europe GmbH 董事、TRI Japan Corporation董事、TRI Malaysia Sdn. Bhd. 董事、TRI Korea Co., Ltd. 董事、Test Research Innovation Vietnam Company Limited董事。

註三：擔任德律泰電子(深圳)有限公司、德律泰電子(蘇州)有限公司及德律泰電子貿易(上海)有限公司董事、德昇投資(股)公司及德信投資(股)公司及德鴻投資(股)公司董事長、TRI INVESTMENTS LIMITED負責人。

註四：公司董事長與總經理或相當職務者(最高經理人)為同一人、互為配偶或一親等親屬者，應說明其原因、合理性、必要性及因應措施之相關資訊；本公司董事長兼任總經理，係為提升經營效率與決策執行力，惟為強化董事會之獨立性，公司內部已積極培訓合適人選；此外，董事長平時密切與各董事充分溝通公司營運近況與計劃方針以落實公司治理，未來本公司亦擬規劃增加獨立董事之席次，提升董事會職能及強化監督功能。目前本公司已有下列具體措施：

1. 現任三席獨立董事分別在財務會計與自動檢測設備產業領域學有專精，能有效發揮其監督職能。
2. 每年度安排各董事參與外部機構專業董事課程，以增進董事會的運作效能。
3. 獨立董事在各功能性委員會皆可充分討論並提出建議供董事會參考，以落實公司治理。
4. 董事會成員中過半數未兼任員工或經理人。

註五：影像檢測研發處處長溫光溥於110年2月27日退休，該處自110年3月1日起更名為研發二處，由吳文明擔任協理。

### (三)一般董事、獨立董事、總經理及副總經理之酬金

#### 1、一般董事及獨立董事之酬金

109年12月31日 單位：仟元

職稱	姓名	董事酬金								A、B、C及D等四項總額占稅後純益之比例		兼任員工領取相關酬金								A、B、C、D、E、F及G等七項總額占稅後純益之比例		有無領取來自子公司以外轉投資事業酬金	
		報酬(A)		退職退休金(B)		董事酬勞(C) (註1)		業務執行費用(D)		薪資、獎金及特支費等(E) (註2)		退職退休金(F)(註3)		員工酬勞(G) (註4)				本公司	財務報告內所有公司				
		本公司	財務報告內所有公司	本公司	財務報告內所有公司	本公司	財務報告內所有公司	本公司	財務報告內所有公司	本公司	財務報告內所有公司	本公司	財務報告內所有公司	現金金額	股票金額	現金金額	股票金額						
董事長	陳玠源	0	0	0	0	7,066	7,066	0	0	0.65%	0.65%	6,241	6,241	167	167	1,000	0	1,000	0	0.68%	0.68%	無	
董事	范光照																						
董事	陳錦隆																						
董事	林江淮																						
董事	蔡明銓																						
董事	德鴻投資(股)公司 代表人：傅楸善																						
獨立董事	陳美靜	0	0	0	0	4,062	4,062	0	0	0.37%	0.37%	0	0	0	0	0	0	0	0	0	0	0	無
獨立董事	傅幼軒																						
獨立董事	陳亮嘉																						

1.請敘明獨立董事酬金給付政策、制度、標準與結構，並依所擔負之職責、風險、投入時間等因素敘明與給付酬金數額之關聯性：

本公司獨立董事酬金係依本公司章程第二十九條之一規定辦理，係以本公司之董事會績效評估辦法作為評估之依據，由薪資報酬委員會審議各董事對公司營運的參與程度及貢獻價值，將績效風險之合理公平性與所得報酬連結，並參酌公司營運績效暨同業通常水準支給情形後提出建議並提交董事會審議。

2.除上表揭露外，最近年度公司董事為財務報告內所有公司提供服務(如擔任非屬員工之顧問等)領取之酬金：無

酬金級距表

給付本公司各個董事酬金級距	董事姓名			
	前四項酬金總額(A+B+C+D)		前七項酬金總額(A+B+C+D+E+F+G)	
	本公司	財務報告內所有公司	本公司	財務報告內所有公司
低於 1,000,000 元	0	0	0	0
1,000,000 元 (含) ~ 2,000,000 元 (不含)	一般董事： 陳玠源、范光照、陳錦隆、 林江淮、蔡明銓、德鴻投資 (股)公司代表人-傅楸善 獨立董事： 陳美靜、傅幼軒、陳亮嘉	一般董事： 陳玠源、范光照、陳錦隆、 林江淮、蔡明銓、德鴻投資 (股)公司代表人-傅楸善 獨立董事： 陳美靜、傅幼軒、陳亮嘉	一般董事： 陳玠源、范光照、陳錦隆、 蔡明銓、德鴻投資(股)公司 代表人-傅楸善 獨立董事： 陳美靜、傅幼軒、陳亮嘉	一般董事： 陳玠源、范光照、陳錦隆、 蔡明銓、德鴻投資(股)公司 代表人-傅楸善 獨立董事： 陳美靜、傅幼軒、陳亮嘉
2,000,000 元 (含) ~ 3,500,000 元 (不含)	0	0	0	0
3,500,000 元 (含) ~ 5,000,000 元 (不含)	0	0	0	0
5,000,000 元 (含) ~ 10,000,000 元 (不含)	0	0	一般董事：林江淮	一般董事：林江淮
10,000,000 元 (含) ~ 15,000,000 元 (不含)	0	0	0	0
15,000,000 元 (含) ~ 30,000,000 元 (不含)	0	0	0	0
30,000,000 元 (含) ~ 50,000,000 元 (不含)	0	0	0	0
50,000,000 元 (含) ~ 100,000,000 元 (不含)	0	0	0	0
100,000,000 元以上	0	0	0	0
總計	9 人	9 人	9 人	9 人

註 1：上述 109 年度董事酬勞已提請董事會決議通過並將提報股東常會。

註 2：係指 109 年度所領取包括薪資、職務加給、離職金、各種獎金、獎勵金、車馬費、特支費、各種津貼、宿舍、配車等實物提供等等。如提供房屋、汽車及其他交通工具或專屬個人之支出時，應揭露所提供資產之性質及成本、實際或按公平市價設算之租金、油資及其他給付。另如配有司機者，請附註說明公司給付該司機之相關報酬，但不計入酬金。另依 IFRS 2「股份基礎給付」認列之薪資費用，包括取得員工認股權憑證、限制員工權利新股及參與現金增資認購股份等，亦應計入酬金。

註 3：此為依法提撥之退休金。

註 4：上述 109 年度員工酬勞已提請董事會決議通過並將提報股東常會。

2、總經理及副總經理之酬金

109年12月31日 單位：仟元

職稱	姓名	薪資(A) (註2)		退職退休金 (B)(註4)		獎金及 特支費等等 (C)(註3)		員工酬勞金額(D) (註1)				A、B、C及D等 四項總額占稅後 純益之比例(%)		有無領 取來自 子公司 以外轉 投資事 業酬金
		本 公 司	財務報 告內所 有公司	本 公 司	財務報 告內所 有公司	本 公 司	財務報 告內所 有公司	本公司		財務報告內 所有公司		本 公 司	財務報 告內所 有公司	
								現金金額	股票金額	現金金額	股票金額			
總經理(董事長兼任)	陳玠源	3,191	3,191	167	167	3,050	3,050	1,000	0	1,000	0	0.68%	0.68%	無
全球營業處副總經理	林江淮													

酬金級距表

給付本公司各個總經理及副總經理酬金級距	總經理及副總經理姓名	
	本公司	財務報告內所有公司
低於1,000,000元	陳玠源	陳玠源
1,000,000元(含)~2,000,000元(不含)	0	0
2,000,000元(含)~3,500,000元(不含)	0	0
3,500,000元(含)~5,000,000元(不含)	0	0
5,000,000元(含)~10,000,000元(不含)	林江淮	林江淮
10,000,000元(含)~15,000,000元(不含)	0	0
15,000,000元(含)~30,000,000元(不含)	0	0
30,000,000元(含)~50,000,000元(不含)	0	0
50,000,000元(含)~100,000,000元(不含)	0	0
100,000,000元以上	0	0
總計	2人	2人

註1：上述109年度員工酬勞已提請董事會決議通過並將提報股東常會。

註2：係指109年度所領取包括薪資、職務加給、離職金。

註3：係指各種獎金、獎勵金、車馬費、特支費、各種津貼、宿舍、配車等實物提供及其他報酬金額。如提供房屋、汽車及其他交通工具或專屬個人之支出時，應揭露所提供資產之性質及成本、實際或按公平市價設算之租金、油資及其他給付。另如配有司機者，請附註說明公司給付該司機之相關報酬，但不計入酬金。另依IFRS 2「股份基礎給付」認列之薪資費用，包括取得員工認股權憑證、限制員工權利新股及參與現金增資認購股份等，亦應計入酬金。

註4：此為依法提撥之退休金。



- 3、分別比較說明本公司及合併報表所有公司於最近二年度支付本公司董事、總經理及副總經理酬金總額占稅後純益比例之分析並說明給付酬金之政策、標準與組合、訂定酬金之程序、與經營績效及未來風險之關聯性。

單位：仟元

職 稱	108 年度 酬金	108 年度酬金佔稅 後純益比例 (%)	109 年度 酬金	109 年度酬金佔稅後 純益比例 (%)
董 事	9,473	1.01%	11,128	1.02%
總 經 理 及 全球營業處副總經理	7,319	0.78%	7,408	0.68%

註：本公司 108 年度稅後純益為 938,698 仟元，109 年度稅後純益為 1,092,656 仟元。

- (1)給付酬金之政策、標準與組合、訂定酬金之程序：董事酬金係依本公司章程規定辦理，依現行條文年度如有獲利，依當年度稅前利益扣除分配員工酬勞前之利益，於彌補虧損後，如尚有盈餘應提撥，不高於百分之二為董事酬勞，現行酬金全數以現金發給。

總經理及副總經理酬金係依其對公司營運績效及貢獻，並參照同業水準支付之。現行酬金含薪資，績效獎金及伙食津貼，全數以現金發給。

- (2)與經營績效及未來風險之關聯性：本公司董事及經理人酬勞訂定之程序，以本公司之董事會績效評估辦法及員工績效考核作為評核之依據，除參考公司的營運績效、未來風險、發展策略及產業趨勢外，亦考量個人對公司績效的貢獻，考量面向包含公司核心價值之實踐與營運管理能力、財務與業務經營績效指標與綜合管理指標、持續進修與對永續經營之參與，並衡量其他特殊貢獻、或重大負面事件給予合理報酬。績效評估及酬勞分派依規定經薪資報酬委員會及董事會審核通過，本公司並將視總體環境及企業經營策略，適時檢討酬勞分派政策，以兼顧公司永續經營與利害關係人之利益。

#### 4、分派員工酬勞之經理人姓名及分派情形

109 年 12 月 31 日 單位：仟元

	職稱	姓名	股票金額	現金金額	總計	總額占稅後純益 之比例 (%)
經 理 人	總經理	陳玠源	0	4,761	4,761	0.44%
	全球營業處副總經理	林江淮				
	影像檢測研發處處長(註一)	溫光溥				
	硬體研發部協理(註二)	周健行				
	軟體研發部協理(註三)	李文達				
	製造處協理	林張發				
	運籌服務處協理	葉美杏				
	人力資源部資深經理	蔡佳郎				
	財務部協理	陳冠元				

\*上述 109 年度員工酬勞已提請董事會決議通過並將提報股東常會。

註一：影像檢測研發處處長溫光溥於 110 年 2 月 27 日退休，該處自 110 年 3 月 1 日起更名為研發二處。

註二：硬體研發部自 110 年 3 月 1 日起更名為研發一處。

註三：軟體研發部自 110 年 3 月 1 日起更名為研發三處。

### 三、公司治理運作情形

#### (一)董事會運作情形資訊：

最近年度(109.01.01~109.12.31)董事會開會 7 次(A)，董事出席情形如下：

職稱	姓名	實際出(列) 席次數(B)	委託出席 次數	實際出(列) 席率(%) 【B/A】	備註
董事長	陳玠源	7	0	100%	連任
董事	范光照	6	0	86%	連任
董事	陳錦隆	4	1	57%	連任
董事	林江淮	7	0	100%	連任
董事	蔡明銓	7	0	100%	連任
董事	德鴻投資(股)公司 代表人：傅楸善	7	0	100%	連任
獨立董事	陳美靜	7	0	100%	連任
獨立董事	傅幼軒	6	0	86%	連任
獨立董事	陳亮嘉	7	0	100%	連任

其他應記載事項：

一、董事會之運作如有下列情形之一者，應敘明董事會日期、期別、議案內容、所有獨立董事意見及公司對獨立董事意見之處理。

(一)證券交易法第14條之3所列事項：本公司已設置審計委員會，不適用證券交易法第14條之3規定，相關資料請參閱年報第15頁審計委員會運作情形。

(二)除前開事項外，其他經獨立董事反對或保留意見且有紀錄或書面聲明之董事會議決事項：無

二、董事對利害關係議案迴避之執行情形，應敘明董事姓名、議案內容、應利益迴避原因以及參與表決情形：109.2.26及109.08.05董事會討論薪資報酬委員會建議案討論經理人績效獎金及薪資調整方案時，董事林江淮因兼任經理人身為該案利益人，已進行利益迴避而未參與討論及表決。

#### 三、董事會評鑑執行情形

評估週期	評估期間	評估範圍	評估方式	評估內容
每年執行一次	109.1.1~109.12.31	註1	註2	註3

註1：評估之範圍包括董事會、個別董事成員及功能性委員會之績效評估。

註2：評估之方式包括董事會、功能性委員會及董事成員之自我績效評估。

註3：評估內容依評估範圍包括下列項目：

- (1)董事會績效評估：包括對公司營運之參與程度、董事會決策品質、董事會組成與結構、董事的選任及持續進修、內部控制等。
- (2)個別董事成員績效評估：包括公司目標與任務之掌握、董事職責認知、對公司營運之參與程度、內部關係經營與溝通、董事之專業及持續進修、內部控制等。
- (3)功能性委員會績效評估：對公司營運之參與程度、功能性委員會職責認知、功能性委員會決策品質、功能性委員會組成及成員選任、內部控制等。

四、當年度及最近年度加強董事會職能之目標（例如設立審計委員會、提昇資訊透明度等）與執行情形評估：本公司已依「公開發行公司董事會議事辦法」，訂定本公司「董事會議事規則」以資遵循。董事會已於100年10月28日通過成立薪資報酬委員會，以專業客觀之地位，就本公司董事及經理人之薪資報酬政策及制度予以評估，並向董事會提出建議，以供其決策之參考。另本公司於106年5月26日設置審計委員會。

(二)審計委員會運作情形資訊：

審計委員會主要協助董事會執行其監督職責及負責公司法、證券交易法及其他相關法令所賦予之任務。本公司審計委員會由全體獨立董事組成，其中有一位財務專家。委員會依本公司審計委員會組織規程運作，並與公司內部稽核人員、簽證會計師及管理當局等均有良好之溝通聯繫管道。

審計委員會之年度審議工作重點：

- 公司財務報表
- 公司內部控制制度
- 重大之資產、衍生性商品、資金貸與、背書或提供保證交易
- 內部及外部稽核單位之稽核計畫及執行情形
- 簽證會計師之委任、解任、報酬及其獨立性評估
- 管理階層對於各項法令遵循之風險及控制程序
- 與主管機關往來文件之執行情形

最近年度(109.01.01~109.12.31) 審計委員會開會 4 次，出席情形如下：

職稱	姓名	實際出席次數	委託出席次數	實際出席率(%)	備註
獨立董事	陳美靜	4	0	100%	連任
獨立董事	傅幼軒	4	0	100%	連任
獨立董事	陳亮嘉	4	0	100%	連任

其他應記載事項：

一、審計委員會之運作如有下列情形之一者，應敘明董事會日期、期別、議案內容、審計委員會決議結果以及公司對審計委員會意見之處理。

(一)證券交易法第14條之5所列事項：業經審計委員會同意後呈報董事會。

董事會日期 (期別)	議案內容	審計委員會 決議結果	公司對審計 委員會意見 之處理
109年2月26日 (第八屆 第十四次)	1. 核准修訂本公司內部控制相關之政策與程序。 2. 核准修訂本公司「資金貸與他人作業程序」。 3. 核准修訂本公司「背書保證辦法」。 4. 核准本公司簽證會計師資誠聯合會計師事務所民國109年委任及報酬案。 5. 通過108年度盈餘分配案。 6. 核准民國108年度財務報表。 7. 核准108年度內部控制制度有效性之考核。	審計委員會 全體成員同 意通過	全體出席董 事同意通過
109年5月6日 (第八屆 第十六次)	1. 核准修訂本公司內部控制相關之政策與程序。	審計委員會 全體成員同 意通過	全體出席董 事同意通過

董事會日期 (期別)	議案內容	審計委員會 決議結果	公司對審計 委員會意見 之處理
109年8月5日 (第九屆 第二次)	1. 核准修訂本公司內部控制相關之政策與程序。 2. 核准民國 109 年第二季財務報表。	審計委員會 全體成員同 意通過	全體出席董 事同意通過
109年11月4日 (第九屆 第四次)	1. 核准修訂本公司內部控制相關之政策與程序。	審計委員會 全體成員同 意通過	全體出席董 事同意通過

(二)除前開事項外，其他未經審計委員會通過，而經全體董事三分之二以上同意之議決事項：無

二、獨立董事對利害關係議案迴避之執行情形，應敘明獨立董事姓名、議案內容、應利益迴避原因以及參與表決情形：無。

三、獨立董事與內部稽核主管及會計師之溝通情形（應包括就公司財務、業務狀況進行溝通之重大事項、方式及結果等）：

(一)獨立董事與內部稽核主管及會計師之溝通方式：

1. 本公司內部稽核主管依規定將稽核報告與追蹤報告交付與審計委員之獨立董事進行簽核，委員於簽核過程中有問題時溝通稽核報告及其追蹤報告。
2. 本公司簽證會計師於每季與審計委員書面溝通中，針對本公司及海外子公司財務報表核閱或查核結果及內控查核情形向獨立董事進行報告。

(二)歷次獨立董事與內部稽核主管溝通情形摘要：

本公司獨立董事對於稽核業務執行情形及成效，溝通情形良好，109 年度主要溝通事項摘錄如下：

1. 109/05 月，109 年第一季內部控制制度執行查核情形報告。
2. 109/08 月，109 年第二季內部控制制度執行查核情形報告。
3. 109/11 月，109 年第三季內部控制制度執行查核情形報告。
4. 110/02 月，109 年第四季內部控制制度執行查核情形報告。

(三)歷次獨立董事與簽證會計師溝通情形摘要：

本公司獨立董事與簽證會計師溝通情形良好，109 年度主要溝通事項摘錄如下：

1. 109/05 月，109 年第一季合併財務報告核閱結果情形報告，財務報表內容、核閱報告以書面形式進行說明與溝通。
2. 109/08 月，109 年第二季合併財務報告核閱結果情形報告，財務報表內容、核閱報告以書面形式進行說明與溝通。
3. 109/11 月，109 年第三季合併財務報告核閱結果情形報告，財務報表內容、核閱報告以書面形式進行說明與溝通。
4. 110/02 月，109 年度合併暨個體財務報告查核結果情形報告，並就會計師查核報告書、關鍵查核事項、會計師獨立性以書面形式進行說明與溝通。

(三) 公司治理運作情形及與上市上櫃公司治理實務守則差異情形及原因

評估項目	運作情形		與上市上櫃公司治理實務守則差異情形及原因	
	是	否		摘要說明
一、公司是否依據「上市上櫃公司治理實務守則」訂定並揭露公司治理實務守則？	V		本公司已依據「上市上櫃公司治理實務守則」訂定公司治理守則並經董事會通過。	無差異
二、公司股權結構及股東權益				
(一) 公司是否訂定內部作業程序處理股東建議、疑義、糾紛及訴訟事宜，並依程序實施？	V		(一) 本公司治理守則內容含處理股東建議、疑義、糾紛及訴訟事宜，目前由發言人處理股東建議或糾紛等問題。	(一) 無差異
(二) 公司是否掌握實際控制公司之主要股東及主要股東之最終控制者名單？	V		(二) 公司可掌握公司主要股東及其最終控制者的名單，並依法規定揭露。	(二) 無差異
(三) 公司是否建立、執行與關係企業間之風險控管及防火牆機制？	V		(三) 本公司根據關係人交易管理辦法、子公司監理辦法、背書保證辦法、資金貸與他人作業程序及取得或處分資產處理程序等內部相關辦法建立適當風險控管機制及防火牆。與關係企業間有業務往來者，均視為獨立第三人辦理，杜絕非常規交易情事。	(三) 無差異
(四) 公司是否訂定內部規範，禁止公司內部人利用市場上未公開資訊買賣有價證券？	V		(四) 公司已訂定內部重大資訊處理作業及防範內線交易管理程序。	(四) 無差異
三、董事會之組成及職責				
(一) 董事會是否就成員組成擬訂多元化方針及落實執行？	V		(一) 本公司「公司治理守則」第三章「強化董事會職能」即擬訂有多元化方針。本公司董事會成員之提名與遴選係遵照公司章程之規定，採用候選人提名制，以遴選具有商務、法務、財務、會計或公司業務所需之工作經驗並採多元化方式且以落實。本公司董事會成員組成除考量不同背景、專業領域外，並以「兼任經理人之董事不超過1/3」、「至少一位女性董事」為具體目標，本公司第9屆現任董事成員9名(含獨立董事3名)，具員工身分之董事(22%)，獨立董事(33%)，女性董事(11%)，3位獨立董事任期在3-6年。董事年齡在70歲以上有三位，60-69歲有四位，60歲以下則有兩位。除有1名女性成員外，長於領導、營運判斷、經營管理、危機處理且具有產業知識及國際市場觀者有陳玠源、林江淮、陳錦隆、范光照及蔡明銓；長於法律事務的陳錦隆；具有與公司自動檢測產業專業知識技能及素養且擔任國立大學教授的范光照、傅楸善及陳亮嘉；至於陳美靜、傅幼軒及陳亮嘉3位獨立董事則分別長於商務、財務、行政管理及產業專業等，對本公司指導良多。	(一) 無差異
(二) 公司除依法設置薪資報酬委員會及審計委員會外，是否自願設置其他各類功能性委員會？	V		(二) 公司已設置薪資報酬委員會及審計委員會，並訂定其組織規章，考量經營規模尚未設置其他各類功能性委員會。	(二) 評估中

評估項目	運作情形		與上市上櫃公司治理實務守則差異情形及原因																		
	是	否		摘要說明																	
(三)公司是否訂定董事會績效評估辦法及其評估方式，每年並定期進行績效評估，且將績效評估之結果提報董事會，並運用於個別董事薪資報酬及提名續任之參考？	V		(三)本公司已於109/02/26董事會通過訂定「董事會績效評估辦法」，明定每年定期進行內部績效評估，至少每三年一次委由外部專業獨立機構或外部專家學者執行績效評估，並於次一年度第一季結束前且將績效評估之結果提報董事會，並運用於個別董事薪資報酬及提名續任之參考。																		
(四)公司是否定期評估簽證會計師獨立性？	V		(四)公司每年定期評估簽證會計師之獨立性，且取具簽證會計師「獨立聲明書」，將評估結果呈報審計委員會及董事會決議聘任。經本公司評估資誠聯合會計師事務所潘慧玲會計師及廖阿甚會計師，皆符合本公司獨立性評估標準(註1)。																		
四、上市上櫃公司是否配置適任及適當人數之公司治理人員，並指定公司治理主管，負責公司治理相關事務(包括但不限於提供董事、監察人執行業務所需資料、協助董事、監察人遵循法令、依法辦理董事會及股東會之會議相關事宜、製作董事會及股東會議事錄等)？	V		<p>本公司已於108年5月8日董事會決議通過設置公司治理主管，由財務部協理兼任，主要職責為依法辦理董事會及股東會會議相關事宜、製作董事會及股東會議事錄、協助董事就任及持續進修、提供董事執行業務所需之資料、協助董事遵循法令、辦理公司各項作業之變更登記、不定期舉辦法人說明會以維護投資人關係等公司治理相關事務等。</p> <p>109年度進修情形如下：</p> <table border="1"> <thead> <tr> <th>進修日期</th> <th>主辦單位</th> <th>課程名稱</th> <th>時數</th> </tr> </thead> <tbody> <tr> <td>109/06/16</td> <td>財團法人中華民國會計研究發展基金會</td> <td>企業常見公司治理缺失與相關法令解析</td> <td>3.0</td> </tr> <tr> <td>109/06/23</td> <td>財團法人中華民國會計研究發展基金會</td> <td>增強財報自編能力：內控內稽與資訊科技</td> <td>3.0</td> </tr> <tr> <td rowspan="2">109/09/09</td> <td rowspan="2">財團法人中華民國會計研究發展基金會</td> <td>最新企業社會責任(CSR)報導發展趨勢與相關公司治理實務解析</td> <td>3.0</td> </tr> <tr> <td>「假外資不法證券交易」案例解析與法律責任探討</td> <td>3.0</td> </tr> </tbody> </table>	進修日期	主辦單位	課程名稱	時數	109/06/16	財團法人中華民國會計研究發展基金會	企業常見公司治理缺失與相關法令解析	3.0	109/06/23	財團法人中華民國會計研究發展基金會	增強財報自編能力：內控內稽與資訊科技	3.0	109/09/09	財團法人中華民國會計研究發展基金會	最新企業社會責任(CSR)報導發展趨勢與相關公司治理實務解析	3.0	「假外資不法證券交易」案例解析與法律責任探討	3.0
進修日期	主辦單位	課程名稱	時數																		
109/06/16	財團法人中華民國會計研究發展基金會	企業常見公司治理缺失與相關法令解析	3.0																		
109/06/23	財團法人中華民國會計研究發展基金會	增強財報自編能力：內控內稽與資訊科技	3.0																		
109/09/09	財團法人中華民國會計研究發展基金會	最新企業社會責任(CSR)報導發展趨勢與相關公司治理實務解析	3.0																		
		「假外資不法證券交易」案例解析與法律責任探討	3.0																		
五、公司是否建立與利害關係人(包括但不限於股東、員工、客戶及供應商等)溝通管道，及於公司網站設置利害關係人專區，並妥適回應利害關係人所關切之重要企業社會責任議題？	V		<p>(1)本公司設有發言人及代理發言人，相關聯繫資訊均依規定公告於公開資訊觀測站，公司網站設有發言人信箱以建立與利害關係人溝通管道。</p> <p>(2)本公司為加強員工與公司溝通，在公司內部網站設有員工意見信箱，表達意見及申訴管道。</p> <p>(3)本公司網站設有客戶服務網頁，以利暢通與客戶溝通之管道。</p> <p>(4)本公司設有供應商專用平台，定期與廠商對帳，隨時掌握與供應商的交易狀況，以利暢通與供應商溝通管道。</p> <p>(5)本公司網站已設置利害關係人專區，並有專責人員負責處理及回應。</p>																		

評估項目	運作情形		與上市上櫃公司治理實務守則差異情形及原因	
	是	否		摘要說明
六、公司是否委任專業股務代辦機構辦理股東會事務？	V		本公司委託凱基證券股份有限公司辦理股東會事務	無差異
七、資訊公開 (一)公司是否架設網站，揭露財務業務及公司治理資訊？ (二)公司是否採行其他資訊揭露之方式(如架設英文網站、指定專人負責公司資訊之蒐集及揭露、落實發言人制度、法人說明會過程放置公司網站等)？ (三)公司是否於會計年度終了後兩個月內公告並申報年度財務報告，及於規定期限前提早公告並申報第一、二、三季財務報告與各月份營運情形？	V	V	V	(一)無差異 (二)無差異 (三)無差異
八、公司是否有其他有助於瞭解公司治理運作情形之重要資訊(包括但不限於員工權益、僱員關懷、投資者關係、供應商關係、利害關係人之權利、董事及監察人進修之情形、風險管理政策及風險衡量標準之執行情形、客戶政策之執行情形、公司為董事及監察人購買責任保險之情形等)？	V		(1)員工權益：本公司一向以誠信對待員工，依勞基法保障員工合法權益。 (2)僱員關懷：本公司為創造優質的工作環境，提供了多元化的員工關懷措施。除了法定的員工福利外，並提供團體保險及健康檢查。此外亦提供加強核心及專業職能的多元教育訓練方案。公司也提供全員大會及意見箱的雙向溝通管道，尊重員工意見表達。 (3)投資者關係：本公司即時發佈營收、獲利及重大訊息等資訊於公司網站及公開資訊觀測站，公司一貫秉持資訊即時公開及透明化之原則，讓所有股東充分掌握公司發展方向。 (4)供應商關係：依照本公司採購辦法與供應廠商議價簽約，並依合約內容履行交貨及付款。 (5)利害關係人之權利：本公司為確保利害關係人之權利，已建立各種溝通管道秉持公司核心價值-誠信原則及負責態度處理。 (6)董事進修之情形：本公司之董事均具有產業專業背景及經營管理實務經驗。(進修情形請參閱下表) (7)風險管理政策及風險衡量標準之執行情形：依法訂定各種內部規章，進行各種風險管理及評估。 (8)客戶政策之執行情形：本公司與客戶維持穩定良好關係，以創造公司利潤。 (9)公司為董事購買責任保險之情形：本公司已為全體董事購買責任保險。	無差異
九、請就臺灣證券交易所股份有限公司公司治理中心最近年度發布之公司治理評鑑結果說明已改善情形，及就尚未改善者提出優先加強事項與措施： 110年度(第8屆)已針對上屆未得分項目提出優先加強改善。				
編號	評鑑指標內容	110年度(第8屆)優先加強事項與措施		
3.4	公司是否在會計年度結束後兩個月內公布年度財務報告？	已於110年2月28日(含)前申報109年度合併財務報告。		
3.5	公司是否於股東常會開會7日前上傳以英文揭露之年度財務報告？	將於110年度編制英文版個體財務報告並於股東常會開會7日前上傳		

註 1：會計師獨立性評估標準

項次	評估項目	是	否
1	簽證會計師任期未逾 7 年。	V	
2	審計服務小組成員、其他共同執業會計師、事務所及事務所關係企業，是否對本公司維持獨立性。	V	
3	簽證會計師及審計服務小組成員目前或最近兩年內未擔任本公司董監事、經理人或對審計案件有重大影響之職務。	V	
4	簽證會計師及審計服務小組成員無與本公司之董監事、經理人或對審計案件有重大影響職務之人員有親屬關係。	V	
5	簽證會計師卸任一年以內無擔任本公司董監事、經理人或對審計案件有重大影響之職務。	V	
6	簽證會計師與本公司無直接或間接重大財務利益關係。	V	
7	簽證會計師無收受本公司或其董監事、經理人價值重大之饋贈或禮物。	V	
8	簽證會計師與本公司間無重大密切之商業關係。	V	
9	簽證會計師與本公司間無潛在之僱佣關係。	V	
10	簽證會計師對本公司所提供之非審計服務無直接影響審計案件之重要項目。	V	
11	簽證會計師無代表公司與第三者法律案件或其他爭議事項之辯護。	V	
12	簽證會計師未握有本公司之股份。	V	
13	簽證會計師未兼任本公司之經常工作，支領固定薪給。	V	
14	簽證會計師未與本公司有共同投資或分享利益之關係。	V	
15	簽證會計師未與本公司有金錢借貸之情事。	V	



民國 109 年度董事進修情形

職稱	姓名	就任日期	進修日期	主辦單位	課程名稱	時數
			起-訖			
董事長	陳玠源	78/04/10	109/09/09	財團法人中華民國會計研究發展基金會	最新企業社會責任(CSR)報導發展趨勢與相關公司治理實務解析討	3.0
			109/09/09		「假外資不法證券交易」案例解析與法律責任探討	3.0
董事	范光照	91/05/04	109/11/05	社團法人中華公司治理協會	企業透過科技進行全球稅務治理的分享與建議	3.0
			109/11/05		後疫情時代的集團稅務管理趨勢	3.0
董事	陳錦隆	88/03/27	109/09/08	財團法人中華民國證券暨期貨市場發展基金會	5G 關鍵技術與應用商機	3.0
			109/09/08		董監財報不實之法律責任與風險控管-以實務案例探討為中心	3.0
			109/09/09	財團法人中華民國會計研究發展基金會	最新企業社會責任(CSR)報導發展趨勢與相關公司治理實務解析討	3.0
			109/09/09		「假外資不法證券交易」案例解析與法律責任探討	3.0
董事	林江淮	89/06/03	109/08/13	台灣電路板協會	標竿論壇—疫情過後世界的變與不變	1.5
			109/08/13			
			109/09/09	財團法人中華民國會計研究發展基金會	最新企業社會責任(CSR)報導發展趨勢與相關公司治理實務解析討	3.0
109/09/09	「假外資不法證券交易」案例解析與法律責任探討	3.0				
董事	蔡明銓	97/06/13	109/09/09	財團法人中華民國會計研究發展基金會	最新企業社會責任(CSR)報導發展趨勢與相關公司治理實務解析討	3.0
			109/09/09		「假外資不法證券交易」案例解析與法律責任探討	3.0
董事	傅楸善	103/06/06	109/09/09	財團法人中華民國會計研究發展基金會	最新企業社會責任(CSR)報導發展趨勢與相關公司治理實務解析討	3.0
			109/09/09		「假外資不法證券交易」案例解析與法律責任探討	3.0
獨立董事	傅幼軒	106/05/26	109/09/09	財團法人中華民國會計研究發展基金會	最新企業社會責任(CSR)報導發展趨勢與相關公司治理實務解析討	3.0
			109/09/09		「假外資不法證券交易」案例解析與法律責任探討	3.0
獨立董事	陳美靜	106/05/26	109/09/09	財團法人中華民國會計研究發展基金會	最新企業社會責任(CSR)報導發展趨勢與相關公司治理實務解析討	3.0
			109/09/09		「假外資不法證券交易」案例解析與法律責任探討	3.0
獨立董事	陳亮嘉	106/05/26	109/09/09	財團法人中華民國會計研究發展基金會	最新企業社會責任(CSR)報導發展趨勢與相關公司治理實務解析討	3.0
			109/09/09		「假外資不法證券交易」案例解析與法律責任探討	3.0

民國 109 年度經理人進修情形

職稱	姓名	進修日期	主辦單位	課程名稱	時數
總經理 (董事長兼任)	陳玠源	109/09/09	財團法人中華民國會計研究發展基金會	最新企業社會責任(CSR)報導發展趨勢與相關公司治理實務解析討	3.0
				「假外資不法證券交易」案例解析與法律責任探討	3.0
全球營業處 副總經理	林江淮	109/08/13	台灣電路板協會	標竿論壇—疫情過後世界的變與不變	1.5
		109/09/09	財團法人中華民國會計研究發展基金會	最新企業社會責任(CSR)報導發展趨勢與相關公司治理實務解析討 「假外資不法證券交易」案例解析與法律責任探討	3.0 3.0
影像檢測 研發處處長	溫光溥	109/09/09	財團法人中華民國會計研究發展基金會	最新企業社會責任(CSR)報導發展趨勢與相關公司治理實務解析討	3.0
				「假外資不法證券交易」案例解析與法律責任探討	3.0
硬體研發部 協理	周健行	109/09/09	財團法人中華民國會計研究發展基金會	最新企業社會責任(CSR)報導發展趨勢與相關公司治理實務解析討	3.0
				「假外資不法證券交易」案例解析與法律責任探討	3.0
軟體研發部 協理	李文達	109/09/09	財團法人中華民國會計研究發展基金會	最新企業社會責任(CSR)報導發展趨勢與相關公司治理實務解析討	3.0
				「假外資不法證券交易」案例解析與法律責任探討	3.0
製造處協理	林張發	109/09/09	財團法人中華民國會計研究發展基金會	最新企業社會責任(CSR)報導發展趨勢與相關公司治理實務解析討	3.0
				「假外資不法證券交易」案例解析與法律責任探討	3.0
運籌服務處 協理	葉美杏	109/09/09	財團法人中華民國會計研究發展基金會	最新企業社會責任(CSR)報導發展趨勢與相關公司治理實務解析討	3.0
				「假外資不法證券交易」案例解析與法律責任探討	3.0
人資部 資深經理	蔡佳郎	109/09/09	財團法人中華民國會計研究發展基金會	最新企業社會責任(CSR)報導發展趨勢與相關公司治理實務解析討	3.0
				「假外資不法證券交易」案例解析與法律責任探討	3.0
財務部協理	陳冠元	109/06/16	財團法人中華民國會計研究發展基金會	企業常見公司治理缺失與相關法令解析	3.0
		109/06/23	財團法人中華民國會計研究發展基金會	增強財報自編能力：內控內稽與資訊科技	3.0
		109/07/23	財團法人中華民國會計研究發展基金會	發行人證券商證券交易所會計主管 持續進修班	12.0
		109/07/24	財團法人中華民國會計研究發展基金會		
		109/09/09	財團法人中華民國會計研究發展基金會	最新企業社會責任(CSR)報導發展趨勢與相關公司治理實務解析討	3.0
			「假外資不法證券交易」案例解析與法律責任探討	3.0	

(四)薪酬委員會：

薪酬委員會旨在協助董事會執行與評估公司整體薪酬與福利政策，以及經理人之報酬。

(1)薪資報酬委員會成員資料

身份別 (註1)	姓名	是否具有五年以上工作經驗 及下列專業資格			符合獨立性情形 (註2)										兼任其他 公開發行 公司薪資 報酬委員 會成員數	備註	
		商務、法務、 財務、會計或 公司業務所 須相關科系 之公私立大 專院校講師 以上	法官、檢察 官、律師、 會計師或其 他與公司業 務所需之國 家考試及格 領有證書之 專門職業及 技術人員	商務、法 務、財 務、會 計或公 司業 務所 須之工 作經驗	1	2	3	4	5	6	7	8	9	10			
獨立董事	陳美靜	無	無	V	V	V	V	V	V	V	V	V	V	V	V	0	無
獨立董事	傅幼軒	無	無	V	V	V	V	V	V	V	V	V	V	V	V	3	無
獨立董事	陳亮嘉	V	無	V	V	V	V	V	V	V	V	V	V	V	V	0	無

註1：身分別請填列係為董事、獨立董事或其他。

註2：各成員於選任前二年及任職期間符合下述各條件者，請於各條件代號下方空格中打“V”。

- (1)非公司或其關係企業之受僱人。
- (2)非公司或其關係企業之董事、監察人(但如為公司與其母公司、子公司或屬同一母公司之子公司依本法或當地國法令設置之獨立董事相互兼任者，不在此限)。
- (3)非本人及其配偶、未成年子女或以他人名義持有公司已發行股份總數1%以上或持股前十名之自然人股東。
- (4)非(1)所列之經理人或(2)、(3)所列人員之配偶、二親等以內親屬或三親等以內直系血親親屬。
- (5)非直接持有公司已發行股份總數5%以上、持股前五名或依公司法第27條第1項或第2項指派代表人擔任公司董事或監察人之法人股東之董事、監察人或受僱人(但如為公司與其母公司、子公司或屬同一母公司之子公司依本法或當地國法令設置之獨立董事相互兼任者，不在此限)。
- (6)非與公司之董事席次或有表決權之股份超過半數係由同一人控制之他公司董事、監察人或受僱人(但如為公司或其母公司、子公司或屬同一母公司之子公司依本法或當地國法令設置之獨立董事相互兼任者，不在此限)。
- (7)非與公司之董事長、總經理或相當職務者互為同一人或配偶之他公司或機構之董事(理事)、監察人(監事)或受僱人(但如為公司與其母公司、子公司或屬同一母公司之子公司依本法或當地國法令設置之獨立董事相互兼任者，不在此限)。
- (8)非與公司有財務或業務往來之特定公司或機構之董事(理事)、監察人(監事)、經理人或持股5%以上股東(但特定公司或機構如持有公司已發行股份總數20%以上，未超過50%，且為公司與其母公司、子公司或屬同一母公司之子公司依本法或當地國法令設置之獨立董事相互兼任者，不在此限)。
- (9)非為公司或關係企業提供審計或最近二年取得報酬累計金額未逾新臺幣50萬元之商務、法務、財務、會計等相關服務之專業人士、獨資、合夥、公司或機構之企業主、合夥人、董事(理事)、監察人(監事)、經理人及其配偶。但依證券交易法或企業併購法相關法令履行職權之薪資報酬委員會、公開收購審議委員會或併購特別委員會成員，不在此限。
- (10)未有公司法第30條各款情事之一。

## (2) 薪資報酬委員會運作情形資訊

- 一、本公司之薪資報酬委員會委員計3人。
- 二、本屆委員任期(3年)：109年5月27日至112年5月26日止。
- 三、最近年度(109.01.01~109.12.31)薪資報酬委員會開會 3 次(A)，列席情形如下：

職稱	姓名	實際列席 次數 (B)	委託出席 次數	實際列席率(%) (B/A)	備註
召集人	陳美靜	3	0	100%	連任
委員	傅幼軒	3	0	100%	連任
委員	陳亮嘉	3	0	100%	連任

其他應記載事項：

- 一、董事會如不採納或修正薪資報酬委員會之建議，應敘明董事會日期、期別、議案內容、董事會決議結果以及公司對薪資報酬委員會意見之處理(如董事會通過之薪資報酬優於薪資報酬委員會之建議，應敘明其差異情形及原因)：無此情形。
- 二、薪資報酬委員會之議決事項，如成員有反對或保留意見且有紀錄或書面聲明者，應敘明薪資報酬委員會日期、期別、議案內容、所有成員意見及對成員意見之處理：無此情形。

薪酬委員會開 會日期 (期別)	議案內容	決議結果	公司對薪資 報酬委員會 意見之處理
109年1月10日 (第一次)	1. 報告上次薪酬委員會會議建議執行結果 2. 審議本公司民國 108 年度董事酬勞及員工紅利分配案 3. 審議本公司經理人民國108年度年終獎金分配案	委員會全體 成員通過	提董事會由 全體出席董 事同意通過
109年2月26日 (第二次)	1. 報告上次薪酬委員會會議建議執行結果 2. 審議本公司經理人民國109年度薪資調整案	委員會全體 成員通過	提董事會由 全體出席董 事同意通過
109年8月5日 (第三次)	1. 報告上次薪酬委員會會議建議執行結果 2. 審議本公司經理人民國109年上半年績效獎金案	委員會全體 成員通過	提董事會由 全體出席董 事同意通過

(五)履行社會責任情形及與上市上櫃公司誠信經營守則差異情形及原因：

評估項目	運作情形(註1)		與上市上櫃公司企業社會責任實務守則差異情形及原因	
	是	否		摘要說明(註2)
一、公司是否依重大性原則，進行與公司營運相關之環境、社會及公司治理議題之風險評估，並訂定相關風險管理政策或策略？	V		本公司為健全誠信經營之管理，設置風險管理室隸屬於董事會，由人力資源主管負責，得協調法務、稽核、專案管理等主管，負責誠信經營政策與防範方案之制定及監督執行，定期（至少一年一次）向董事會報告。	無差異
二、公司是否設置推動企業社會責任專(兼)職單位，並由董事會授權高階管理階層處理，及向董事會報告處理情形？	V		人力資源部門與員工福利委員會兼職處理企業社會責任有關事項並向董事長報告處理情況。	無差異
三、環境議題				
(一)公司是否依其產業特性建立合適之環境管理制度？	V		(一)建立環境管理制度： 1. 辦公大樓環境空調溫度訂定內部管理規範，以達到能源妥善使用。 2. 位於桃園華亞科學園區工廠符合多項綠建築規定，透過「明亮、優雅、舒適」的建築設計。工廠藉由透明玻璃的設計及天窗引入自然光源，減少室內照明的使用，同時亦將室外綠化與中庭景觀連結，不僅能降低日照的影響，更可獲得良好之採光面，達到節能減碳及溫室氣體減量的效果。也大幅增加植物栽種面積，道路側各退 14m 及 8.7m 作為綠化，交錯種植的綠化空間配合局部高低及地坪材質的變化，營造休憩休閒的公園景緻。 3. 為落實節能減碳及節約用水等環保節能作為，定期報告水電等耗能項目之節約成果。 4. 辦公室內全面禁煙，吸煙者需至戶外指定場所，以符合法規，並定期消毒、滅鼠及除蟲害等。	(一) 無差異
(二)公司是否致力於提升各項資源之利用效率，並使用對環境負荷衝擊低之再生物料？	V		(二)本公司致力提升各項資源之利用效率，並使用再生物料之情形，茲說明如下： 1. 妥善處理廢棄物，包括宣導與推動垃圾分類與減量、廢水之處理。 2. 耗能用品回收及再利用，宣導供應商協同推動紙類回收再利用、再生紙利用及資源回收。 3. 採用低耗能之辦公器材及用品，並於採購時優先選擇符合節能產品，列入必要之檢核項目，以提昇節能比率。	(二) 無差異
(三)公司是否評估氣候變遷對企業現在及未來的潛在風險與機會，並採取氣候相關議題之因應措施？	V		(三)本公司也關切氣候變遷對營運活動之影響，並已制定「節能減碳管理政策」，以降低公司營運對自然環境之衝擊，並依下列原則從事研發、生產及服務等營運活動。 茲說明如下： 1. 減少產品與服務之資源及能源消耗。 2. 減少污染物、有毒物及廢棄物之排放，並應妥善處理廢棄物。 3. 增進原料或產品之可回收性與再利用。 4. 使可再生資源達到最大限度之永續使用。 5. 延長產品之耐久性。 6. 增加產品與服務之效能。	(三) 無差異

評估項目	運作情形(註1)		與上市上櫃公司企業社會責任實務守則差異情形及原因	
	是	否		摘要說明(註2)
(四)公司是否統計過去兩年溫室氣體排放量、用水量及廢棄物總重量，並制定節能減碳、溫室氣體減量、減少用水或其他廢棄物管理之政策？	V		(四)本公司每年統計溫室氣體排放量、用水量及廢棄物總重量並揭露於官網。本公司定有節能減碳管理政策，致力推動節約用水、節約能源、減少廢棄物及落實資源回收，最近一期係以107年為基準年，採五年一期計劃週期，訂定112年達成每單位營收減碳1%為目標。	(四)無差異
四、社會議題				
(一)公司是否依照相關法規及國際人權公約，制定相關之管理政策與程序？	V		(一)本公司除依勞基法等相關法令規訂定工作規則及內部各項管理規章外，並同時訂有「企業社會責任實務守則」，以保障全體同仁、利害關係人之基本人權維護社會益。另外，責成各級主管本著關懷員工之原則，於日常管理務必做到情理法兼顧。	(一)無差異
(二)公司是否訂定及實施合理員工福利措施(包括薪酬、休假及其他福利等)，並將經營績效或成果適當反映於員工薪酬？	V		(二)本公司除了優於勞基法之給假制度，免費團保及定期健康檢查等福利外，也提供旅遊及相關津貼補助。對於員工獎酬極為重視，除了每年定期調薪外，並落實員工利潤分享計劃。	(二)無差異
(三)公司是否提供員工安全與健康之工作環境，並對員工定期實施安全與健康教育？	V		(三)本公司每季定期實施工作環境場所安全衛生檢查，除了對新進及在職人員透過線上及實體課程進行安全與健康教育外，並每半年一次實施消防演練。在健康保護管理實施上，每年針對在職人員實施健康檢查及特殊作業檢查以預防職業病，並且依職安法規定增設職醫職護臨場服務，提供員工健康衛教諮詢及健康促進，不定期舉辦相關健康講座及急救常識。	(三)無差異
(四)公司是否為員工建立有效之職涯能力發展培訓計畫？	V		(四)公司依據各部門的平衡計分卡，規劃個人績效管理與發展目標，設有「績效管理與發展計劃表」。表中，對於員工所寫自我發展計劃(填1-3項最重要的項目需加強及發展的能力)非常重視，並規劃於公司年度教育訓練計劃中。	(四)無差異
(五)對產品與服務之顧客健康與安全、客戶隱私、行銷及標示，公司是否遵循相關法規及國際準則，並制定相關保護消費者權益政策及申訴程序？			(五)公司產品與服務之行銷及標示，遵循相關法規及國際準則如:ISO9000 UL,CE 等法規標準。在公司網站上，提供客戶服務專區，對於客戶技術支援及常見問題匯整Q&A資訊及聯絡窗口，隨時提供客戶提問。在內部控制管理辦法中，訂定有客訴處理作業及客戶滿意度管理程序，對客戶所提之抱怨或建議事項應予重視，並積極回應。	(五)無差異
(六)公司是否訂定供應商管理政策，要求供應商在環保、職業安全衛生或勞動人權等議題遵循相關規範，及其實施情形？			(六)本公司訂有「供應商管理作業」，依據ISO 協力廠商管理指導書進行供應商評鑑管理，要求供應商遵循環境保護、安全衛生、勞動人權道德規等，在實施供應商評鑑時，將此議題在實際現場勘查時列入評估考量。	(六)無差異
五、公司是否參考國際通用之報告書編製準則或指引，編製企業社會責任報告書等揭露公司非財務資訊之報告書？前揭報告書是否取得第三方驗證單位之確信或保證意見？		V	本公司參考準則指引，制定企業社會責任實務守則。惟考量公司經營規模尚未編制經第三方驗證之企業社會責任報告書。	評估中
六、公司如依據「上市上櫃公司企業社會責任實務守則」定有本身之企業社會責任守則者，請敘明其運作與所定守則之差異情形：無差異				
七、其他有助於瞭解企業社會責任運作情形之重要資訊： 1. 本公司對於員工權益相當重視，定期有員工滿意度調查及教育訓練調查，針對員工需求而修改及安排相關課程。另有成立職工福利委員會針對員工生活加以關懷，以保障員工權益、增進員工福利，以期給予員工更佳的工作環境及發展空間。				

評估項目	運作情形(註1)		與上市上櫃公司企業社會責任實務守則差異情形及原因
	是	否	
2. 本公司也提供員工安全與健康之工作環境，包括提供必要之健康與急救設施，並致力於降低對員工安全與健康之危害因子，定期實施安全與健康教育訓練，以預防職業上災害。			
3. 環保部份：本公司係從事自動檢測設備研發及生產，工廠位於華亞科學園區內，依科學工業園區管理局規定每年支付污水處理費，由園區管理局統籌環保之政策，截至目前為止無任何環境污染之情事發生，現有防治污染設備操作均符合環保機關之檢測標準。			
4. 公司與供應商合作，共同致力提升企業社會責任：本公司自成立以來，一直採取積極與踏實的態度來面對供應商管理議題，承諾及確保整體供應鏈環境是安全的，也讓供應商在採購的過程獲得尊重的感受，並確實踐行供應商行為準則，共同致力提升企業社會責任方面。此外，我們也前往供應商所在地，針對其勞動場所、環境安全及勞動條件進行實地稽核。			
5. 社會責任：			
a. 本公司除專注本業經營發展外，對於公司之社會責任如消費權益及社會公益等，適時回饋社會大眾，並藉由商業活動、實物捐贈參與關於社區發展及社區教育之公民組織、慈善公益團體及地方政府機構之相關活動。			
b. 積極採取選購節能標章設備、低耗能、綠能之辦公用品、事務機器、資訊設備、照明設備及相關器材等；諸如事務機器在待機未使用時，自動進入省電模式，採用省電燈泡代替傳統燈泡，以避免臭氧層破壞等等措施。			
c. 配合國際法規要求避免或管制使用供應商提供危害人體及環境等物質與包裝，以共同致力提升企業社會責任。			
6. 投資者關係及利害關係人部份：開放發言人專線及對外網路上線投資人服務專區。			

(六)履行誠信經營情形及與上市上櫃公司誠信經營守則差異情形及原因：

評估項目	運作情形(註)		與上市上櫃公司誠信經營守則差異情形及原因	
	是	否		摘要說明
一、訂定誠信經營政策及方案				
(一)公司是否制定經董事會通過之誠信經營政策，並於規章及對外文件中明示誠信經營之政策、作法，以及董事會與高階管理階層積極落實經營政策之承諾？	V		(一)本公司於105年10月26日經董事會決議通過訂定「公司誠信經營守則」並揭露於公開資訊觀測站及公司網站。規章及對外文件中明示誠信經營之政策、作法，亦要求董事與高階管理階層出具遵循誠信經營政策之聲明。	(一)無差異
(二)公司是否建立不誠信行為風險之評估機制，定期分析及評估營業範圍內具較高不誠信行為風險之營業活動，並據以訂定防範不誠信行為方案，且至少涵蓋「上市上櫃公司誠信經營守則」第七條第二項各款行為之防範措施？	V		(二)本公司制定之「公司誠信經營守則」，設置風險管理室隸屬於董事會，定期分析及評估營業範圍內不誠信行為風險，並據以訂定防範不誠信行為方案，及於各方案內訂定工作業務相關標準作業程序及行為指南。	(二)無差異
(三)公司是否於防範不誠信行為方案內明定作業程序、行為指南、違規之懲戒及申訴制度，且落實執行，並定期檢討修正前揭方案？	V		(三)本公司訂定防範不誠信行為方案之作業程序及行為規範，其內容涵蓋下列事項： (1)提供或接受不正當利益之認定標準。 (2)提供合法政治獻金之處理程序。 (3)提供正當慈善捐贈或贊助之處理程序及金額標準	(三)無差異

評估項目	運作情形(註)		與上市上櫃公司誠信經營守則差異情形及原因	
	是	否		摘要說明
			<p>(4)避免與職務相關利益衝突之規定，及其申報與處理程序。</p> <p>(5)對業務上獲得之機密及商業敏感資料之保密規定。</p> <p>(6)對涉有不誠信行為之供應商、客戶及業務往來交易對象之規範及處理程序。</p> <p>(7)發現違反企業誠信經營守則之處理程序。(8)對違反者採取之紀律處分。</p> <p>隨時注意國內外誠信經營相關規範之發展，並鼓勵公司人員提出建議，據以檢討改進本守則，以提昇公司誠信經營之成效。</p>	
<p>二、落實誠信經營</p> <p>(一)公司是否評估往來對象之誠信紀錄，並於其與往來交易對象簽訂之契約中明定誠信行為條款？</p>	V		(一)本公司制式的銷售合約中，明訂遵守誠信原則履行合約，如有一方涉及不誠信、不廉潔或賄賂等行為，他方得隨時終止或解除本合約。員工若有違犯廉潔政策，第一次將記警告並取消當年度獎金(包含績效和年終獎金)的發放，第二次將予以解雇，併請求一切損害賠償，以落實誠信經營之決心。	(一)無差異
<p>(二)公司是否設置隸屬董事會之推動企業誠信經營專責單位，並定期(至少一年一次)向董事會報告其誠信經營政策與防範不誠信行為方案及監督執行情形？</p>	V		(二)本公司為健全誠信經營之管理，設置風險管理室隸屬於董事會，由人力資源主管負責，得協調法務、稽核、專案管理等主管，負責誠信經營政策與防範方案之制定及監督執行，定期(至少一年一次)向董事會報告：於109/11/4向董事會報告當年度誠信經營執行狀況，內容包含：誠信經營宣導、誠信廉潔政策教育訓練、組織風險預防-供應商申請管理-廉潔承諾、廉潔檢舉制度等。	(二)無差異
<p>(三)公司是否制定防止利益衝突政策、提供適當陳述管道，並落實執行？</p>	V		(三)本公司制定防止利益衝突之政策，並提供適當管道供本公司人員主動說明其與公司有無潛在之利益衝突。	(三)無差異
<p>(四)公司是否為落實誠信經營已建立有效的會計制度、內部控制制度，並由內部稽核單位依不誠信行為風險之評估結果，擬訂相關稽核計畫，並據以查核防範不誠信行為方案之遵循情形，或委託會計師執行查核？</p>	V		(四)本公司有建立有效之會計制度及內部控制制度，財會人員在支付相關費用皆嚴格審查，稽核室定期查核遵循情形，並定期向董事會報告。	(四)無差異
<p>(五)公司是否定期舉辦誠信經營之內、外部之教育訓練？</p>	V		(五)誠信為公司核心價值，利用新人訓練及全公司會議時宣導。公司109年度舉辦與誠信經營議題相關之內、外部教育訓練(含誠信經營法規遵行、企業社會責任、研發專利與侵權訴訟的成功之道、生產經營單位安全管理、會計制度及內部控制等相關課程)計53人次，合計318人時。	(五)無差異
<p>三、公司檢舉制度之運作情形</p> <p>(一)公司是否訂定具體檢舉及獎勵制度，並建立便利檢舉管道，及針對被檢舉對象指派適當之受理專責人員？</p>	V		(一)公司所訂「公司誠信經營守則」、「道德行為準則」及「員工建議及申訴管理辦法」，鼓勵員工舉報任何非法或違反道德行為準則之行為，亦訂有檢舉投訴處理辦法，建立內部及外部檢舉管道及處理流程制度，集團人員可親自舉報或透過公司網站公告的獨立檢舉信箱及專線，向受理檢舉申訴之專責單位，進行廉潔誠信違反事項之申訴檢舉。	(一)無差異



評估項目	運作情形(註)		與上市上櫃公司誠信經營守則差異情形及原因	
	是	否		摘要說明
(二)公司是否訂定受理檢舉事項之調查標準作業程序、調查完成後應採取之後續措施及相關保密機制？	V		(二)公司訂有具體檢舉管道和完整處理流程制度。檢舉案件受理、調查過程、調查結果及相關文件應留存紀錄保存。亦保障檢舉人身分及檢舉內容之保密，並允許匿名檢舉。如經調查發現重大違規情事或公司有受重大損害之虞時，應立即作成報告，以書面通知獨立董事。	(二)無差異
(三)公司是否採取保護檢舉人不因檢舉而遭受不當處置之措施？	V		(三)「員工建議及申訴管理辦法」規定公司調查過程及相關資料均應保密，相關當事人有配合調查之義務，各部門主管不得因員工提出申訴或協助他人申訴，而予以解僱、調職或為其他績效上不利之處分。	(三)無差異
四、加強資訊揭露 公司是否於其網站及公開資訊觀測站，揭露其所定誠信經營守則內容及推動成效？	V		本公司設有網站，揭露「公司誠信經營守則」及相關企業文化，經營方針等資訊。	無差異
五、公司如依據「上市上櫃公司誠信經營守則」定有本身之誠信經營守則者，請敘明其運作與所定守則之差異情形：無差異。				
六、其他有助於瞭解公司誠信經營運作情形之重要資訊：(如公司檢討修正其訂定之誠信經營守則等情形)				
<p>1. 本公司遵守公司法、證券交易法、商業會計法、上市上櫃相關規章或其他商業行為有關的法令，以作為落實誠信經營之基本。</p> <p>2. 本公司訂有「內部重大資訊處理作業」、「防範內線交易管理程序」，明訂董事、經理人及受僱人不得洩露所知悉之內部重大資訊予他人，不得向知悉本公司內部重大資訊之人探詢或搜集與個人職務不相關之公司未公開內部重大資訊，對於非因執行業務得知本公司未公開之內部重大資訊亦不得向其他人洩露。</p>				

(七)公司治理守則及相關規章之揭露查詢方式：本公司已訂定公司治理守則及相關規章，揭露於公開資訊觀測站及公司網站。

(八)其他足以增進對公司治理運作情形之瞭解的重要資訊：本公司為建立良好之內部重大資訊處理及揭露機制，避免資訊不當洩漏，並確保本公司對外界發表資訊之一致性與正確性，遵守相關程序及法令之規定，訂有「內部重大資訊處理作業程序」防範內線交易管理，並不定期檢討本辦法符合現行法令與實務管理需要，本辦法亦於內部文件管理系統公告，供所有員工、經理人及董事隨時查閱，同時不定期向公司全體員工宣導重大資訊注意事項。

(九)內部控制制度執行狀況：

1、內部控制聲明書

德律科技股份有限公司

內部控制制度聲明書

日期：110年2月24日

本公司民國一百零九年度之內部控制制度，依據自行評估的結果，謹聲明如下：

- 一、本公司確知建立、實施和維護內部控制制度係本公司董事會及經理人之責任，本公司業已建立此一制度。其目的係在對營運之效果及效率(含獲利、績效及保障資產安全等)、報導具可靠性、及時性、透明性及符合相關規範暨相關法令規章之遵循等目標的達成，提供合理的確保。
- 二、內部控制制度有其先天限制，不論設計如何完善，有效之內部控制制度亦僅能對上述三項目標之達成提供合理的確保；而且，由於環境、情況之改變，內部控制制度之有效性可能隨之改變。惟本公司之內部控制制度設有自我監督之機制，缺失一經辨認，本公司即採取更正之行動。
- 三、本公司係依據「公開發行公司建立內部控制制度處理準則」(以下簡稱「處理準則」)規定之內部控制制度有效性之判斷項目，判斷內部控制制度之設計及執行是否有效。該「處理準則」所採用之內部控制制度判斷項目，係為依管理控制之過程，將內部控制制度劃分為五個組成要素：1. 控制環境，2. 風險評估，3. 控制作業，4. 資訊與溝通，及 5. 監督作業。每個組成要素又包括若干項目。前述項目請參見「處理準則」之規定。
- 四、本公司業已採用上述內部控制制度判斷項目，評估內部控制制度之設計及執行的有效性。
- 五、本公司基於前項評估結果，認為本公司於民國一百零九年十二月三十一日的內部控制制度(含對子公司之監督與管理)，包括瞭解營運之效果及效率目標達成之程度、報導係屬可靠、及時、透明及符合相關規範暨相關法令規章之遵循有關的內部控制制度等之設計及執行係屬有效，其能合理確保上述目標之達成。
- 六、本聲明書將成為本公司年報及公開說明書之主要內容，並對外公開。上述公開之內容如有虛偽、隱匿等不法情事，將涉及證券交易法第二十條、第三十二條、第一百七十一條及第一百七十四條等之法律責任。
- 七、本聲明書業經本公司民國一百一十年二月二十四日董事會通過，出席董事九人中，無人持反對意見，均同意本聲明書之內容，併此聲明。

德律科技股份有限公司



董事長：陳玠源



簽章

總經理：陳玠源



簽章

- 2、經證期會要求公司需委託會計師專案審查內部控制制度者，應揭露會計師審查報告：無。

(十)最近年度及截至年報刊印日止，公司及其內部人員依法被處罰，或公司對其內部人員違反內部控制制度規定之處罰，其處罰結果可能對股東權益或證券價格有重大影響者，應列明其處罰內容、主要缺失與改善情形。：無

(十一)最近年度及截至年報刊印日止，股東會及董事會之重要決議：

1. 股東會重要決議及執行情形：

民國一〇九年度股東常會於一〇九年五月二十七日舉行，會中出席股東決議通過事項及執行情形如下：

重要決議事項	執行情形
1. 承認一〇八年度營業報告書及財務報告	決議通過。
2. 承認一〇八年度盈餘分配案	訂定 109 年 6 月 11 日為股東現金紅利之配息基準日，股東現金紅利之發放日訂於 109 年 7 月 3 日，每股分配現金紅利 3.3 元。
3. 通過改選九名董事(含三名獨立董事)案	於 109 年 5 月 27 日於公開資訊觀測站公告當選名單並於 109 年 6 月 8 取得經濟部核准登記在案。
4. 通過修訂本公司「資金貸與他人作業程序」案	於 109 年 5 月 27 日將修訂後之「資金貸與他人作業程序」上傳至公開資訊觀測站並揭示於本公司網站，且依修訂後程序辦理。
5. 通過修訂本公司「背書保證辦法」案	於 109 年 5 月 27 日將修訂後之「背書保證辦法」上傳至公開資訊觀測站並揭示於本公司網站，且依修訂後程序辦理。
6. 通過解除新任董事競業禁止之限制案	決議通過。

2. 董事會之重要決議事項：

日期	類別	重要決議
109.02.26	董事會	1. 通過本公司一〇九年度營運計畫案。 2. 通過薪資報酬委員會建議案。 3. 承認一〇八年度年度個體及合併財務報告與營業報告書。 4. 通過一〇八年度盈餘分配案。 5. 通過修訂本公司「資金貸與他人作業程序」案。 6. 通過修訂本公司「背書保證辦法」案。 7. 通過訂定本公司「董事會績效評估辦法」案。 8. 通過委任資誠聯合會計師事務所辦理一〇九年度財務報告查核簽證及報酬案。 9. 通過本公司改選董事(含三名獨立董事)案。 10. 通過提名及審議董事(含獨立董事)候選人名單案。 11. 通過解除新任董事競業禁止之限制案。 12. 通過本公司民國一〇九年股東常會召開事宜。 13. 通過本公司一〇八年度內部控制制度有效性之考核案。 14. 出具本公司一〇八年度內部控制制度聲明書案。 15. 通過修訂本公司內部控制制度案。
109.03.20	董事會	1. 通過「一百零九年第一次買回本公司股份(庫藏股)」案。
109.05.06	董事會	1. 提報一〇九年第一季財務報告。 2. 通過本公司簽證會計師之獨立性評估。 3. 通過修訂本公司內部控制制度案。
109.05.27	董事會	1. 通過選任董事長案。 2. 通過訂定一〇九年度股東現金紅利之配息基準日。 3. 通過委任本公司第四屆薪資報酬委員會委員案。

日期	類別	重要決議
109.08.05	董事會	1. 提報一〇九年上半年度財務報告。 2. 通過薪資報酬委員會建議案。 3. 通過訂定本公司「買回庫藏股作業程序」案。 4. 通過修訂本公司「關係企業相互間財務業務相關作業規範」案。 5. 通過修訂本公司內部控制制度案。
109.09.09	董事會	1. 通過自地委建林口二期廠房工程案。 2. 通過子公司 DOLI TRADING LIMITED(BVI)辦理解散清算案。
109.11.04	董事會	1. 提報一〇九年第三季財務報表。 2. 民國一一〇年度稽核計畫案。 3. 通過修訂本公司「買回庫藏股作業程序」案。 4. 通過修訂本公司內部控制制度案。 5. 通過申請銀行授信額度案。
110.02.24	董事會	1. 通過本公司一一〇年度營運計畫案。 2. 通過薪資報酬委員會建議案。 3. 承認一〇九年度年度個體及合併財務報告與營業報告書。 4. 通過一〇九年度盈餘分配案。 5. 通過委任資誠聯合會計師事務所辦理一一〇年度財務報告查核簽證及報酬案。 6. 通過本公司民國一一〇年股東常會召開事宜。 7. 通過逾期應收帳款及應收帳款以外的款項評估非屬資金貸與性質案。 8. 通過本公司一〇九年度內部控制制度有效性之考核案。 9. 出具本公司一〇九年度內部控制制度聲明書案。 10. 通過修訂本公司內部控制制度案。

(十二)最近年度及截至年報刊印日止董事或監察人對董事會通過重要決議有不同意見且有記錄或書面聲明者，其主要內容：無。

(十三)最近年度及截至年報刊印日止，與財務報告有關人士(包括董事長、總經理、會計主管、內部稽核主管、公司治理主管及研發主管等)辭職解任情形之彙總：

110年4月30日

會計師事務所名稱	姓名	到任日期	解任日期	辭職或解任原因
影像檢測研發處處長	溫光溥	89.08.30	110.02.27	退休

四、會計師公費資訊：

(一)最近年度會計師公費資訊：

會計師公費資訊級距表

會計師事務所名稱	會計師姓名		查核期間	備註
資誠聯合會計師事務所	潘慧玲	廖阿甚	109 年度	無

金額單位：新臺幣仟元

金額級距		公費項目	審計公費	非審計公費	合計
1	低於 2,000 千元		0	1,230	1,230
2	2,000 千元 (含) ~4,000 千元		3,860	0	3,860
3	4,000 千元 (含) ~6,000 千元		0	0	0
4	6,000 千元 (含) ~8,000 千元		0	0	0
5	8,000 千元 (含) ~10,000 千元		0	0	0
6	10,000 千元 (含) 以上		0	0	0

單位：新臺幣仟元

會計師事務所名稱	會計師姓名	審計公費	非審計公費					會計師查核期間	備註
			制度設計	工商登記	人力資源	其他	小計		
資誠聯合會計師事務所	潘慧玲 廖阿甚	3,860	0	0	360	870	1,230	完整會計年度	稅務費用 集團主檔報告

(二)更換會計師事務所且更換年度所支付之審計公費較更換前一年度之審計公費減少者：不適用

(三)審計公費較前一年度減少達百分之十以上者：無此情形

五、更換會計師資訊：無

六、公司之董事長、總經理、負責財務或會計事務之經理人，最近一年內曾任職於簽證會計師所屬事務所或其關係企業者，應揭露其姓名、職稱及任職於簽證會計師所屬事務所或其關係企業之期間：無

七、最近年度及截至年報刊印日止，董事、經理人及持股 10% 以上之股東股權移轉及股權質押變動情形：

單位：股

職稱	姓名	109 年 度		110 年度截至 03 月 28 日止	
		持有股數增(減)數	質押股數增(減)數	持有股數增(減)數	質押股數增(減)數
董 事	蔡 明 銓	(40,000)	0	0	0

註：109 年度股權移轉之相對人皆為非關係人。

八、持股比例占前十名之股東，其相互間為關係人或為配偶、二親等以內之親屬關係之資訊：

單位：股

姓名	本人持有股份		配偶、未成年子女持有股份		利用他人名義合計持有股份		前十大股東相互間具有關係人或為配偶、二親等以內之親屬關係者，其名稱或姓名及關係。		備註
	股數	持股比率	股數	持股比率	股數	持股比率	名稱	關係	無
陳玠源	37,889,235	16.04%	17,338,054	7.34%	0	0	葉美杏 德信投資(股)公司 德昇投資(股)公司 德鴻投資(股)公司	配偶 註4 註4 註4	無
葉美杏	17,338,054	7.34%	37,889,235	16.04%	0	0	陳玠源 德信投資(股)公司 德昇投資(股)公司 德鴻投資(股)公司	配偶 註4 註4 註4	無
德信投資(股)公司	13,464,174	5.70%	0	0	0	0	葉美杏	註4	無
葉美杏	17,338,054	7.34%	37,889,235	16.04%	0	0	陳玠源	註4	無
德昇投資(股)公司	9,595,370	4.06%	0	0	0	0	葉美杏	註4	無
葉美杏	17,338,054	7.34%	37,889,235	16.04%	0	0	陳玠源	註4	無
臺銀託管富達投資所屬富達國際小型企業	7,452,000	3.15%	0	0	0	0	無	無	無
花旗託管新加坡政府投資專戶	5,246,060	2.22%	0	0	0	0	無	無	無
南山人壽保險股份有限公司	4,304,000	1.82%	0	0	0	0	無	無	無
花旗託管挪威中央銀行投資專戶	3,483,938	1.47%	0	0	0	0	無	無	無
大通託管梵加德集團新興市場基金投資專戶	2,789,660	1.18%	0	0	0	0	無	無	無
德鴻投資(股)公司	2,738,939	1.16%	0	0	0	0	葉美杏	註4	無
傅楸善	182,000	0.08%	0	0	0	0	陳玠源	註4	無

註1：前十名股東全部列示(屬法人股東者應將法人股東名稱及代表人姓名分別列示)。

註2：持股比例之計算係指分別以自己名義、配偶、未成年子女或利用他人名義計算持股比率。

註3：前揭所列示之股東包括法人及自然人，已揭露彼此間之關係。

註4：陳玠源及葉美杏為德信投資(股)公司、德昇投資(股)公司及德鴻投資(股)公司之大股東。

九、公司、公司之董事、經理人及公司直接或間接控制之事業對同一轉投資事業之持股數，並合併計算綜合持股比例：

單位：股；%

轉投資事業	本公司投資		董事、經理人及直接或間接控制事業之投資		綜合投資	
	股數	持股比例	股數	持股比例	股數	持股比例
TRI INVESTMENTS LIMITED	6,724,109	100%	0	0	6,724,109	100%
TEST RESEARCH USA, INC.	1,518,935	100%	0	0	1,518,935	100%
TRI TEST RESEARCH EUROPE GMBH	(註1)	100%	0	0	(註1)	100%
TRI JAPAN CORPORATION	720	100%	0	0	720	100%
TRI MALAYSIA SDN BHD	1,000,000	100%	0	0	1,000,000	100%
TRI KOREA CO.,Ltd.	80,000	100%	0	0	80,000	100%

註1：係有限公司，無股數。

## 肆、募資情形

### 一、公司資本及股份

#### (一) 股本來源

單位：股；新台幣元

年	月	發行價格	核定股本		實收股本		備註		
			股數	金額	股數	金額	股本來源	以現金以外之財產抵充股款者	其他
78	4	—	—	5,000,000	—	5,000,000	創立資本	無	—
84	2	—	—	10,000,000	—	10,000,000	現金增資	無	—
84	11	—	—	30,000,000	—	30,000,000	現金增資	無	—
85	7	—	—	80,000,000	—	80,000,000	現金增資	無	—
86	8	10	18,000,000	180,000,000	11,880,000	118,800,000	現金增資、盈餘轉增資	無	—
87	7	10	19,860,000	198,600,000	18,760,000	187,600,000	現金增資、盈餘轉增資	無	—
87	12	66	19,860,000	198,600,000	19,860,000	198,600,000	現金增資	無	—
88	6	10	36,000,000	360,000,000	30,680,000	306,800,000	盈餘轉增資	無	88.04.30(八八)台財證(一)第36650號
89	7	10	38,000,000	380,000,000	37,380,000	373,800,000	盈餘轉增資	無	89.07.06(八九)台財證(一)第58495號
90	11	10	80,000,000	800,000,000	50,200,000	502,000,000	盈餘轉增資	無	90.07.05(九十)台財證(一)第143081號
91	7	10	85,000,000	850,000,000	61,572,400	615,724,000	盈餘轉增資	無	91.05.17(九一)台財證(一)第127097號
92	9	10	85,000,000	850,000,000	75,747,880	757,478,800	盈餘轉增資	無	92.08.13台財證(一)第0920136606號
93	10	10	100,000,000	1,000,000,000	88,827,060	888,270,600	盈餘轉增資	無	93.08.13金管證一第0930136184號
94	9	10	120,000,000	1,200,000,000	109,042,500	1,090,425,000	盈餘轉增資	無	94.07.28金管證一第0940130810號
95	9	10	136,000,000	1,360,000,000	127,660,000	1,276,600,000	盈餘轉增資	無	95.07.27金管證一第0950133006號
96	9	10	160,000,000	1,600,000,000	153,800,000	1,538,000,000	盈餘轉增資	無	96.07.24金管證一第0960038740號
97	9	10	200,000,000	2,000,000,000	185,300,000	1,853,000,000	盈餘轉增資	無	97.07.10金管證一第0970034677號
98	10	10	250,000,000	2,500,000,000	192,573,447	1,925,734,470	盈餘轉增資	無	98.08.12金管證一第0980040149號
99	8	10	250,000,000	2,500,000,000	202,202,000	2,022,020,000	盈餘轉增資	無	99.07.02金管證一第0990034331號
100	8	10	250,000,000	2,500,000,000	216,356,000	2,163,560,000	盈餘轉增資	無	100.06.29金管證一第1000030072號
101	8	10	250,000,000	2,500,000,000	222,846,000	2,228,460,000	盈餘轉增資	無	101.06.22金管證發字第1010027650號
102	8	10	250,000,000	2,500,000,000	236,216,000	2,362,160,000	盈餘轉增資	無	102.07.03金管證發字第1020025905號

註1：86年8月以前組織型態為有限公司

股份種類	核定股本			備註
	流通在外股份(註)	未發行股份	合計	
普通股	236,216,000股	13,784,000股	250,000,000股	—

(註)已發行股份均屬於上市股票。

總括申報制度相關資訊：無

## (二) 股東結構

110年03月28日

股東結構 數量	政府 機構	金 機	融 構	其 法	他 人	個 人	外國機構及外人	合 計
人 數(人)	0	3		79		17,961	150	18,193
持有股數(股)	0	5,293,000		31,686,647		155,091,623	44,144,730	236,216,000
持股比例(%)	0	2.24%		13.41%		65.66%	18.69%	100%

## (三) 股權分散情形

每股面額十元

110年03月28日

持 股 分 級	股東人數	持有股數	持股比例
1至 999	3,731	775,382	0.33%
1,000至 5,000	11,112	22,776,760	9.64%
5,001至 10,000	1,675	13,071,798	5.53%
10,001至 15,000	516	6,496,378	2.75%
15,001至 20,000	356	6,554,133	2.77%
20,001至 30,000	259	6,622,700	2.80%
30,001至 40,000	125	4,415,114	1.87%
40,001至 50,000	80	3,674,989	1.56%
50,001至 100,000	159	11,058,046	4.68%
100,001至 200,000	91	12,700,448	5.38%
200,001至 400,000	38	10,535,729	4.46%
400,001至 600,000	18	9,171,118	3.88%
600,001至 800,000	8	5,276,262	2.23%
800,001至 1,000,000	6	5,239,025	2.22%
1,000,001以上	19	117,848,118	49.90%
合 計	18,193	236,216,000	100.00%

特別股資訊：無

## (四) 主要股東名單

持股5%以上或股權比例佔前十名之股東名單

110年03月28日；單位：股

主要股東名稱	股 份	持 有 股 數	持 股 比 例
陳玠源		37,889,235	16.04%
葉美杏		17,338,054	7.34%
德信投資股份有限公司		13,464,174	5.70%
德昇投資股份有限公司		9,595,370	4.06%
臺銀託管富達投資所屬富達國際小型企業		7,452,000	3.15%
花旗託管新加坡政府投資專戶		5,246,060	2.22%
南山人壽保險股份有限公司		4,304,000	1.82%
花旗託管挪威中央銀行投資專戶		3,483,938	1.47%
大通託管梵加德集團新興市場基金投資專戶		2,789,660	1.18%
德鴻投資股份有限公司		2,738,939	1.16%



(五)最近二年度每股市價、淨值、盈餘、股利

單位：新台幣元

項 目		年 度	
		108 年	109 年
每股市價 (註1)	最 高	57.40	63.90
	最 低	44.90	38.60
	平 均	50.94	54.50
每股淨值	分 配 前	22.79	22.64
	分 配 後	19.49 註(2)	註(3)
每股盈餘	加權平均股數(仟股)		236,216
	每股盈餘(註4)	調整前	3.97
		調整後	3.96
每股股利	現金股利		3.3
	無償配股	盈餘配股	0
		資本公積配股	0
	累積未付股利		0
投資報酬分析	本益比		12.83
	本利比		15.44
	現金股利殖利率		0.06

註1：係依列示各年度普通股最高及最低市價，並按各年度成交值與成交量計算各年度平均市價。

註2：係依據次年度股東會決議分派之情形填列。

註3：109年度之盈餘分派案尚待股東會決議分配。

註4：因無償配股等情形而須追溯調整者，列示調整前及調整後之每股盈餘。

(六)公司股利政策及執行狀況

1. 本公司股利政策：

本公司年度總決算如有盈餘，除依法提繳稅捐外，應先彌補以往年度虧損外，次提百分之十為法定盈餘公積，但法定盈餘公積已達資本總額時，不在此限；另應依法令規定提列或迴轉特別盈餘公積後，為當年度可分配盈餘，併同期初未分配盈餘為股東累積可分配盈餘，由董事會擬具盈餘分派議案，提請股東會決議分派之。

本公司經營高科技之自動檢測設備相關產業，處於企業生命週期之成長期，配合整體環境及產業成長特性，為達成公司永續經營、追求股東長期利益、穩定經營績效目標，本公司之股利政策將依未來之資本支出預算及資金需求情形而定，股東紅利就累積可分配盈餘中提撥，分派數額不低於當年度可分配盈餘之百分之六十，其中現金股利不低於當年度分派總額百分之五十。

未來一年之股利政策將以上述股利政策為原則。

2. 本次股東會擬議股利分配情形：

擬分派現金股利每股新臺幣 3.3 元，計分派新臺幣 7 億 7,951 萬 2,800 元。

3. 預期有重大變動之說明：無

(七)本次無償配股對公司營業績效及每股盈餘之影響：不適用。

依「公開發行公司公開財務預測資訊處理準則」之規定，本公司無需公開民國一〇〇〇年度財務預測資訊，故不適用。

(八)員工及董事酬勞：

1. 依本公司章程第二十九條之一所載員工、董事酬勞之成數或範圍如下：  
員工酬勞為不低於百分之一，董事酬勞為不高於百分之二。
2. 本期估列員工及董事酬勞金額之估列基礎、以股票分派之員工酬勞之股數計算基礎及實際分派金額若與估列數有差異時之會計處理  
員工及董事酬勞係依該年度之獲利情況，分別以章程所定範圍內之一定比率估列，提撥金額認列為當年度營業費用，如嗣後董事會決議實際配發金額與估列金額有差異時，則列為次年度損益
3. 董事會通過分派酬勞情形：
  - (1) 依民國 110 年 2 月 24 日董事會決議，實際配發之員工及董事酬勞金額為新台幣 21,602,182 元及 11,128,394 元，全數以現金發放。該決議數與 109 年度認列費用金額一致。
  - (2) 以股票分派之員工酬勞金額及占本期個體或個別財務報告稅後純益及員工酬勞總額合計數之比例：不適用。
4. 前一年度員工、董事及監察人酬勞之實際分派情形（包括分派股數、金額及股價）、其與認列員工、董事及監察人酬勞有差異者並應敘明差異數、原因及處理情形：  
本公司一〇九年度員工及董事酬勞實際分配金額分別為新台幣 18,389,023 元及新台幣 9,473,130 元，與一〇八年度認列費用金額無差異。

(九)買回本公司股份情形：

110 年 4 月 30 日

買 回 期 次	一〇九年第一次
買 回 目 的	維護公司信用及股東權益
買 回 期 間	109 年 3 月 23 日至 109 年 5 月 22 日
買 回 區 間 價 格	每股新台幣 29.3 元~74.9 元
已買回股份種類及數量	普通股 0 股
已買回股份金額	新台幣 0 元
已買回數量占預定買回數量之比率 (%)	0%
已辦理銷除及轉讓之股份數量	0 股
累積持有本公司股份數量	0 股
累積持有本公司股份數量占已發行股份總數比率 (%)	0%

註：考量執行期間本公司股價逐漸回穩，基於維護股東權益及資金效益，故本次買回庫藏股未予執行。

二、公司債（含海外公司債）辦理情形：無

三、特別股辦理情形：無

四、海外存託憑證辦理情形：無

五、員工認股權憑證辦理情形：無

六、併購或受讓他公司股份發行新股辦理情形：無

七、資金運用計畫執行情形：無

## 伍、營運概況

### 一、業務內容

#### (一)業務範圍

##### 1. 公司經營業務之主要內容

- (1)CB01010機械設備製造業。
- (2)CE01010一般儀器製造業。
- (3)CE01030光學儀器製造業。
- (4)E604010機械安裝業。
- (5)EZ05010儀器儀表安裝工程業。
- (6)F113030精密儀器批發業。
- (7)F119010電子材料批發業。
- (8)F213030電腦及事務性機器設備零售業。
- (9)F213040精密儀器零售業。
- (10)F219010電子材料零售業。
- (11)F401010國際貿易業。
- (12)I301010資訊軟體服務業。
- (13)I501010產品設計業。
- (14)ZZ99999除許可業務外，得經營非法令禁止或限制之業務。

##### 2. 營業比重

單位：新台幣仟元

主要商品	109年度營業收入淨額	營業比重
自動檢測設備	4,801,015	96.98%
勞務收入	149,680	3.02%
合計	4,950,695	100.00%

##### 3. 公司目前主要商品及服務項目

- (1)線上組裝電路板測試機 型號：TR518等系列  
適用於電子資訊產品
- (2)電路板分析、測試治具製作服務 在使用者設計電路板時，提供可測率分析，以使電路板設計時能達到最大測試涵蓋率。此外亦提供測試治具的製作服務。
- (3)整合電路板及功能測試之綜合測試機 型號：TR5001等系列  
適用於資訊、通訊、網路、IA等電子產品、DVD player、數位相機、LCD TV
- (4)組裝電路板功能測試機 型號：TR5001FCT/TR5300FCT  
適用於筆記電腦、平板電腦、智慧型手機等高階消費性電子產品。
- (5)全功能電路板自動測試機 型號：TR8001/8100等系列  
適用於筆記型電腦、桌上型電腦、PDA、通訊產品、手機等
- (6)錫膏自動光學影像檢測機 型號：TR7007系列  
適用於SMT生產線錫膏3D檢測
- (7)電路板自動光學影像檢測機 型號：TR7500/TR7700等系列  
適用於高密度PCBA產品例如手機、PDA、通訊產品、主機板、筆記型電腦

- (8)在線式In-Line 3D X-Ray檢測機 型號：TR7600系列  
適用於高密度隱藏式多焊點元件，如BGA, QFN, PressFit Connector等
- (9)33MHz 邏輯IC測試機 型號：TR6836系列  
適用於消費性IC
- (10)電源管理晶片測試機 型號：TR6800/TR6850系列  
適用於Power IC、LDO、PWM driven IC等
- (11)良率管理系統 (Yield Management System) 自行開發之良率管理系統，透過先進軟體功能可連接SMT產線上各生產與檢測設備，提供客戶完整生產狀況回報與產線良率即時資訊

#### 4. 計劃開發之新產品

單位：新台幣仟元

研發計劃項目	預計投入費用
多核心, 高點數組裝電路板功能測試機與在線式自動化系統	80,000/年
高精度在線式 3D 組裝板檢測機(3D AOI)及高精度半導體 3D AOI, 高精度在線式 3D 錫膏檢測機(3D SPI)	250,000/年
高速大尺寸在線式雙向掃描 3D X-ray 檢測機及 3D CT X-ray 檢測機	

#### (二)產業概況：

##### 1. 產業之現況與發展：

自動檢測設備主要功能係從電路板中精確檢驗與指示出不良的零件，由於電路板上電子零件動輒數十至數千個，不論使用手動或自動插焊而言，漏插、錯插、冷焊或零件故障等問題極可能發生，如依賴人工檢查既費時且不可靠，影響生產製程效率。而自動檢測設備先行解決前述有關之不良問題，減少出貨前發現不良而導致重工，因此為電子資訊、通訊等產業於生產製程中不可或缺的檢測幫手。近年來組裝生產線皆面臨良率提昇及產出速度加快等要求，對自動檢測設備的市場需求及功能要求日趨增加。這將有助於價格/功能比強、研發速度快的設備供應廠商取得更大的商機。

自動檢測設備依功能別可區分為 ICT、ATE、AOI、SPI、AXI、FCT 與 IC TESTER：

##### A. 線上組裝電路板測試機(ICT)：

主要係將組裝電路板自動測試機結合生產製程，設定軟體程式來檢驗電路板上開/短路，附著之各個電子元件是否有漏裝、反插件或生產期間受到毀損等問題，屬於靜態製程測試。

##### B. 全功能電路板自動測試機(ATE)：

除可執行上述靜態測試外，亦可測試電路板上 IC 的數位功能，即以外加電源，利用測試機上 PXI 模組，進行電路板上類比信號與數位信號之量測，故應用在成品出貨前之品質檢驗，屬於動態功能測試。

##### C. 電路板自動光學影像檢測機(AOI)：

由於資訊、通訊產品朝向短、小、輕、薄之設計趨勢使電路板測試技術難度提高，AOI 係利用光學之影像掃描/讀取之技術，取代一般目視或傳統探針測試，解決組裝電路板因電子元件分布密度高而造成之測試盲點如歪斜、立碑、翹腳、刮痕、極性、錫多、錫少等。

##### D. 錫膏自動光學影像檢測機(SPI)

SMT 品質的源頭，來自於如何改善錫膏印刷品質，錫膏自動光學影像檢測機，可快速量測每一錫點的厚度、開短路，解決長期以來 2D 所無法解決的困擾，針對輕薄

短小的產品，不致因錫點小、錫少、產品使用時振動、熱漲冷縮造成接觸不良，以提高製程品質與產能。

E. X-Ray 自動檢測機(AXI)

傳統使用的植針式電測方法，由於 PCB 零件高密度化，植針困難造成測試涵蓋率大幅下降。而以可見光為檢測光源的 AOI 系統在高密度零件，微型零件，射頻與高頻電路的屏障焊點等亦無法提供有效及滿意的檢測涵蓋率。透過 X-Ray 的良好穿透性與非破壞性檢測特性，可搭配傳統 AOI 系統大幅提昇整體系統測試涵蓋率。

F. 組裝電路板功能測試機(FCT)

主要係檢測組裝電路板的整體效能及規格是否符合產品的規範。測試機透過探針或連接器施以額定的效能指標做檢測。

G. 半導體測試設備(IC Tester)

係由測試機，藉測試軟體設定規格及參數，以控制硬體系統模擬該受測 IC 未來會被應用的各種情形，並蒐集彙整由硬體傳回之受測 IC 各項功能測試結果，以判斷是否符合設定規格，建立有效的資料以供工程分析使用。

2. 產業上、中、下游之關聯性

本公司生產製造組裝自動檢測設備所需之零組件，多自國內大廠購得，如：X-Y Table、影像處理板 CCD Camera 及 X 射線管、儀器桌、PC 板、IC、壓床及電腦設備等。本公司取得上述零組件後，進行加工、組裝及檢測，銷售予資訊、通訊等產業製造商，供其生產製程中檢驗測試零組件，提高生產良率。

茲將自動檢測設備之上、中、下游關係圖示如下：

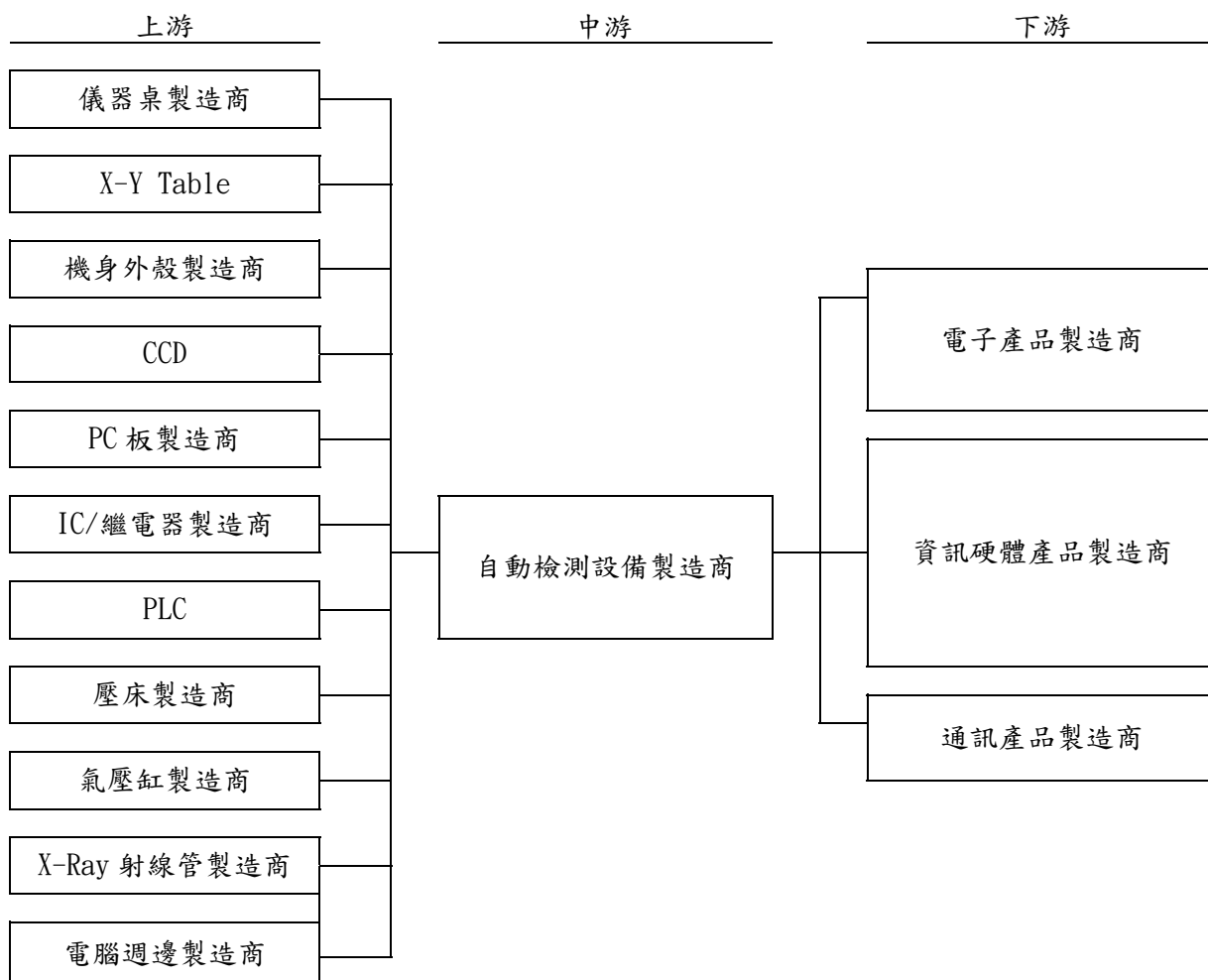

### 3. 產品之發展趨勢：

近年來，科技產品吹起一股輕、薄、短、小的風潮，手機、數位相機、液晶螢幕、筆記型電腦…等各家廠商，無不卯足全勁，向消費者促銷自家產品的輕巧特色。因應產品輕巧的風潮，產品必須越做越小，在此同時還要維持原本的高良率，困難度自然因此大增。以代工為主的台灣產業被迫進入全新的技術世代，各家廠商投入大量的資本更新或擴充全新的生產線，添購更先進的生產設備。自動檢測設備方面，隨著網路成長、3C 整合，將帶動自動檢測設備的市場需求，此外，通訊及可攜式影音產品的快速成長，對檢測體積小、電子元件密度高的測試設備市場需求可期。

### 4. 產品之競爭情形：

#### (1)ICT：

國內廠商於 ICT 技術領域深耕多年，並擁有本土廠商交貨迅速、客服體系完備等優勢，產品品質及服務贏得客戶之認同，故 ICT 產品之供應以本國廠商為主，其中更以本公司產品最具競爭力且佔有率最高，市場口碑佳、知名度高、客戶可接受度高。本公司亦密切注意市場競爭情形，將透過靈活產品策略與在地化客戶服務進一步擴大市佔率。

#### (2)ATE/FCT：

目前國內業者因大多為 OEM、ODM 與 EMS 代工性質，檢測設備常受限於國外客戶指定使用國際品牌大廠產品。本公司已開發非多工式機型，並簡化治具製作程序，改良人機界面讓使用者易於操作，因應目前電路板日漸複雜化與高度整合化而提供新一代自動測試設備，正逐步取代國外大廠同等級之設備。最近並獲得多家歐美 AVL 認證，這將對產品銷售及市場拓展產生一定的助益。

#### (3)AOI/SPI/AXI：

目前 AOI、SPI 與 AXI，國外競爭廠商眾多，而本公司在經過多年投入龐大資源自行研究開發，推出檢測速度及功能皆足與國外知名大廠競爭之機種。新推出可完全符合目前微小元件的嚴格檢測要求，極具市場競爭力。再加上電子產品微小化的流行趨勢，原先使用電性測試的 ICT、ATE 設備將面臨無法完整測試的問題(測試點涵蓋率不足)，預期 AOI/SPI/AXI 設備的需求在未來數年內仍有成長空間。

#### (4)IC Tester：

目前國內業界使用之半導體測試機大多為國外進口，國外大廠累積多年之研發、行銷經驗，產品市場占有率相當高，尤其掌握測試製程複雜、功能整合之高階 IC 之關鍵技術。本公司係以多年累積之電路板測試經驗跨入半導體測試領域，由於消費性 IC 之應用範圍廣泛，除玩具、遊樂器、家電等消費性電子產業之外，資訊、通訊等應用亦屬普遍，故本公司產品開發策略初期以低頻率(10MHz、20MHz、33 MHz、100MHz)邏輯 IC 測試機為利基市場，鎖定眾多消費性 IC 設計、製造公司及封裝、測試廠為推廣對象。

### 5. 公司產品之良率情形：

本公司在"研發先進的技術、追求卓越的品質、客戶滿意的服務"之品質政策要求之下，一直為推動設計生產與顧客雙贏的高精密高品質量測設備而努力。而在品質要求方面，將研發品質、製程品質、服務品質視為品質保證之關鍵要素。本公司並已將裝機良率、客戶重複購買率以及通過大廠認證數訂為關鍵績效指標，透過策略地圖將品質目標展開至全公司全面品質推動執行。研發產品品質驗證、工程設計變更流程追蹤、

客戶抱怨處理、供應商品質輔導、子公司品質系統連結... 等等執行方案皆在以追求最大客戶滿意度之目標下而努力。透過品質循環而持續改善進步中，以提供顧客導向的品質服務。但是在追求更卓越的產品品質而不斷挑戰下，仍致力再突破努力中；而『Time to Market』是目前新經濟時代來臨的關鍵；在未來的努力方面：加速產品商品化、符合新科技挑戰、增加產品可靠度信心。讓本公司產品及客戶產品都能享有高品質的保證，將是本公司在品質方面努力的目標。

### (三)技術及研發概況

#### 1. 最近二年度研究發展支出

單位：新台幣仟元

年度	108 年度	109 年度
研究發展支出	422,541	390,750
研究發展支出占營業額比例	10%	8%

#### 2. 近五年研究發展成果

本公司自成立以來，即秉持著研發自主性之信念，長期培育及網羅專業人才，業以建構完整之研發體系，舉凡類比、數位、光學檢測、機構、半導體及系統軟體等技術皆不虞匱乏，得以滿足客戶對產品之多功能需求，並以領先同業之技術維持市場競爭力，本公司近五年之研發成果列示如下：

年度	研發完成之主要產品	產品功能
105	TR7710 DT AOI	◎TR7710 DT離線型AOI結合了高解析度相機和德律獨有的多相位光源來捕捉精細的PCB板影像。新型的走停式光學解決方案擁有較高的景深範圍，可針對高元件檢測並提供多種間隙高度範圍。為具有高效益且可滿足客戶預算需求的AOI解決方案。
105	TR5001 SII Series ICT	◎新一代的 TR5001 SII 系列組裝電路板測試機提供多達四個獨立的測試核心，可以支援多核心平行測試以大幅度提升測試產能。TR5001 SII 系列可與外部儀器整合以提供功能性的測試，為當今市場上最具彈性的 ICT+FCT 解決方案。 ◎獲頒 2016 Global Technology Award、2017 EM-Asia 創新獎與 2017 Circuits Assembly NPI Award 獎項。
106	TR7700QE AOI	◎TR7700QE AOI 藉由結合以四向可調變數位條紋光投影為基礎的新世代 2D 和 3D 技術，提供了優越的 3D 錫膏和元件組裝檢測功能。
106	TR7500QE AOI	◎TR7500QE AOI 結合以四向可調變數位條紋光投影及四個低視角相機為基礎的新世代多角度 2D 和 3D 技術，搭配最新的檢測軟體，以確保在 PCBA 上無漏測的檢測結果。
106	TR7600 SIII AXI	◎TR7600 SIII AXI 系列為 TRI 新一代具指標性的在線型 PCBA 檢測解決方案。TR7600 SIII 結合了快速的高解析取像速度，在先進的自動 X 光檢測中大大提升了影像檢測效率。
106	TR7600F3D AXI	◎TR7600F3D 結合了超高解析度取像與高精準平面數位斷層掃描檢測(CT)，以及最新穎且穩定的硬體平臺、全新的直覺式軟體介面，以實現卓越的影像品質和可靠的檢測結果。
108	TR7700Q SII AOI	◎TR7700Q SII 具備靈活的檢測演算法和量測功能，可為智慧工廠應用進行精確的量測和資料傳輸。TR7700Q SII 為具有高檢測速度及高精準度的高效能 3D AOI 解決方案。
108	TR7600F3D SII AXI	◎TR7600F3D SII 為可達 10 FOV/s 高速檢測的新一代 3D AXI 平台，具備可檢測全面缺陷的高精準檢測功能，並可方便整合於智慧工廠的 MES 連線串接。
109	TR7700QE-S AOI	◎TR7700QE-S 建立在具有高解析度的高精準度平臺上，適用於半導體封裝行業。能夠檢測打線接合、黏晶、SMD、凸塊與錫點等缺陷，並且可透過量測功能和靈活的檢測演算法提升準確性。

年度	研發完成之主要產品	產品功能
109	TR7700QM SII AOI	◎TR7700QM SII 建立在具有高解析度及高擴充性架構，適用於半導體封裝行業。能夠檢測打線接合、黏晶、SMD、凸塊與錫點等缺陷，並且可即時透過 TRI 智能檢測資料庫進行檢測。
109	TR7007Q Plus SPI	◎TR7007Q Plus 3D SPI 平台配備了多達 4 組數位條紋光投影、優化的運動控制系統 (EtherCAT) 和強化的 2D 光源模組，可以確保進行無陰影檢測、準確地檢測低錫橋缺陷及進行板彎補償以消除 PCB 製程誤差。
109	TR7007D Plus SPI	◎TR7007D Plus 3D SPI 平台配備了 2 組數位條紋光投影、優化的運動控制系統 (EtherCAT) 和強化的 2D 光源模組，可以準確地檢測低錫橋缺陷及進行板彎補償以消除 PCB 製程誤差。
109	TR5001 SII LED Series ICT	◎新一代的 TR5001 SII LED 系列組裝電路板測試機提供多達四個獨立的測試核心，可以支援多核心平行測試以大幅度提升測試產能。TR5001 SII LED 系列為 TRI 最新的 ICT + FCT 創新技術，專用於 LED 照明測試。 ◎獲頒 2020 EM Asia 創新獎與 2020 IPC APEX 創新獎獎項。

### 3. 研究發展計畫

#### (1) 研究策略目標

本公司的研發策略是專業於自動檢測設備，配合台灣在資訊產業、通訊產業和半導體產業的發展，本公司研發的產品可降低廠商的生產檢測成本，提高產品出貨品質，並進而提高廠商的整體競爭力，使本公司在自動檢測設備的產品線更為完整。

#### (2) 研發重點項目

本公司的目標，在於提供客戶在自動檢測設備上整體的解決方案。除了不斷提升和改善已經商品化產品的功能和品質外，本公司將開發：

- A. 高效能自動檢測設備：提升測試速度、提供產品完整的功能測試，提高產品品質，降低測試人力和測試成本。
- B. 智慧型測試軟體系統(Intelligent Test Software Solutions)：將AOI、AXI、ICT、ATE、Functional Test ATE測試系統整合，可以提高測試涵蓋率，降低整體測試時間。智慧型軟體可以提高製程良率和產品品質，並且提供生產線上產品檢測整體的解決方案。

#### (四) 長、短期業務發展計劃：

##### 1. 短期計劃

除了全力開拓台灣與中國大陸的華人市場外，強化全球性的行銷與服務網，將是本公司短期內努力的行銷目標。以期擴大非台商的市場廣度及深度，創造更大的業務範圍及規模。

針對組裝自動檢測設備業界，本公司已經是產業界的領導品牌。擁有廣大客戶群，其產品品質、服務及功能皆深獲客戶肯定，已與電子資訊及通訊產品製造商建立良好關係，深得客戶信賴，並且擁有良好品牌形象。

ICT 與 ATE 已經獲得多家國際大廠認證通過，產品已經在多家知名大廠大量的使用。由於 SPI&AOI 檢測自動設備與 ICT、ATE 均有相同的客戶群，因此可快速推廣給原有的客戶群。在自動檢測設備上，本公司的行銷策略是提供給客戶”整體的解決方案”。

##### 2. 長期計劃

加速國際化腳步，強化自有品牌的行銷，並增加公司在全球各市場的曝光率，建立專業測試設備生產大廠的形象，以成為”全球自動檢測設備的知名品牌”，廣泛蒐集市場情報，作為產品發展策略與行銷策略擬定的重要參考依據。



## 二、市場及產銷概況

### (一)市場分析

#### 1. 主要產品及其銷售地區

本公司主要產品為自動檢測設備之研發、生產、銷售服務；並依據使用者的需求在功能及品質上不斷的尋求突破，以求提供一套測試組裝電路板的整體解決方案。除了測試機台的銷售之外，德律亦提供工廠自動化諮詢服務，將工廠生產線做最完善的自動化流程，並可以網路電腦來控制生產線、不僅便利更有效率。在售後服務方面，本公司亦提供包括教育訓練、機台維修、換修、校正、定期維護等保固服務，此外還有軟體版本的定期更新服務，讓使用者能享有更新更強大的技術升級。

主要銷售地區如下表：

單位：新台幣仟元

銷售地區	108 年 度		109 年 度	
	營收金額	比例	營收金額	比例
亞洲	3,711,593	84.6%	4,332,874	87.5%
美洲	187,734	4.3%	229,029	4.6%
歐洲	448,396	10.2%	365,964	7.4%
其他	39,083	0.9%	22,828	0.5%
合計	4,386,806	100%	4,950,695	100%

#### 2. 主要產品市場占有率：

本公司在自動檢驗設備領域已耕耘數十年，同時在主要市場台灣及中國大陸等地亦長期經營，不但在業界享有高知名度，同時在產品研發及客戶經營上亦投入相當資源。為大中華地區之領導廠牌之一。目前位居全世界排名前五名中，且全球市占率為10~20%不等。

#### 3. 市場未來之供需狀況及成長性：

##### (1) 產業特性

1. 以研發技術為導向 新廠商進入市場障礙高  
現有廠商累積多年經驗、掌握關鍵技術及長期深耕市場，新廠商之進入市場障礙及技術瓶頸高。
2. 產品應用範圍廣泛 與下游產業之製程開發緊密結合  
檢測設備市場涵蓋電子、資通、訊等產業且需隨時掌握客戶需求。目前消費性產品研發週期約3個月，產品生命週期為6個月。為因應此快速變化的產品製程，檢測設備廠商必須能提前滿足客戶之需求。否則將無法於市場立足。
3. 以產品功能服務為導向 針對重點客戶深耕  
檢測設備廠商常會針對特定客戶需求完成客製設計。因此功能更新、售後服務是極重要的一環。
4. 低污染低能源消耗產業  
軟硬體之設計及量產過程無需耗費大量能源及造成重大污染。

##### (2) 需求面

隨著網際網路成長、3C 技術快速整合及對操作方便的使用界面將有更高的要求。我國資訊大廠憑藉過去純熟的生產技術、彈性的製造實力，在面對全球

資訊家電產品快速成長，國內相關廠商相繼擴增其生產、測試設備以迎接後PC時代的來臨，也帶動了自動檢測設備之市場需求。

### (3) 供給面

公司自行研發之全功能自動檢測設備，以本土廠商交貨迅速及客服系統完整之優勢，與下游應用產業降低生產檢測成本之考量，可逐漸取代國外測試設備，同時面對我國資訊、通訊產業持續成長，在國內測試設備廠商長期耕耘、生產技術純熟下，未來供應量應不虞匱乏。

### (4) 產業未來發展趨勢

1. 隨著電子資訊產品功能多元化其線路設計漸趨複雜要求檢測涵蓋率之標準更嚴格且朝功能性數位量測之技術升級。
2. 由於電子產品朝輕薄短小之特性發展精密之光學檢測技術為設備商未來發展重點。

## 4. 競爭利基及發展遠景之有利、不利因素與因應對策

### 影響公司未來發展之有利因素

#### (1) 領先同業之研發技術實力

長期以來本公司投入於產品技術研發不遺餘力，在硬體設計方面，自行設計自動檢測設備主機控制板線路，充分掌握測試技術核心，另輔以自行開發應用軟體，精確分析測試結果，即時反應製程不良之狀況予前端製造者，達到提高生產製程良率且降低檢測成本之目的，大幅提升自動檢測設備系統整合之附加價值，並得以領先同業推出新產品，獲得客戶肯定及好評；此外透過客服人員反映客戶使用建議及製程發展趨勢，經由相關部門評估可行性後，對現有之自動檢測設備進行改良升級或開發新產品，以提升面對市場同業之競爭優勢。

#### (2) 自有品牌形象良好，具產品競爭優勢

本公司以“TRI innovation”品牌行銷海內外市場，由於長期在測試設備之領域耕耘，憑藉優良產品，配合專業之維修服務，已建立良好品牌形象，深獲國內外知名大廠肯定與信賴，在具備了豐富的行銷設備經驗及廣大的客戶群等優勢，再加上本身為本土廠商，不論在供貨速度、產品維修及技術支援方面，均較國外製造商更具競爭力，因而逐漸取代美、日廠商高價位之測試設備。

#### (3) 累積多年的技術實力，跨入電路板組裝之檢測領域產品線多樣化，提供完善的組裝電路板的檢測需求方案。故本公司技術與組織架構調整彈性大，可適時發揮擴充產品線之正面效益。

#### (4) 公司營運良好，財務健全，人力資源豐沛

本公司自成立以來營業額大幅成長，財務狀況保守穩健。長期在「團隊、速度、創新、誠信、服務」的理念下重視員工福利，責任中心管理制度等，以吸引並留任優秀員工，同時不遺餘力實施員工訓練及培育計劃。充沛優秀的人力資源輔以公司深厚的優良基礎，為本公司未來成長之重要利器。

### 不利因素

部分國外資訊大廠仍指定國外品牌設備：本公司經營多年，雖全球市場占有率及知名度逐步提升，但仍有部分國外資訊大廠仍指定國外品牌設備，致使本公司仍要持續努力開發國外資訊大廠之AVL認證事務。

### 因應對策：

- A. 強化產品的差異性，並將產品功能改善至更符客戶需求，讓客戶在面對不同品牌時，仍能以產品功能面會最大考量，而非以價格為決定購買要素。
- B. 建立完整之客服系統與即時之售後服務，並協助客戶訓練生產線工程師，使其除易於上線外，如遇簡易問題時，尚可自行解決，以避免生產線中斷，並增加下游客戶之使用信心。
- C. 持續並積極進行歐美大廠 AVL 認證及上述代工廠維持良好關係，並以本土廠商供貨速度快、設備及維修成本低等優勢，取得客戶信賴，建立雙方未來合作機會。
- D. 開拓海外市場，擴大行銷據點  
為配合電子、資訊、通訊等產業將生產重心外移至大陸地區，本公司亦於大陸地區設立銷售服務據點並與當地代理合作，以隨時充分掌握客戶需求及動態，開拓大陸之潛在市場；另亦積極在亞洲、歐洲、美洲等地設置據點並與當地深具潛力之經銷商合作，建立廣大之經銷網路，拓展海外市場業務。

### (二)主要產品之重要用途及產製過程：

#### 1. 重要用途

產 品	用 途
ICT	適用於測試已完成焊接零件之組裝電路板功能並判定電路板是否開短路及各電子元件是否漏插、反插或生產期間受到毀損等問題，在製程中先行解決前述有關之異常問題，藉以提升電路板製程之品質管理，減少出貨前發現不良而導致重工。
ATE	除執行上述測試外，可測試電路板上 IC 數位功能，即以外加電源進行電路板上線性信號與數位信號之量測。
FCT	係檢測組裝電路板的整體效能及規格是否符合產品的規範。
IC Tester	測試消費性 IC 之功能。
AOI	適用於體積小、密度高之組裝電路板之檢測如：Solder Volume (焊點錫量)，Missing Component(漏插)，Skew Component(歪斜)，Tombstoned Component(立碑)，Polarity&Marking(極性或文字辨認)，Solder Bridge(短路)，Missing Solder(缺錫)，Lifted Lead(翹腳)，Surface Defect on Gold Finger(金手指刮痕)，Surface Defect on PCB(PCB 刮痕)。
SPI	係適合於組裝電路板製程上插件機(Pick and Placer)之前的錫點檢查，可以將 BGA 零件銲接和製程上橋接(Solder Bridge)的製程不良率降至最低。也可檢查錫膏印刷後的面積 (Area)、高度(Height)、體積 (Volume)、少錫(Insufficient)多錫 (Excessive) 藉此減少錫膏印刷不良，而衍生的焊點不良。
AXI	X-Ray AOI 檢測機，主要是利用 X-Ray 穿透物體的特性在相機取像上呈現明暗不同的影像，並且藉由九張不同方向取像角度的影像，可分離上下層重疊元件影像與不同切層高度影像加以計算分析，檢測出電路板上的缺陷與不良，尤其對於 BGA 元件與目視所無法檢測部份提供更具優勢的解決方法。

## 2. 產製過程

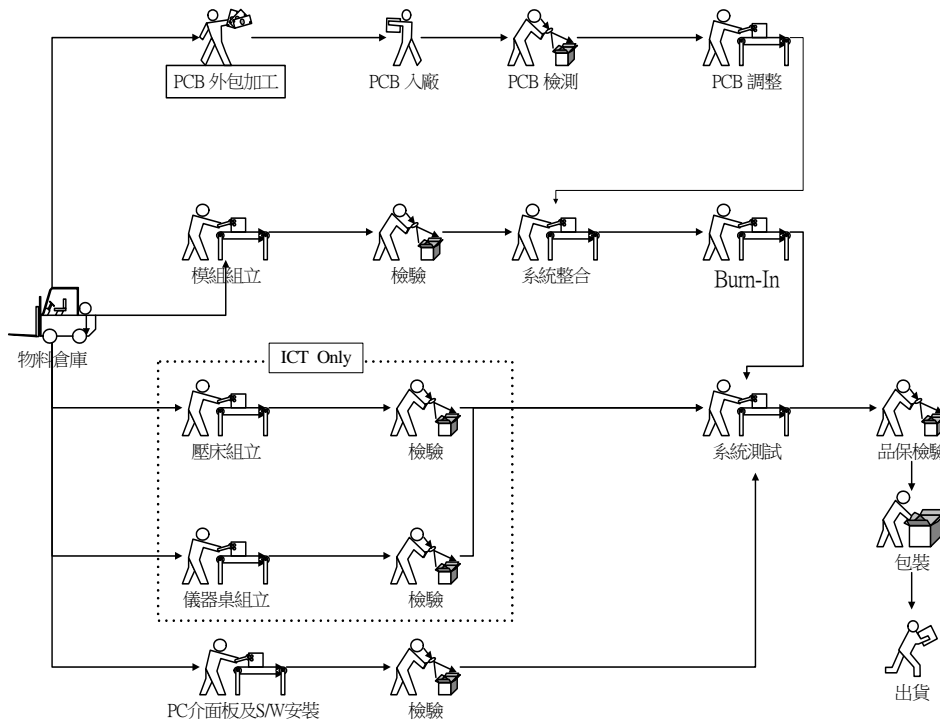

### (三) 主要原料之供應狀況

主要原料	主要供應商所在地
機構相關零件	台灣
影像零件	美國、加拿大、日本、德國、荷蘭、韓國
PCB 空板	台灣
機電零件	日本，台灣
電腦週邊	台灣
XY TABLE	日本、台灣
繼電器	德國、台灣

以上供應商多為國內外大廠，在該行業具有良好的品質、技術及信譽，並與本公司往來多年，具有良好且穩定之合作關係，目前本公司各主要原料供貨量充足，對於原物料之採購大致維持二家以上之供應商，確保供貨來源穩定，故生產物料供應不虞匱乏。

### (四) 最近二年度任一年度中曾占進（銷）貨總額百分之十以上之進銷貨客戶名單：

#### 1. 最近二年度任一年度中曾占進貨總額百分之十以上之進貨客戶名單：

單位：新台幣仟元

項目	108 年度				109 年度			
	名稱	金額	占全年度進貨淨額比率 [%]	與發行人之關係	名稱	金額	占全年度進貨淨額比率 [%]	與發行人之關係
1	其他	1,718,746	100	無	其他	2,226,024	100	無
	進貨淨額	1,718,746	100	無	進貨淨額	2,226,024	100	無

增減變動說明：無重大變動。

2. 最近二年度任一年度中曾占銷貨總額百分之十以上之銷貨客戶名單：

單位：新台幣仟元

項目	108 年度				109 年度			
	名稱	金額	占全年度銷貨淨額比率〔%〕	與發行人之關係	名稱	金額	占全年度銷貨淨額比率〔%〕	與發行人之關係
1	G 公司	37,634	1	客戶	G 公司	69,513	1	客戶
2	其他	4,349,172	99	無	其他	4,881,182	99	無
	銷貨淨額	4,386,806	100	無	銷貨淨額	4,950,695	100	無

增減變動說明：G公司需求增加，其他無重大變動。

(五)最近二年度生產量值

單位：台/新台幣仟元

生產量值 主要產品	年度	108年度			109年度		
		產能	產量	產值	產能	產量	產值
自動檢測設備		2,860	2,649	2,434,829	3,100	2,885	2,655,842

(六)最近二年度銷售量值

單位：台/新台幣仟元

銷售量值 主要商品	年度	108 年 度				109 年 度			
		內 銷		外 銷		內 銷		外 銷	
		量	值	量	值	量	值	量	值
自動檢測設備		381	990,568	1,898	3,396,238	383	1,184,556	2,178	3,766,139

三、最近二年度從業員工資料：

年 度		108 年度	109 年度
員 工 人 數	營 業	326	354
	研 發	180	193
	製造校驗	165	183
	管理行政	116	130
	合 計	787	860
平 均 年 歲		33.7 歲	34.2 歲
平 均 服 務 年 資		6.6 年	7 年
學 歷 分 布 比 率	博 士	1%	1.1%
	碩 士	23.9%	24.1%
	大 專	71.5%	70.9%
	高 中	3.2%	3.1%
	高 中 以 下	0.4%	0.8%

四、環保支出資訊

(一)最近年度及截至年報刊印日止，因污染環境所受損失(包括賠償)及處分之總額：

因本公司行業性質無產生污染之虞，從無因污染環境所受損失(包括賠償)及處分。

(二)未來因應對策及可能之支出：不適用。

## 五、勞資關係

(一)本公司人力資源策略在努力創造一個吸引優秀人才的「雇主品牌」。以下是各項重要的人力資源措施：

### 1. 吸納優秀人才

本公司為配合業務成長及國際化之需求，正積極招募各類優秀人才。我們充分授權，提供足以發揮潛能的工作環境，以實現同仁對工作的滿足感與成就感。

### 2. 績效管理制度

本公司實施績效管理制度(PDP)，以平衡計分卡結合策略規劃及個人績效管理計劃。此一績效管理制度已有效整合資源，專注於公司整體策略及年度目標的達成。

### 3. 薪酬制度

本公司貫徹依績效獎賞的精神，結合上述績效管理制度，調薪、獎金及分紅以績效及能力評等為依據。

### 4. 福利措施

旅遊津貼/佳節禮金/多樣化休閒活動/婚喪生育補助/住院慰問金/體檢補助/員工及眷屬的免費團體保險/定期健康檢查/員工專屬健身房。

### 5. 進修、教育訓練

本公司的訓練體系，能增進員工工作知能，使其有效發揮潛能，並結合個人成長與組織發展。每位員工皆可在此一體系下接受精心安排的各項訓練課程，加值彩色的人生！

(1)領導發展課程：透過一系列管理、財務、法律、人資等管理領導訓練，培育優秀的領導幹部，並建立德律共同的管理語言。

(2)專業課程：增進員工專業知識與技能，以提昇工作績效，增進員工本人與公司之競爭力。課程內容包括：a. 初階專業訓練：FPGA、RF、MCU、TRIZ、FMEA、C++、C#等；b. 進階專業訓練：所屬部門的工作專業訓練、專題研討與外派訓練等。

(3)基礎課程：為新進員工施予理念教育及相關課程，使其順利就任新職務及強化對公司向心力。課程內容包括：a. 企業文化與經營理念傳達；b. 公司制度、福利、目標與未來願景描述；c. 產品介紹與未來發展走向；d. 科技人應具備之法律觀念（例如：專利權與智慧財產權）；e. 內部管理工具運用。

(4)外部課程：員工可不定期參加國內外的研討會及專業訓練課程，以加強專業知能及技術。

本公司 109 年度教育訓練之各項成果如下：

課程類別	班次數	總人次	總時數	總費用(元)
領導發展課程	2	78	696	3,784,852
專業課程	41	443	2,518	
基礎課程	8	211	951	
外部課程	125	597	10,932	
總計	176	1,329	15,097	

### 6. 退休制度與實施情形

本公司八十八年成立勞工退休準備金監督委員會，訂定勞工退休辦法辦理員工退休事宜，並依法按月提撥退休金，存入臺灣銀行信託部（原為中央信託局）管理。另自九十四年七月一日起實施勞工退休金新制，並依法按月提繳退休金，存入勞保局專戶管理。

## 7. 勞資間之協議情形

本公司一向本著勞資一體，共存共榮之經營理念處理勞資雙方之問題，對員工之意見極為重視，員工得隨時透過公司之正式或非正式之溝通管道，充分表達其工作上與生活上所遭遇之問題，由此相互了解與體諒，凝聚共識，共創佳績；另於八十八年起定期選舉勞資代表，並定期舉行勞資會議，以協調勞資雙方意見，促進勞資和諧。故截至目前為止，並無勞資糾紛情事發生。

## 8. 員工工作守則

為使本公司員工服務、任用、離職、免職、留職停薪、資遣、薪資、作息、加班、給假、退休、撫卹、考核、獎懲、福利與安全衛生及員工申訴管理及各項行為規範等事項有所遵循，自八十八年起即訂定工作規則向主管機關報備並定期檢視，修改時經勞資會議同意通過後，亦核備主管機關。

## 9. 員工倫理守則

為導引本公司董事、各級經理人及全體員工之行為符合道德標準，並使公司之利害關係人更加瞭解公司道德標準，公司訂有道德行為準則，包括下列八項內容，以資遵循：

- (1)防止利益衝突
- (2)避免圖私利之機會
- (3)保密責任
- (4)公平交易
- (5)保護並適當使用公司資產
- (6)遵循法令規章
- (7)鼓勵呈報任何非法或違反道德行為準則之行為
- (8)懲戒措施。

## 10. 工作環境與員工人身安全保護措施

工作環境及安全保護為保護員工免於受職業傷害，自八十九年起即訂定安全衛生工作規則，本公司職業安全衛生小組並依照安全衛生管理及自動檢查辦法定期檢查工作環境及安全保護措施。制訂安全衛生守則，規定安全管理事項，包括下列七項內容，供員工遵循：

- (1)職業安全衛生管理及各級之權責：依職業安全衛生法規定，設置職業安全衛生小組，以管理本公司一切職業安全衛生相關業務。
- (2)設備之維護與檢查：檢查方式區分為定期檢查、重點檢查、作業檢點等，由使用單位研擬送職業安全衛生小組審查後依計劃實施。
- (3)工作安全與衛生標準：一般性安全衛生注意事項、工作場所一般安全衛生注意事項、手工具使用注意事項、物料儲運作業安全有關注意事項、電氣、空氣壓縮機、機械加工、有機溶劑作業安全注意事項、火災及爆炸防範注意事項。
- (4)教育與訓練：全體勞工每三年必須接受至少三小時之安全衛生教育訓練，每年視調職或各部門需要再接受至少三小時之在職教育訓練。
- (5)急救與搶救：凡在工作時意外受傷，應立即通知急救人員，並視情況需要，緊急送醫處理。對特殊工作造成傷害時，除送醫及反映上級處理外，應製作書面報告送職業安全衛生小組。對突發狀況緊急事故發生時，依現行之緊急事故聯絡電話：110、119。
- (6)防護設備之準備、維持與使用

(7)事故通報與報告：各部門工作人員在工作中受到任何傷害時，應立即向其部門主管報告，主管必須於二十四小時內反映至職業安全衛生小組，各部門若發生重大災害時，經搶救處理後，應保持現場，不得擅自移動或破壞，以便司法機關及勞工檢查機構之鑑定與檢查。部門內若發生法定之重大災害時，應由職業安全衛生小組於八小時內向當地勞工檢查機構報備。另有相關之新聞消息，由本公司發言人向媒體發佈。部門內所發生職業災害，由主管部門實施災害調查，職業安全衛生小組彙整後每月定期分析，擬定防止對策呈報總經理核定。

(二)列明最近年度及截至年報刊印日止，因勞資糾紛所遭受之損失，並揭露目前及未來可能發生之估計金額與因應措施，如無法合理估計者，應說明其無法合理估計之事實：

1. 勞資糾紛所遭受的損失：請參閱第柒六(一)第12項之(2)訴訟事件之說明。
2. 勞工檢查結果違反勞動基準法事項：無。

## 六、重要契約：

契約性質	當事人	契約起迄日期(民國)	主要內容	限制條款
技術授權	Agilent Technologies Incorporated	90.7-永久	IC 空焊檢測技術及電解電容反向檢測技術永久授權	大中國地區唯一可取得永久授權之公司。
專利授權	財團法人工業技術研究院	91.12-110.12	直隸式全數位之調解裝置專利授權	德律不得再轉授權予第三人。
技術授權	財團法人工業技術研究院	101/12/01-110/11/30	高精確度、高速電流偵測技術授權	德律得於我國管轄區域內使用、實施本研發成果或製造本產品；惟若德律欲於我國管轄區域外運用本研發成果製造本產品，須事前取得經濟部核准，工研院同意給予相關協助。
委託研究計畫	國立屏東科技大學	109/8/1-110/7/31	2020 自動光學檢測技術研發	經德律事前書面同意，屏東科技大學得授權第三者於 SMT 自動光學檢測產業之外使用該智慧財產，其利得由雙方均分。
委託服務暨授權	財團法人工業技術研究院	108/9/30-110/3/31	多瑕疵分類推論模組及訓練系統委託服務暨授權	德律得在我國管轄區域內使用、實施本研發成果或製造、組裝本產品；惟若德律欲於我國管轄區域外運用本研發成果製造本產品，須事前取得經濟部核准，工研院同意給予相關協助。
研究開發計畫合作	英業達股份有限公司	109/12/01	產業升級創新平台輔導計畫合作暨授權	因執行本計畫，取得與本計畫相關之智慧財產權，其歸屬得依雙方實際出資比例共有；但當事得另行協議訂之。
委任契約書	潘冀聯合建築師事務所	109/10/12	委任建築師事務所處理林口廠二期新建工程規劃設計及工程監造顧問	因履行本契約所生之設計圖說，著作權專屬受任人所有，但德律得無償利用該著作。另任何一方非經他方書面同意，不得將本契約之權利移轉予第三人。



## 陸、財務概況

### 一、最近五年度簡明資產負債表及綜合損益表資料，會計師姓名及其查核意見：

#### (1)簡明資產負債表資料及綜合損益表資料

##### 簡明資產負債表-合併

單位：新台幣仟元

年度		105年	106年	107年	108年	109年
項目						
流動資產		3,520,403	3,826,399	4,210,266	4,264,041	4,695,517
不動產、廠房及設備		2,183,004	2,166,358	2,159,648	2,135,082	2,131,960
無形資產		8,048	8,089	16,708	20,237	24,807
其他資產		62,078	61,054	81,674	149,675	145,019
資產總額		5,773,533	6,061,900	6,468,296	6,569,035	6,997,303
流動負債	分配前	534,034	938,166	953,649	946,814	1,004,493
	分配後	1,242,682	1,646,814	1,827,648	1,726,327	(註2)
非流動負債		110,240	114,780	166,178	239,789	290,616
負債總額	分配前	644,274	1,052,946	1,119,827	1,186,603	1,295,109
	分配後	1,352,922	1,761,594	1,993,826	1,966,116	(註2)
歸屬於母公司業主之權益		5,129,259	5,008,954	5,348,469	5,382,432	5,702,194
股本		2,362,160	2,362,160	2,362,160	2,362,160	2,362,160
資本公積		53,290	53,290	53,290	53,290	53,290
保留盈餘	分配前	2,739,612	2,623,627	2,974,814	3,034,252	3,343,953
	分配後	2,030,964	1,914,979	2,100,815	2,254,739	(註2)
其他權益		(25,803)	(30,123)	(41,795)	(67,270)	(57,209)
庫藏股票		0	0	0	0	0
非控制權益		0	0	0	0	0
權益總額	分配前	5,129,259	5,008,954	5,348,469	5,382,432	5,702,194
	分配後	4,420,611	4,300,306	4,474,470	4,602,919	(註2)

註1：以上財務資料均經會計師簽證及查核。

註2：109年度之盈餘分派案尚待股東會決議分配。

##### 簡明綜合損益表資料-合併

單位：除每股盈餘為新台幣元外，餘為仟元

年度		105年	106年	107年	108年	109年
項目						
營業收入		3,099,686	3,601,158	4,919,426	4,386,806	4,950,695
營業毛利		1,695,386	1,907,605	2,629,304	2,489,589	2,715,256
營業利益		544,717	757,682	1,269,751	1,196,514	1,437,325
營業外收入及支出		(13,375)	(41,489)	64,737	(35,555)	(64,080)
稅前淨利		531,342	716,193	1,334,488	1,160,959	1,373,245
繼續營業單位本期淨利		429,218	594,865	1,064,399	938,698	1,092,656
停業單位損失		0	0	0	0	0
本期淨利(損)		429,218	594,865	1,064,399	938,698	1,092,656
本期其他綜合損益(稅後淨額)		(40,341)	(6,522)	(16,236)	(30,736)	6,619
本期綜合損益總額		388,877	588,343	1,048,163	907,962	1,099,275
淨利歸屬於母公司業主		429,218	594,865	1,064,399	938,698	1,092,656
淨利歸屬於非控制權益		0	0	0	0	0
綜合損益總額歸屬於母公司業主		388,877	588,343	1,048,163	907,962	1,099,275
綜合損益總額歸屬於非控制權益		0	0	0	0	0
每股盈餘		1.82	2.52	4.51	3.97	4.63

註1：以上財務資料均經會計師簽證及查核。

### 簡明資產負債表-個體

單位：新台幣仟元

年度 項目	105 年	106 年	107 年	108 年	109 年
流動資產	3,056,284	3,343,363	3,554,959	3,543,082	3,900,780
採用權益法之投資	567,806	587,854	757,520	815,753	888,325
不動產、廠房及設備	2,059,582	2,020,372	2,014,950	1,993,580	1,957,334
無形資產	7,928	8,036	16,162	19,834	24,331
其他資產	45,052	46,194	62,529	69,137	78,667
資產總額	5,736,652	6,005,819	6,406,120	6,441,386	6,849,437
流動負債	分配前	490,285	882,194	874,082	873,451
	分配後	1,198,933	1,590,842	1,748,081	1,652,964
非流動負債	117,108	114,671	183,569	185,503	241,174
負債總額	分配前	607,393	996,865	1,057,651	1,058,954
	分配後	1,316,041	1,705,513	1,931,650	1,838,467
股本	2,362,160	2,362,160	2,362,160	2,362,160	2,362,160
資本公積	53,290	53,290	53,290	53,290	53,290
保留盈餘	分配前	2,739,612	2,623,627	2,974,814	3,034,252
	分配後	2,030,964	1,914,979	2,100,815	2,254,739
其他權益	(25,803)	(30,123)	(41,795)	(67,270)	(57,209)
庫藏股票	0	0	0	0	0
權益總額	分配前	5,129,259	5,008,954	5,348,469	5,382,432
	分配後	4,420,611	4,300,306	4,474,470	4,602,919

註1：以上財務資料均經會計師簽證。

註2：109年度之盈餘分派案尚待股東會決議分配。

### 簡明綜合損益表資料-個體

單位：除每股盈餘為新台幣元外，餘為仟元

年度 項目	105 年	106 年	107 年	108 年	109 年
營業收入	2,818,100	3,298,989	4,408,491	4,007,099	4,728,188
營業毛利	1,418,887	1,570,409	2,134,719	2,145,174	2,468,510
營業利益	640,306	707,365	1,112,129	1,090,185	1,303,266
營業外收入及支出	(123,919)	(7,863)	186,726	56,216	35,908
稅前淨利	516,387	699,502	1,298,855	1,146,401	1,339,174
繼續營業單位本期淨利	429,218	594,865	1,064,399	938,698	1,092,656
停業單位損失	0	0	0	0	0
本期淨利(損)	429,218	594,865	1,064,399	938,698	1,092,656
本期其他綜合損益 (稅後淨額)	(40,341)	(6,522)	(16,236)	(30,736)	6,619
本期綜合損益總額	388,877	588,343	1,048,163	907,962	1,099,275
每股盈餘	1.82	2.52	4.51	3.97	4.63

註1：以上財務資料均經會計師簽證。

(2)最近五年度簽證會計師姓名及查核意見

年 度	查核會計師姓名	查 核 意 見
105年度	潘慧玲、廖阿甚	無保留意見
106年度	潘慧玲、廖阿甚	無保留意見(加其他事項段落)(註1)
107年度	潘慧玲、廖阿甚	無保留意見(加其他事項段落)(註1)
108年度	潘慧玲、廖阿甚	無保留意見
109年度	潘慧玲、廖阿甚	無保留意見

註1：無保留意見加其他事項段落：採用其他會計師查核報告且欲區分責任。

二、最近五年度財務分析

(1)財務分析-合併

年 度 (註1)		105 年	106 年	107 年	108 年	109 年
財務結構 (%)	負債占資產比率	11.16	17.37	17.31	18.06	18.51
	長期資金占不動產、廠房及設備比率	240.01	236.51	255.35	263.33	281.09
償債能力 %	流動比率	659.21	407.86	441.49	450.36	467.45
	速動比率	556.80	318.21	342.97	370.42	372.59
	利息保障倍數	(註3)	(註3)	28,394.36	825.54	1,004.83
經營能力	應收款項週轉率(次)	2.24	2.43	2.53	2.13	2.54
	平均收現日數	163	150	144	171	144
	存貨週轉率(次)	2.11	2.21	2.38	2.04	2.36
	應付款項週轉率(次)	4.16	3.79	4.51	4.26	4.50
	平均銷貨日數	173	165	154	179	155
	不動產、廠房及設備週轉率(次)	1.41	1.66	2.27	2.04	2.32
獲利能力	總資產週轉率(次)	0.50	0.61	0.79	0.67	0.73
	資產報酬率(%)	6.91	10.05	16.99	14.42	16.12
	權益報酬率(%)	7.94	11.74	20.55	17.50	19.71
	稅前純益占實收資本額比率(%)	22.49	30.32	56.49	49.15	58.14
	純益率(%)	13.85	16.52	21.64	21.40	22.07
現金流量	每股盈餘(元)(註2)	1.82	2.52	4.51	3.97	4.63
	現金流量比率(%)	103.56	26.49	65.73	143.45	111.52
	現金流量允當比率(%)	108.39	75.77	65.39	70.58	79.08
槓桿度	現金再投資比率(%)	-6.86	-8.08	-1.34	7.84	5.16
	營運槓桿度	3.04	2.50	2.05	2.10	1.92
	財務槓桿度	1.00	1.00	1.00	1.00	1.00

最近二年度各項財務比率變動原因：(增減變動達20%者)

1. 利息保障倍數：因本期獲利增加，致相關週轉率上升。
2. 現金流量比率、現金再投資比率：因營業活動淨現金流量減少，致相關比率下降。

註1：以上財務資料均經會計師簽證。

註2：每股盈餘係依各年度加權平均流通在外之股數計算。

註3：當年度無利息費用。

## (2)財務分析-個體

分析項目		年 度 (註1)				
		105 年	106 年	107 年	108 年	109 年
財務結構 (%)	負債占資產比率	10.59	16.60	16.51	16.44	16.75
	長期資金占不動產、廠房及設備比率	254.73	253.60	274.55	279.29	303.65
償債能力 %	流動比率	623.37	378.98	406.71	405.64	430.52
	速動比率	513.06	289.01	305.78	323.56	332.22
	利息保障倍數	(註3)	(註3)	27,636.21	(註3)	(註3)
經營能力	應收款項週轉率 (次)	2.64	3.01	3.55	2.95	3.15
	平均收現日數	138	121	103	124	116
	存貨週轉率 (次)	2.20	2.36	2.49	2.11	2.51
	應付款項週轉率 (次)	4.32	3.78	4.48	4.28	4.73
	平均銷貨日數	166	154	147	173	145
	不動產、廠房及設備週轉率 (次)	1.36	1.62	2.18	2.00	2.39
	總資產週轉率 (次)	0.46	0.56	0.71	0.62	0.71
獲利能力	資產報酬率 (%)	6.98	10.13	17.15	14.61	16.44
	權益報酬率 (%)	7.94	11.74	20.55	17.50	19.71
	稅前純益占實收資本額比率 (%)	21.86	29.61	54.99	48.53	59.69
	純益率 (%)	15.23	18.03	24.14	23.43	23.11
	每股盈餘 (元) (註2)	1.82	2.52	4.51	3.97	4.63
現金流量	現金流量比率 (%)	74.57	43.59	53.94	147.00	111.36
	現金流量允當比率 (%)	109.46	80.34	64.32	69.90	74.80
	現金再投資比率 (%)	-10.39	-5.89	-3.99	6.83	3.59
槓桿度	營運槓桿度	2.13	2.10	1.82	1.86	1.78
	財務槓桿度	1.00	1.00	1.00	1.00	1.00
最近二年度各項財務比率變動原因：(增減變動達20%者)						
1. 現金流量比率、現金再投資比率：因營業活動淨現金流量減少，致相關比率下降。						

註1：以上財務資料均經會計師簽證。

註2：每股盈餘係依各年度加權平均流通在外之股數計算。

註3：當年度無利息費用。

註4：財務分析計算公式如下：

1. 財務結構

(1) 負債占資產比率 = 負債總額 / 資產總額。

(2) 長期資金占不動產、廠房及設備比率 = (權益總額 + 非流動負債) / 不動產、廠房及設備淨額。

2. 償債能力

(1) 流動比率 = 流動資產 / 流動負債。

(2) 速動比率 = (流動資產 - 存貨 - 預付費用) / 流動負債。

(3) 利息保障倍數 = 所得稅及利息費用前純益 / 本期利息支出。

3. 經營能力

(1) 應收款項(包括應收帳款與因營業而產生之應收票據)週轉率 = 銷貨淨額 / 各期平均應收款項(包括應收帳款與因營業而產生之應收票據)餘額。

(2) 平均收現日數 = 365 / 應收款項週轉率。

(3) 存貨週轉率 = 銷貨成本 / 平均存貨額。

(4) 應付款項(包括應付帳款與因營業而產生之應付票據)週轉率 = 銷貨成本 / 各期平均應付款項(包括應付帳款與因營業而產生之應付票據)餘額。

(5) 平均銷貨日數 = 365 / 存貨週轉率。

(6) 不動產、廠房及設備週轉率 = 銷貨淨額 / 平均不動產、廠房及設備淨額。

(7) 總資產週轉率 = 銷貨淨額 / 平均資產總額。

4. 獲利能力

(1) 資產報酬率 = [稅後損益 + 利息費用 × (1 - 稅率)] / 平均資產總額。

(2) 權益報酬率 = 稅後損益 / 平均權益總額。

(3) 純益率 = 稅後損益 / 銷貨淨額。

(4) 每股盈餘 = (歸屬於母公司業主之損益 - 特別股股利) / 加權平均已發行股數。(註4)

5. 現金流量

(1) 現金流量比率 = 營業活動淨現金流量 / 流動負債。

(2) 淨現金流量允當比率 = 最近五年度營業活動淨現金流量 / 最近五年度(資本支出 + 存貨增加額 + 現金股利)。

(3) 現金再投資比率 = (營業活動淨現金流量 - 現金股利) / (不動產、廠房及設備毛額 + 長期投資 + 其他非流動資產 + 營運資金)。(註5)

6. 槓桿度：

(1) 營運槓桿度 = (營業收入淨額 - 變動營業成本及費用) / 營業利益(註6)。

(2) 財務槓桿度 = 營業利益 / (營業利益 - 利息費用)。

註5：上開每股盈餘之計算公式，在衡量時應特別注意下列事項：

1. 以加權平均普通股股數為準，而非以年底已發行股數為基礎。

2. 凡有現金增資或庫藏股交易者，應考慮其流通期間，計算加權平均股數。

3. 凡有盈餘轉增資或資本公積轉增資者，在計算以往年度及半年度之每股盈餘時，應按增資比例追溯調整，無庸考慮該增資之發行期間。

4. 若特別股為不可轉換之累積特別股，其當年度股利(不論是否發放)應自稅後淨利減除、或增加稅後淨損。特別股若為非累積性質，在有稅後淨利之情況，特別股股利應自稅後淨利減除；如為虧損，則不必調整。

註6：現金流量分析在衡量時應特別注意下列事項：

1. 營業活動淨現金流量係指現金流量表中營業活動淨現金流入數。

2. 資本支出係指每年資本投資之現金流出數。

3. 存貨增加數僅在期末餘額大於期初餘額時方予計入，若年底存貨減少，則以零計算。

4. 現金股利包括普通股及特別股之現金股利。

5. 不動產、廠房及設備毛額係指扣除累計折舊前之不動產、廠房及設備總額。

註7：發行人應將各項營業成本及營業費用依性質區分為固定及變動，如有涉及估計或主觀判斷，應注意其合理性並維持一致。

註8：公司股票為無面額或每股面額非屬新臺幣十元者，前開有關占實收資本比率計算，則改以資產負債表歸屬於母公司業主之權益比率計算之。

### 三、最近年度財務報告之審計委員會查核報告

#### 審計委員會查核報告書

董事會造送本公司民國一〇九年度營業報告書、財務報告（含合併財務報告）及盈餘分配議案等，其中財務報告業經委託資誠聯合會計師事務所查核完竣，並出具查核報告。上述營業報告書、財務報告及盈餘分配議案經本審計委員會查核，認為尚無不符，爰依證券交易法第十四條之四及公司法第二一九條之規定報告如上，敬請 鑒核。

德律科技股份有限公司

審計委員會召集人：陳美靜 

中 華 民 國 一 一 〇 年 二 月 二 十 五 日

#### 四、最近年度財務報告

##### 德律科技股份有限公司及子公司

##### 關係企業合併財務報表聲明書

本公司民國 109 年度（自民國 109 年 1 月 1 日至 12 月 31 日止）依「關係企業合併營業報告書、關係企業合併財務報表及關係報告書編製準則」應納入編製關係企業合併財務報表之公司，與依國際財務報導準則第十號應納入編製母子公司合併財務報表之公司均相同，且關係企業合併財務報表所應揭露相關資訊於前揭母子公司合併財務報表中均已揭露，爰不再另行編製關係企業合併財務報表。

特此聲明

公司名稱：德律科技股份有限公司

負責人：陳玠源



中 華 民 國 110 年 2 月 24 日

德律科技股份有限公司 公鑒：

### 查核意見

德律科技股份有限公司及子公司(以下簡稱「德律集團」)民國 109 年及 108 年 12 月 31 日之合併資產負債表，暨民國 109 年及 108 年 1 月 1 日至 12 月 31 日之合併綜合損益表、合併權益變動表、合併現金流量表，以及合併財務報表附註(包含重大會計政策彙總)，業經本會計師查核竣事。

依本會計師之意見，上開合併財務報表在所有重大方面係依照證券發行人財務報告編製準則暨金融監督管理委員會認可之國際財務報導準則、國際會計準則、解釋及解釋公告編製，足以允當表達德律集團民國 109 年及 108 年 12 月 31 日之合併財務狀況，暨民國 109 年及 108 年 1 月 1 日至 12 月 31 日之合併財務績效及合併現金流量。

### 查核意見之基礎

本會計師係依照會計師查核簽證財務報表規則及中華民國一般公認審計準則執行查核工作。本會計師於該等準則下之責任將於「會計師查核合併財務報表之責任」段進一步說明。本會計師所隸屬事務所受獨立性規範之人員已依中華民國會計師職業道德規範，與德律集團保持超然獨立，並履行該規範之其他責任。本會計師相信已取得足夠及適切之查核證據，以作為表示查核意見之基礎。

### 關鍵查核事項

關鍵查核事項係指依本會計師之專業判斷，對德律集團民國 109 年度合併財務報表之查核最為重要之事項。該等事項已於查核合併財務報表整體及形成查核意見之過程中予以因應，本會計師並不對該等事項單獨表示意見。

德律集團民國 109 年度合併財務報表之關鍵查核事項如下：

### 存貨評價

#### 事項說明

有關存貨評價會計政策請詳合併財務報表附註四(十二)；存貨評價所採用之重大會計估計及假設請詳合併財務報表附註五；存貨會計科目說明請詳合併財務報表附註六(四)。民國 109 年 12 月 31 日存貨及備抵存貨跌價損失餘額分別為新台幣 1,055,435 仟元及新台幣 120,706 仟元。

德律集團主要是從事自動檢測設備之銷售業務，其存貨係按成本與淨變現價值孰低者衡量，管理階層考量科技快速變遷、電子產品生命週期短特性，對於超過特定料齡期間及個別評估有過時陳舊之存貨，另輔以存貨料齡及未來特定期間產品的需求性為跌價損失評估基礎，該資料來源係管理階層依據存貨銷售、過時及品質狀況，判斷各項產品的淨變現價值。由於德律集團存貨金額重大、品項眾多，且針對超過特定料齡期間及過時陳舊存貨所採用之評價基礎涉及管理階層主觀判斷而具高度估計不確定性，因此本會計師將存貨備抵跌價損失之評價列入本年度查核最為重要事項之一。

#### 因應之查核程序

本會計師已執行之主要查核程序彙列如下：



1. 依據對德律集團產業及營運之瞭解，評估存貨跌價損失政策之合理性。
2. 瞭解德律集團存貨管理流程、檢視年度盤點計畫並參與年度存貨盤點以評估管理階層對於過時陳舊存貨判斷及控管之有效性。
3. 取得各項產品存貨料齡表，驗證報表邏輯之適當性，確認報表資訊與所訂政策一致性，並重新計算備抵跌價損失之正確性。
4. 分析比較兩年度存貨跌價損失差異原因，並檢視管理階層按存貨去化狀況個別評估後提列之跌價損失之相關佐證文件，以評估德律集團提列存貨跌價損失之適當性。

## **外銷銷貨之收入截止**

### 事項說明

有關收入認列之會計政策，請詳合併財務報表附註四(二十四)。

德律集團對於外銷銷貨收入係依照與客戶之交易條件為收入認列時點，由於外銷銷貨收入佔合併營業收入比重達八成以上，且上述決定收入認列時點係依照不同客戶之交易條件而有所不同，亦與管理階層之判斷有直接相關，故可能因時間差異而導致銷貨收入認列時點不適當之情形。因此，本會計師認為外銷銷貨之收入截止係本年度查核最為重要事項之一。

### 因應之查核程序

本會計師已執行之主要查核程序彙列如下：

1. 瞭解及評估德律集團對於外銷銷貨收入認列時點控制程序之有效性。
2. 取得資產負債表日前後特定時間外銷銷貨收入明細帳，確認其完整性，並抽查執行測試，核對相關佐證文件(如出口提單或到貨及簽收證明)，以評估銷貨收入已記錄於適當期間內。

## **其他事項-個體財務報告**

德律科技股份有限公司已編製民國 109 年度及 108 年度個體財務報表，並經本會計師出具無保留意見之查核報告在案，備供參考。

## **管理階層與治理單位對合併財務報表之責任**

管理階層之責任係依照證券發行人財務報告編製準則暨金融監督管理委員會認可之國際財務報導準則、國際會計準則、解釋及解釋公告編製允當表達之合併財務報表，且維持與合併財務報表編製有關之必要內部控制，以確保合併財務報表未存有導因於舞弊或錯誤之重大不實表達。

於編製合併財務報表時，管理階層之責任亦包括評估德律集團繼續經營之能力、相關事項之揭露，以及繼續經營會計基礎之採用，除非管理階層意圖清算德律集團或停止營業，或除清算或停業外別無實際可行之其他方案。

德律集團之治理單位(含審計委員會)負有監督財務報導流程之責任。

## **會計師查核合併財務報表之責任**

本會計師查核合併財務報表之目的，係對合併財務報表整體是否存有導因於舞弊或錯誤之重大不實表達取得合理確信，並出具查核報告。合理確信係高度確信，惟依照中華民國一般公認審計準則執行之查核工作無法保證必能偵出合併財務報表存有之重大不實表達。不實表達可能導因於錯誤或舞弊。如不實表達之個別金額或彙總數可合理預期將影響合併財務報表使用者所作之經濟決策，則被認為具有重大性。

本會計師依照中華民國一般公認審計準則查核時，運用專業判斷並保持專業上之懷疑。本會計師亦執行下列工作：

1. 辨認並評估合併財務報表導因於舞弊或錯誤之重大不實表達風險；對所評估之風險設計及執行適當之因應對策；並取得足夠及適切之查核證據以作為查核意見之基礎。因舞弊可能涉及共謀、偽造、故意遺漏、不實聲明或踰越內部控制，故未偵出導因於舞弊之重大不實表達之風險高於導因於錯誤者。
2. 對與查核攸關之內部控制取得必要之瞭解，以設計當時情況下適當之查核程序，惟其目的非對德律集團內部控制之有效性表示意見。
3. 評估管理階層所採用會計政策之適當性，及其所作會計估計與相關揭露之合理性。
4. 依據所取得之查核證據，對管理階層採用繼續經營會計基礎之適當性，以及使德律集團繼續經營之能力可能產生重大疑慮之事件或情況是否存在重大不確定性，作出結論。本會計師若認為該等事件或情況存在重大不確定性，則須於查核報告中提醒合併財務報表使用者注意合併財務報表之相關揭露，或於該等揭露係屬不適當時修正查核意見。本會計師之結論係以截至查核報告日所取得之查核證據為基礎。惟未來事件或情況可能導致德律集團不再具有繼續經營之能力。
5. 評估合併財務報表（包括相關附註）之整體表達、結構及內容，以及合併財務報表是否允當表達相關交易及事件。
6. 對於集團內組成個體之財務資訊取得足夠及適切之查核證據，以對合併財務報表表示意見。本會計師負責集團查核案件之指導、監督及執行，並負責形成集團查核意見。

本會計師與治理單位溝通之事項，包括所規劃之查核範圍及時間，以及重大查核發現（包括於查核過程中所辨認之內部控制顯著缺失）。

本會計師亦向治理單位提供本會計師所隸屬事務所受獨立性規範之人員已遵循中華民國會計師職業道德規範中有關獨立性之聲明，並與治理單位溝通所有可能被認為會影響會計師獨立性之關係及其他事項（包括相關防護措施）。

本會計師從與治理單位溝通之事項中，決定對德律集團民國 109 年度合併財務報表查核之關鍵查核事項。本會計師於查核報告中敘明該等事項，除非法令不允許公開揭露特定事項，或在極罕見情況下，本會計師決定不於查核報告中溝通特定事項，因可合理預期此溝通所產生之負面影響大於所增進之公眾利益。

資 誠 聯 合 會 計 師 事 務 所

潘慧玲

會計師

廖阿甚



廖阿甚



前財政部證券暨期貨管理委員會

核准簽證文號：(88)台財證(六)第 95577 號

前行政院金融監督管理委員會

核准簽證文號：金管證審字第 1010015969 號

中 華 民 國 1 1 0 年 2 月 2 4 日

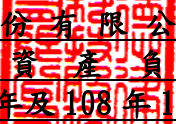
  
**德律科技股份有限公司及子公司**  
**合併資產負債表**  
**民國109年及108年12月31日**

單位：新台幣仟元

資	產	附註	109年12月31日		108年12月31日	
			金額	%	金額	%
<b>流動資產</b>						
1100	現金及約當現金		\$ 1,560,909	22	\$ 1,300,530	20
1136	按攤銷後成本衡量之金融	六(二)				
	資產－流動		231,422	3	204,777	3
1150	應收票據淨額	六(三)	72,840	1	25,343	-
1170	應收帳款淨額	六(三)	1,846,509	27	1,934,508	30
1200	其他應收款		20,850	-	21,016	-
130X	存貨	六(四)	934,729	13	738,433	11
1470	其他流動資產	八	28,258	1	39,434	1
11XX	<b>流動資產合計</b>		<u>4,695,517</u>	<u>67</u>	<u>4,264,041</u>	<u>65</u>
<b>非流動資產</b>						
1600	不動產、廠房及設備	六(五)及八	2,131,960	31	2,135,082	33
1755	使用權資產	六(六)	44,109	1	61,824	1
1780	無形資產		24,807	-	20,237	-
1840	遞延所得稅資產	六(十七)	90,620	1	76,260	1
1900	其他非流動資產		10,290	-	11,591	-
15XX	<b>非流動資產合計</b>		<u>2,301,786</u>	<u>33</u>	<u>2,304,994</u>	<u>35</u>
1XXX	<b>資產總計</b>		<u>\$ 6,997,303</u>	<u>100</u>	<u>\$ 6,569,035</u>	<u>100</u>

(續次頁)

德律科技股份有限公司及子公司  
合併資產負債表  
民國109年及108年12月31日

單位：新台幣仟元

負債及權益	附註	109年12月31日		108年12月31日		
		金額	%	金額	%	
<b>流動負債</b>						
2130	合約負債—流動	六(十二)	\$ 24,302	1	\$ 48,694	1
2150	應付票據		16,782	-	26,398	-
2170	應付帳款		494,597	7	455,746	7
2200	其他應付款	六(七)	300,303	5	276,615	4
2230	本期所得稅負債		143,357	2	109,836	2
2280	租賃負債—流動		17,293	-	20,582	-
2300	其他流動負債		7,859	-	8,943	-
21XX	<b>流動負債合計</b>		<u>1,004,493</u>	<u>15</u>	<u>946,814</u>	<u>14</u>
<b>非流動負債</b>						
2550	負債準備—非流動		41,343	1	35,298	-
2570	遞延所得稅負債	六(十七)	160,147	2	102,193	2
2580	租賃負債—非流動		26,215	-	40,940	1
2600	其他非流動負債	六(八)	62,911	1	61,358	1
25XX	<b>非流動負債合計</b>		<u>290,616</u>	<u>4</u>	<u>239,789</u>	<u>4</u>
2XXX	<b>負債總計</b>		<u>1,295,109</u>	<u>19</u>	<u>1,186,603</u>	<u>18</u>
<b>歸屬於母公司業主之權益</b>						
股本						
3110	普通股股本	六(九)	2,362,160	34	2,362,160	36
資本公積						
3200	資本公積	六(十)	53,290	1	53,290	1
保留盈餘						
3310	法定盈餘公積	六(十一)	1,306,390	18	1,213,046	18
3320	特別盈餘公積		67,270	1	41,795	1
3350	未分配盈餘		1,970,293	28	1,779,411	27
其他權益						
3400	其他權益		(57,209)	(1)	(67,270)	(1)
31XX	<b>歸屬於母公司業主之權益合計</b>		<u>5,702,194</u>	<u>81</u>	<u>5,382,432</u>	<u>82</u>
3XXX	<b>權益總計</b>		<u>5,702,194</u>	<u>81</u>	<u>5,382,432</u>	<u>82</u>
重大之期後事項						
3X2X	<b>負債及權益總計</b>	十一	<u>\$ 6,997,303</u>	<u>100</u>	<u>\$ 6,569,035</u>	<u>100</u>

後附合併財務報表附註為本合併財務報告之一部分，請併同參閱。

董事長：陳玠源



經理人：陳玠源



會計主管：陳冠元



**德律科技股份有限公司及子公司**  
**合併綜合損益表**  
**民國109年及108年1月1日至12月31日**

單位：新台幣仟元  
(除每股盈餘為新台幣元外)

項目	附註	109 年 度		108 年 度	
		金 額	%	金 額	%
4000 營業收入	六(十二)	\$ 4,950,695	100	\$ 4,386,806	100
5000 營業成本	六(四)(十五) (十六)	( 2,235,439)	( 45)	( 1,897,217)	( 43)
5950 營業毛利淨額		<u>2,715,256</u>	<u>55</u>	<u>2,489,589</u>	<u>57</u>
營業費用	六(十五) (十六)				
6100 推銷費用		( 728,124)	( 15)	( 740,949)	( 17)
6200 管理費用		( 155,817)	( 3)	( 150,021)	( 3)
6300 研究發展費用		( 390,750)	( 8)	( 422,541)	( 10)
6450 預期信用減損(損失)利益	十二(二)	( 3,240)	-	20,436	1
6000 營業費用合計		<u>( 1,277,931)</u>	<u>( 26)</u>	<u>( 1,293,075)</u>	<u>( 29)</u>
6900 營業利益		<u>1,437,325</u>	<u>29</u>	<u>1,196,514</u>	<u>28</u>
營業外收入及支出					
7100 利息收入		7,719	-	7,803	-
7010 其他收入	六(十三)	18,857	1	7,156	-
7020 其他利益及損失	六(十四)	( 89,288)	( 2)	( 49,106)	( 1)
7050 財務成本	六(六)	( 1,368)	-	( 1,408)	-
7000 營業外收入及支出合計		<u>( 64,080)</u>	<u>( 1)</u>	<u>( 35,555)</u>	<u>( 1)</u>
7900 稅前淨利		1,373,245	28	1,160,959	27
7950 所得稅費用	六(十七)	( 280,589)	( 6)	( 222,261)	( 5)
8200 本期淨利		<u>\$ 1,092,656</u>	<u>22</u>	<u>\$ 938,698</u>	<u>22</u>
其他綜合損益(淨額)					
不重分類至損益之項目					
8311 確定福利計畫之再衡量數	六(八)	(\$ 3,442)	-	(\$ 5,261)	-
後續可能重分類至損益之項目					
8361 國外營運機構財務報表換算之兌換差額		12,576	-	( 31,844)	( 1)
8399 與可能重分類之項目相關之所得稅	六(十七)	( 2,515)	-	6,369	-
8300 其他綜合損益(淨額)		<u>\$ 6,619</u>	<u>-</u>	<u>(\$ 30,736)</u>	<u>( 1)</u>
8500 本期綜合損益總額		<u>\$ 1,099,275</u>	<u>22</u>	<u>\$ 907,962</u>	<u>21</u>
淨利歸屬於：					
8610 母公司業主		<u>\$ 1,092,656</u>	<u>22</u>	<u>\$ 938,698</u>	<u>22</u>
綜合損益總額歸屬於：					
8710 母公司業主		<u>\$ 1,099,275</u>	<u>22</u>	<u>\$ 907,962</u>	<u>21</u>
普通股每股盈餘	六(十八)				
9750 基本每股盈餘		\$ 4.63		\$ 3.97	
9850 稀釋每股盈餘		\$ 4.62		\$ 3.96	

後附合併財務報表附註為本合併財務報告之一部分，請併同參閱。

董事長：陳玠源



經理人：陳玠源



會計主管：陳冠元



德律科技股份有限公司及子公司  
 合併權益變動表  
 民國109年及108年1月1日至12月31日

單位：新台幣仟元

	歸屬於母公司業主之權益							國外營運機構財務報表換算之兌換差額	權益總額
	附註	普通股	股本	發行溢價	受贈資產	法定盈餘公積	特別盈餘公積		
<b>108年度</b>									
108年1月1日餘額		\$ 2,362,160	\$ 51,874	\$ 1,416	\$ 1,106,607	\$ 30,123	\$ 1,838,084	(\$ 41,795)	\$ 5,348,469
本期淨利		-	-	-	-	-	938,698	-	938,698
本期其他綜合損益		-	-	-	-	-	(5,261)	(25,475)	(30,736)
本期綜合損益總額		-	-	-	-	-	933,437	(25,475)	907,962
107年度盈餘指撥及分配 六(十一)									
提列法定盈餘公積		-	-	-	106,439	-	(106,439)	-	-
提列特別盈餘公積		-	-	-	-	11,672	(11,672)	-	-
股東現金股利		-	-	-	-	-	(873,999)	-	(873,999)
108年12月31日餘額		\$ 2,362,160	\$ 51,874	\$ 1,416	\$ 1,213,046	\$ 41,795	\$ 1,779,411	(\$ 67,270)	\$ 5,382,432
<b>109年度</b>									
109年1月1日餘額		\$ 2,362,160	\$ 51,874	\$ 1,416	\$ 1,213,046	\$ 41,795	\$ 1,779,411	(\$ 67,270)	\$ 5,382,432
本期淨利		-	-	-	-	-	1,092,656	-	1,092,656
本期其他綜合損益		-	-	-	-	-	(3,442)	10,061	6,619
本期綜合損益總額		-	-	-	-	-	1,089,214	10,061	1,099,275
108年度盈餘指撥及分配 六(十一)									
提列法定盈餘公積		-	-	-	93,344	-	(93,344)	-	-
提列特別盈餘公積		-	-	-	-	25,475	(25,475)	-	-
股東現金股利		-	-	-	-	-	(779,513)	-	(779,513)
109年12月31日餘額		\$ 2,362,160	\$ 51,874	\$ 1,416	\$ 1,306,390	\$ 67,270	\$ 1,970,293	(\$ 57,209)	\$ 5,702,194

後附合併財務報表附註為本合併財務報告之一部分，請併同參閱。

董事長：陳玠源



經理人：陳玠源



會計主管：陳冠元



**德律科技股份有限公司及子公司**  
**合併現金流量表**  
**民國109年及108年1月1日至12月31日**

單位：新台幣仟元

附註	109年1月1日 至12月31日	108年1月1日 至12月31日
<b>營業活動之現金流量</b>		
本期稅前淨利	\$ 1,373,245	\$ 1,160,959
調整項目		
收益費損項目		
折舊費用	六(十五) 116,556	116,077
攤銷費用	六(十五) 12,174	10,271
預期信用減損損失(利益)	十二(二) 3,240	( 20,436 )
利息收入	( 7,719 )	( 7,803 )
利息費用	六(六) 1,368	1,408
處分不動產、廠房及設備利益	六(十四) ( 7,378 )	( 4,538 )
無形資產轉列費用	79	-
與營業活動相關之資產/負債變動數		
與營業活動相關之資產之淨變動		
應收票據	( 47,497 )	33,726
應收帳款	84,759	153,416
其他應收款	597	8,189
存貨	( 259,942 )	127,953
其他流動資產	14,174	6,660
與營業活動相關之負債之淨變動		
合約負債—流動	( 24,392 )	9,060
應付票據	( 9,616 )	( 500 )
應付帳款	38,851	74,614
其他應付款	23,687	( 31,723 )
其他流動負債	( 1,084 )	750
負債準備—非流動	6,045	8,326
其他非流動負債	( 1,889 )	( 1,755 )
營運產生之現金流入	1,315,258	1,644,654
收取之利息	7,288	5,778
支付之利息	( 1,368 )	( 1,408 )
支付所得稅	( 200,959 )	( 290,818 )
營業活動之淨現金流入	1,120,219	1,358,206
<b>投資活動之現金流量</b>		
按攤銷後成本衡量之金融資產	( 26,645 )	( 204,777 )
其他金融資產—流動	( 2,998 )	( 74 )
購置不動產、廠房及設備	六(五) ( 35,795 )	( 39,964 )
處分不動產、廠房及設備價款	24,408	15,492
取得無形資產	( 16,819 )	( 13,784 )
存出保證金減少(增加)	1,301	( 2,797 )
其他非流動資產減少	-	29
投資活動之淨現金流出	( 56,548 )	( 245,875 )
<b>籌資活動之現金流量</b>		
租賃本金償還	( 26,653 )	( 24,360 )
發放現金股利	六(十一) ( 779,513 )	( 873,999 )
籌資活動之淨現金流出	( 806,166 )	( 898,359 )
匯率變動對現金及約當現金之影響	2,874	( 10,875 )
本期現金及約當現金增加數	260,379	203,097
期初現金及約當現金餘額	1,300,530	1,097,433
期末現金及約當現金餘額	\$ 1,560,909	\$ 1,300,530

後附合併財務報表附註為本合併財務報告之一部分，請併同參閱。

董事長：陳玠源



經理人：陳玠源



會計主管：陳冠元



德律科技股份有限公司及子公司  
合併財務報表附註  
民國109年度及108年度

單位：新台幣仟元  
(除特別註明者外)

**一、公司沿革**

德律科技股份有限公司(以下簡稱「本公司」)原名德律科技有限公司，設立於民國78年4月，民國86年8月變更公司組織為德律科技股份有限公司。本公司及子公司(以下統稱「本集團」)主要營業項目為自動檢測設備之設計裝配製造及買賣與修護業務等。

**二、通過財務報告之日期及程序**

本合併財務報告已於民國110年2月24日經董事會通過發布。

**三、新發布及修訂準則及解釋之適用**

**(一) 已採用金融監督管理委員會(以下簡稱「金管會」)認可之新發布、修正後國際財務報導準則之影響**

下表彙列金管會認可之民國109年適用之國際財務報導準則之新發布、修正及修訂之準則及解釋：

<u>新發布/修正/修訂準則及解釋</u>	<u>國際會計準則理事會 發布之生效日</u>
國際會計準則第1號及國際會計準則第8號之修正「揭露倡議-重大性之定義」	民國109年1月1日
國際財務報導準則第3號之修正「業務之定義」	民國109年1月1日
國際財務報導準則第9號、國際會計準則第39號及國際財務報導準則第7號之修正「利率指標變革」	民國109年1月1日
國際財務報導準則第16號之修正「新型冠狀病毒肺炎相關租金減讓」	民國109年6月1日(註)

註：金管會允許提前於民國109年1月1日適用。

本集團經評估上述準則及解釋對本集團財務狀況與財務績效並無重大影響。

**(二) 尚未採用金管會認可之新發布、修正後國際財務報導準則之影響**

下表彙列金管會認可之民國110年適用之國際財務報導準則之新發布、修正及修訂之準則及解釋：

<u>新發布/修正/修訂準則及解釋</u>	<u>國際會計準則理事會 發布之生效日</u>
國際財務報導準則第4號之修正「暫時豁免適用國際財務報導準則第9號之延長」	民國110年1月1日
國際財務報導準則第9號、國際會計準則第39號、國際財務報導準則第7號、國際財務報導準則第4號及國際財務報導準則第16號之第二階段修正「利率指標變革」	民國110年1月1日

本集團經評估上述準則及解釋對本集團財務狀況與財務績效並無重大影響。



- (三) 國際會計準則理事會已發布但尚未經金管會認可之國際財務報導準則之影響  
 下表彙列國際會計準則理事會已發布但尚未納入金管會認可之國際財務報導準則之新發布、修正及修訂之準則及解釋：

新發布/修正/修訂準則及解釋	國際會計準則理事會 發布之生效日
國際財務報導準則第10號及國際會計準則第28號之修正「投資者與其關聯企業或合資間之資產出售或投入」	待國際會計準則理事會決定
國際財務報導準則第17號「保險合約」	民國112年1月1日
國際財務報導準則第17號「保險合約」之修正	民國112年1月1日
國際會計準則第1號之修正「負債之流動或非流動分類」	民國112年1月1日
國際會計準則第1號之修正「會計政策之揭露」	民國112年1月1日
國際會計準則第8號之修正「會計估計之定義」	民國112年1月1日
國際會計準則第16號之修正「不動產、廠房及設備：達到預定使用狀態前之價款」	民國111年1月1日
國際會計準則第37號之修正「虧損性合約—履行合約之成本」	民國111年1月1日
2018-2020週期之年度改善	民國111年1月1日

本集團經評估上述準則及解釋對本集團財務狀況與財務績效並無重大影響。

#### 四、重大會計政策之彙總說明

編製本合併財務報告所採用之主要會計政策說明如下。除另有說明外，此等政策在所有報導期間一致地適用。

##### (一) 遵循聲明

本合併財務報告係依據證券發行人財務報告編製準則與金管會認可之國際財務報導準則、國際會計準則、解釋及解釋公告(以下簡稱 IFRSs)編製。

##### (二) 編製基礎

1. 除確定福利負債係按退休基金資產減除確定福利義務現值之淨額認列外，本合併財務報告係按歷史成本編製。
2. 編製符合 IFRSs 之財務報告需要使用一些重要會計估計，在應用本集團的會計政策過程中亦需要管理階層運用其判斷，涉及高度判斷或複雜性之項目，或涉及合併財務報告之重大假設及估計之項目，請詳附註五說明。

##### (三) 合併基礎

###### 1. 合併財務報告編製原則

- (1) 本集團將所有子公司納入合併財務報告編製之個體。子公司指受本集團控制之個體，當本集團暴露於來自對該個體之參與之變動報酬或對該等變動報酬享有權利，且透過對該個體之權力有能力影響該等報酬時，本集團即控制該個體。子公司自本集團取得控制之日起納入合併財務報告，於喪失控制之日起終止合併。
- (2) 集團內公司間之重大交易、餘額及未實現損益業已銷除。子公司之會計政策與本集團採用之政策一致。

2. 列入合併財務報告之子公司：

投資公司 名稱	子公司 名稱	業務性質	所持股權百分比		說明
			109年12月 31日	108年12月 31日	
德律科技股份有 限公司	DOLI TRADING LIMITED (DOLI)	買賣	-	100	註1
德律科技股份有 限公司	TEST RESEARCH USA, INC. (TRU)	買賣	100	100	-
德律科技股份有 限公司	TRI TEST RESEARCH EUROPE GMBH (TRE)	買賣	100	100	-
德律科技股份有 限公司	TRI JAPAN CORPORATION (TRJ)	買賣	100	100	-
德律科技股份有 限公司	TEST RESEARCH INNOVATION MALAYSIA SDN BHD (TRM)	買賣	100	100	-
德律科技股份有 限公司	TRI KOREA CO., Ltd. (TRK)	買賣	100	-	註2
德律科技股份有 限公司	TRI INVESTMENTS LIMITED (TIL)	海外轉投資 控股公司	100	100	-
TRI INVESTMENTS LIMITED (TIL)	德律泰電子(深圳)有限 公司(德律泰(深圳))	生產經營及 買賣精密測 試儀器	100	100	-
TRI INVESTMENTS LIMITED (TIL)	德律泰電子(蘇州)有限 公司(德律泰(蘇州))	生產經營及 買賣精密測 試儀器	100	100	-
TRI INVESTMENTS LIMITED (TIL)	德律泰電子貿易(上海) 有限公司(德律泰(上 海))	精密儀器進 出口技術諮 詢及售後維 修服務	100	100	-
TEST RESEARCH INNOVATION MALAYSIA SDN BHD (TRM)	TEST RESEARCH INNOVATION VIETNAM COMPANY LIMITED (TRV)	買賣	100	-	註3

註1: DOLI TRADING LIMITED (DOLI)於民國109年9月9日經董事會決議通過辦理解散清算，並於民國109年11月5日辦理完竣。

註2: TRI KOREA CO., Ltd. (TRK)於民國109年1月17日成立。

註3: TEST RESEARCH INNOVATION VIETNAM COMPANY LIMITED (TRV)於民國109年10月30日成立。

3. 未列入合併財務報告之子公司

無。

4. 子公司會計期間不同之調整及處理方式

無。

5. 重大限制

無。

6. 對本集團具重大性之非控制權益之子公司

無。

(四) 外幣換算

本集團內每一個體之財務報告所列之項目，均係以該個體營運所處主要經濟環境之貨幣（即功能性貨幣）衡量。本合併財務報告係以本公司之功能性貨幣「新台幣」作為表達貨幣列報。

## 1. 外幣交易及餘額

- (1) 外幣交易採用交易日或衡量日之即期匯率換算為功能性貨幣，換算此等交易產生之換算差額認列為當期損益。
- (2) 外幣貨幣性資產及負債餘額，按資產負債表日之即期匯率評價調整，因調整而產生之換算差額認列為當期損益。
- (3) 所有兌換損益於損益表之其他利益及損失列報。

## 2. 國外營運機構之換算

功能性貨幣與表達貨幣不同之所有集團個體，其經營結果和財務狀況以下列方式換算為表達貨幣：

- (1) 表達於每一資產負債表之資產及負債係以該資產負債表日之收盤匯率換算；
- (2) 表達於每一綜合損益表之收益及費損係以當期平均匯率換算；及
- (3) 所有因換算而產生之兌換差額認列為其他綜合損益。

## (五) 資產負債區分流動及非流動之分類標準

### 1. 資產符合下列條件之一者，分類為流動資產：

- (1) 預期將於正常營業週期中實現該資產，或意圖將其出售或消耗者。
- (2) 主要為交易目的而持有者。
- (3) 預期於資產負債表日後十二個月內實現者。
- (4) 現金或約當現金，但於資產負債表日後至少十二個月交換或用以清償負債受到限制者除外。

本集團將所有不符合上述條件之資產分類為非流動。

### 2. 負債符合下列條件之一者，分類為流動負債：

- (1) 預期將於正常營業週期中清償者。
- (2) 主要為交易目的而持有者。
- (3) 預期於資產負債表日後十二個月內到期清償者。
- (4) 不能無條件將清償期限遞延至資產負債表日後至少十二個月者。負債之條款，可能依交易對方之選擇，以發行權益工具而導致清償者，不影響其分類。

本集團將所有不符合上述條件之負債分類為非流動。

## (六) 約當現金

約當現金係指短期並具高度流動性之投資，該投資可隨時轉換成定額現金且價值變動之風險甚小。定期存款符合前述定義且其持有目的係為滿足營運上之短期現金承諾者，分類為約當現金。

## (七) 按攤銷後成本衡量之金融資產

### 1. 係指同時符合下列條件者：

- (1) 在以收取合約現金流量為目的之經營模式下持有該金融資產。
- (2) 該金融資產之合約條款產生特定日期之現金流量，完全為支付本金及流通在外本金金額之利息。

### 2. 本集團對於符合交易慣例之按攤銷後成本衡量之金融資產係採用交易日會計。

### 3. 本集團於原始認列時按其公允價值加計交易成本衡量，後續採有效利息法按攤銷程序於流通期間內認列利息收入，及認列減損損失，並於除列時，將其利益或損失認列於損益。

### 4. 本集團持有不符合約當現金之定期存款，因持有期間短，折現之影響不重大，係以投資金額衡量。

## (八) 應收帳款及票據

### 1. 係指依合約約定，已具無條件收取因移轉商品或勞務所換得對價金額權利之帳款及票據。

2. 屬未付息之短期應收帳款及票據，因折現之影響不大，本集團係以原始發票金額衡量。

(九) 金融資產減損

本集團於每一資產負債表日，就按攤銷後成本衡量之金融資產，考量所有合理且可佐證之資訊(包括前瞻性者)後，對自原始認列後信用風險並未顯著增加者，按 12 個月預期信用損失金額衡量備抵損失；對自原始認列後信用風險已顯著增加者，按存續期間預期信用損失金額衡量備抵損失；就不包含重大財務組成部分之應收帳款，按存續期間預期信用損失金額衡量備抵損失。

(十) 金融資產之除列

當本集團對收取來自金融資產現金流量之合約權利失效時，將除列金融資產。

(十一) 出租人之租賃交易－應收租賃款/營業租賃所得稅

營業租賃之租賃收益扣除給予承租人之任何誘因，於租賃期間內按直線法攤銷認列為當期損益。

(十二) 存貨

存貨按成本與淨變現價值孰低者衡量，成本依加權平均法決定。製成品及在製品之成本包括原料、直接人工、其他直接成本及生產相關之製造費用(按正常產能分攤)。比較成本與淨變現價值孰低時，採逐項比較法，淨變現價值係指在正常營業過程中之估計售價減除至完工尚須投入之估計成本及相關變動銷售費用後之餘額。

(十三) 不動產、廠房及設備

1. 不動產、廠房及設備係以取得成本為入帳基礎。
2. 後續成本只有在與該項目有關之未來經濟效益很有可能流入本集團，且該項目之成本能可靠衡量時，才包括在資產之帳面金額或認列為一項單獨資產。被重置部分之帳面金額應除列。所有其他維修費用於發生時認列為當期損益。
3. 不動產、廠房及設備之後續衡量採成本模式，除土地不提折舊外，其他按估計耐用年限以直線法計提折舊。不動產、廠房及設備各項組成若屬重大，則單獨提列折舊。
4. 本集團於每一財務年度結束對各項資產之殘值、耐用年限及折舊方法進行檢視，若殘值及耐用年限之預期值與先前之估計不同時，或資產所含之未來經濟效益之預期消耗型態已有重大變動，則自變動發生日起依國際會計準則第 8 號「會計政策、會計估計變動及錯誤」之會計估計變動規定處理。各項資產之耐用年限如下：

房屋及建築	50 年 ~ 55 年
機器設備	2 年 ~ 10 年
運輸設備	5 年
辦公設備	3 年 ~ 10 年
其他設備	3 年 ~ 10 年

(十四) 承租人之租賃交易－使用權資產/租賃負債

1. 租賃資產於可供本集團使用之日認列為使用權資產及租賃負債。當租賃合約係屬短期租賃或低價值標的資產之租賃時，將租賃給付採直線法於租賃期間認列為費用。
2. 租賃負債於租賃開始日將尚未支付之租賃給付按本集團增額借款利率折現後之現值認列，租賃給付包括固定給付減除可收取之任何租賃誘因，後續採利息法按攤銷後成本法衡量，於租賃期間提列利息費用。當非屬合約修改造成

租賃期間或租賃給付變動時，將重評估租賃負債，並將再衡量數調整使用權資產。

3. 使用權資產於租賃開始日按成本認列，成本包括：

- (1) 租賃負債之原始衡量金額；
- (2) 於開始日或之前支付之任何租賃給付；及
- (3) 發生之任何原始直接成本；

後續採成本模式衡量，於使用權資產之耐用年限屆滿時或租賃期間屆滿時兩者之較早者，提列折舊費用。當租賃負債重評估時，使用權資產將調整租賃負債之任何再衡量數。

#### (十五) 無形資產

##### 1. 商標權

單獨取得之商標權以取得成本認列。商標權為有限耐用年限資產，依直線法按估計耐用年限 10 年攤銷。

##### 2. 電腦軟體

電腦軟體以取得成本認列，依直線法按估計耐用年限 2~5 年攤銷。

#### (十六) 非金融資產減損

本集團於資產負債表日針對有減損跡象之資產，估計其可回收金額，當可回收金額低於其帳面價值時，則認列減損損失。可回收金額係指一項資產之公允價值減處分成本或其使用價值，兩者較高者。當以前年度已認列資產減損之情況不存在或減少時，則迴轉減損損失，惟迴轉減損損失而增加之資產帳面金額，不超過該資產若未認列減損損失情況下減除折舊或攤銷後之帳面金額。

#### (十七) 應付帳款及票據

1. 係指因賒購原物料、商品或勞務所發生之債務及因營業與非因營業而發生之應付票據。
2. 屬未付息之短期應付帳款及票據，因折現之影響不大，本集團係以原始發票金額衡量。

#### (十八) 金融負債之除列

本集團於合約明定之義務履行、取消或到期時，除列金融負債。

#### (十九) 金融資產及負債之互抵

當有法律上可執行之權利將所認列之金融資產及負債金額抵銷，且意圖以淨額基礎交割或同時實現資產及清償負債時，始可將金融資產及金融負債互抵，並於資產負債表中以淨額表達。

#### (二十) 負債準備

負債準備(係保固負債)係因過去事件而負有現時法定或推定義務，很有可能需要流出具經濟效益之資源以清償該義務，且該義務之金額能可靠估計時認列。負債準備之衡量係以資產負債表日清償該義務所需支出之最佳估計現值衡量。

#### (二十一) 員工福利

##### 1. 短期員工福利

短期員工福利係以預期支付之非折現金額衡量，並於相關服務提供時認列為費用。

##### 2. 退休金

###### (1) 確定提撥計畫

對於確定提撥計畫，係依權責發生基礎將應提撥之退休基金數額認列為當期之退休金成本。預付提撥金於可退還現金或減少未來給付之範圍內認列為資產。

## (2) 確定福利計畫

- A. 確定福利計畫下之淨義務係以員工當期或過去服務所賺得之未來福利金額折現計算，並以資產負債表日之確定福利義務現值減除計畫資產之公允價值。確定福利淨義務每年由精算師採用預計單位福利法計算，折現率則參考政府公債於資產負債表日之市場殖利率。
- B. 確定福利計畫產生之再衡量數於發生當期認列於其他綜合損益，並表達於保留盈餘。

## 3. 員工酬勞及董事酬勞

員工酬勞及董事酬勞係於具法律或推定義務且金額可合理估計時，認列為費用及負債。嗣後決議實際配發金額與估列金額有差異時，則按會計估計變動處理。

## (二十二) 所得稅

1. 所得稅費用包含當期及遞延所得稅。除與列入其他綜合損益或直接列入權益之項目有關之所得稅分別列入其他綜合損益或直接列入權益外，所得稅係認列於損益。
2. 本集團依據營運及產生應課稅所得之所在國家在資產負債表日已立法或已實質性立法之稅率計算當期所得稅。管理階層就適用所得稅相關法規定期評估所得稅申報之狀況，並在適用情況下根據預期須向稅捐機關支付之稅款估列所得稅負債。未分配盈餘依所得稅法加徵之所得稅，嗣盈餘產生年度之次年度於股東會通過盈餘分派案後，始就實際盈餘之分派情形，認列未分配盈餘所得稅費用。
3. 遞延所得稅採用資產負債表法，按資產及負債之課稅基礎與其於合併資產負債表之帳面金額所產生之暫時性差異認列。若投資子公司產生之暫時性差異，本集團可以控制暫時性差異迴轉之時點，且暫時性差異很有可能於可預見之未來不會迴轉者則不予認列。遞延所得稅採用在資產負債表日已立法或已實質性立法，並於有關之遞延所得稅資產實現或遞延所得稅負債清償時預期適用之稅率（及稅法）為準。
4. 遞延所得稅資產於暫時性差異很有可能用以抵減未來應課稅所得之範圍內認列，並於每一資產負債表日重評估未認列及已認列之遞延所得稅資產。
5. 當有法定執行權將所認列之當期所得稅資產及負債金額互抵且有意圖以淨額基礎清償或同時實現資產及清償負債時，始將當期所得稅資產及當期所得稅負債互抵；當有法定執行權將當期所得稅資產及當期所得稅負債互抵，且遞延所得稅資產及負債由同一稅捐機關課徵所得稅之同一納稅主體、或不同納稅主體產生但各主體意圖以淨額基礎清償或同時實現資產及清償負債時，始將遞延所得稅資產及負債互抵。

## (二十三) 股利分配

分派予本公司股東之股利於本公司股東會決議分派股利時於財務報告認列，分派現金股利認列為負債。

## (二十四) 收入認列

### 1. 商品銷售

- (1) 本集團設計裝配製造並銷售自動檢測設備之相關產品。銷貨收入於產品之控制移轉予客戶時認列，且本集團並無尚未履行之履約義務可能影響客戶接受該產品時，當產品被運送至指定地點，陳舊過時及滅失之風險已移轉予客戶，且客戶依據銷售合約接受產品，或有客觀證據證明所有接受標準皆已滿足時，商品交付方屬發生。

- (2)銷售收入以扣除營業稅、銷貨退回及折讓之淨額認列，收入認列金額以未來高度很有可能不會發生重大迴轉之部分為限，並於每一資產負債表日更新估計。銷貨交易之收款條件通常為驗收後月結 90 天到期，因移轉所承諾之商品或服務予客戶與客戶付款間之時間間隔少有超過一年者，因此本集團並未調整交易價格以反映貨幣時間價值。
- (3)本集團對銷售之產品提供標準保固，對產品瑕疵負有維修之義務，於銷貨時認列負債準備。
- (4)應收帳款於商品交付予客戶時認列，因自該時點起本集團對合約價款具無條件權利，僅須時間經過即可自客戶收取對價。

## 2. 勞務收入

隨合併公司提供之維修服務，客戶同時取得並耗用履約效益，相關收入係於勞務提供時認列。

## 3. 取得客戶合約成本

本集團為取得客戶合約所發生之增額成本雖預期可回收，惟相關合約期間短於一年，故將該等成本於發生時認列於費用。

## (二十五) 營運部門

本集團營運部門資訊與提供給主要營運決策者之內部管理報告採一致之方式報導。主要營運決策者負責分配資源予營運部門並評估其績效，經辨識本集團之主要營運決策者為董事會。

## 五、重大會計判斷、估計及假設不確定性之主要來源

本集團編製本合併財務報告時，管理階層已運用其判斷決定所採用之會計政策，並依據資產負債表日當時之情況對於未來事件之合理預期以作出會計估計及假設。所作出之重大會計估計與假設可能與實際結果存有差異，將考量歷史經驗及其他因子持續評估及調整。本集團於採用會計政策過程中，並無作出重大會計判斷，另主要之重要會計估計及假設說明如下：

### 存貨之評價

本集團存貨以成本與淨變現價值孰低者計價，故本集團必須運用判斷及估計決定資產負債表日存貨之淨變現價值。管理階層考量科技快速變遷、電子產品生命週期短特性，對於超過特定料齡期間及個別評估有過時陳舊之存貨，另輔以存貨料齡及未來特定期間產品的需求性為跌價損失評估基礎，該資料來源係管理階層依據存貨銷售、過時及品質狀況，判斷各項產品的淨變現價值。由於此存貨評價涉及管理階層主觀判斷而具高度估計不確定性，故可能產生重大變動。

民國 109 年 12 月 31 日，本集團存貨之帳面金額為\$934,729。

## 六、重要會計項目之說明

### (一) 現金及約當現金

	109年12月31日	108年12月31日
庫存現金及週轉金	\$ 1,378	\$ 1,202
支票存款及活期存款	817,104	996,972
定期存款	2,428	122,356
短期票券	739,999	180,000
合計	<u>\$ 1,560,909</u>	<u>\$ 1,300,530</u>

1. 本集團往來之金融機構信用品質良好，且本集團與多家金融機構往來以分散信用風險，預期發生違約之可能性甚低。
2. 本集團用途受限制之現金及約當現金已分類為其他流動資產，請詳附註八之說明。

(二) 按攤銷後成本衡量之金融資產

項	目	109年12月31日	108年12月31日
流動項目：			
三個月以上到期之定期存款		\$ 231,422	\$ 204,777

相關按攤銷後成本衡量之金融資產信用風險資訊請詳附註十二、(二)。

(三) 應收票據及帳款

	109年12月31日	108年12月31日
應收票據	\$ 72,840	\$ 25,343
應收帳款	\$ 1,857,149	\$ 1,941,765
減：備抵損失	(10,640)	(7,257)
	\$ 1,846,509	\$ 1,934,508

1. 應收帳款及應收票據之帳齡分析如下：

	109年12月31日		108年12月31日	
	應收帳款	應收票據	應收帳款	應收票據
未逾期	\$ 1,474,156	\$ 72,840	\$ 1,742,504	\$ 25,343
已逾期				
60天內	237,903	-	132,048	-
61-90天	33,441	-	17,213	-
91-180天	95,778	-	34,628	-
181-365天	8,165	-	7,576	-
365天以上	7,706	-	7,796	-
	\$ 1,857,149	\$ 72,840	\$ 1,941,765	\$ 25,343

以上係以逾期天數為基準進行之帳齡分析。

- 民國109及108年12月31日之應收帳款及應收票據餘額均為客戶合約所產生，另於民國108年1月1日客戶合約之應收款餘額為\$2,126,557。
- 在不考慮所持有之擔保品或其他信用增強之情況下，最能代表本集團應收票據於民國109及108年12月31日信用風險最大之暴險金額分別為\$72,840及\$25,343；最能代表本集團應收帳款於民國109及108年12月31日信用風險最大之暴險金額分別為\$1,846,509及\$1,934,508。
- 相關應收帳款及應收票據信用風險資訊請詳附註十二、(二)。

(四) 存貨

	109年12月31日		
	成本	備抵跌價損失	帳面金額
原料	\$ 915,509	(\$ 118,064)	\$ 797,445
在製品	86,240	(8)	86,232
製成品	14,293	(85)	14,208
商品存貨	39,393	(2,549)	36,844
合計	\$ 1,055,435	(\$ 120,706)	\$ 934,729

	108年12月31日		
	成本	備抵跌價損失	帳面金額
原料	\$ 753,534	(\$ 97,696)	\$ 655,838
在製品	63,829	(108)	63,721
製成品	4,146	-	4,146
商品存貨	18,152	(3,424)	14,728
合計	\$ 839,661	(\$ 101,228)	\$ 738,433



本集團當期認列為費損之存貨成本：

	109年度	108年度
已出售存貨成本	\$ 2,170,126	\$ 1,827,494
存貨跌價損失	29,317	15,713
存貨盤虧	2	5
	<u>\$ 2,199,445</u>	<u>\$ 1,843,212</u>

### (五) 不動產、廠房及設備

	109年							
	土地	房屋及建築	機器設備	運輸設備	辦公設備	其他設備	未完工程	合計
1月1日								
成本	\$ 1,166,021	\$ 921,538	\$ 372,789	\$ 5,789	\$ 229,006	\$ 154,883	\$ -	\$ 2,850,026
累計折舊	-	( 231,592)	( 226,871)	( 3,643)	( 141,942)	( 110,896)	-	( 714,944)
	<u>\$ 1,166,021</u>	<u>\$ 689,946</u>	<u>\$ 145,918</u>	<u>\$ 2,146</u>	<u>\$ 87,064</u>	<u>\$ 43,987</u>	<u>\$ -</u>	<u>\$ 2,135,082</u>
1月1日	\$ 1,166,021	\$ 689,946	\$ 145,918	\$ 2,146	\$ 87,064	\$ 43,987	\$ -	\$ 2,135,082
增添	-	-	21,640	1,917	7,555	4,643	40	35,795
存貨轉入	-	-	40,582	-	12,958	10,106	-	63,646
處分	-	-	( 10,963)	( 105)	( 5,773)	( 189)	-	( 17,030)
折舊費用	-	( 18,104)	( 25,725)	( 648)	( 29,931)	( 15,495)	-	( 89,903)
淨兌換差額	-	-	4,088	84	31	167	-	4,370
12月31日	<u>\$ 1,166,021</u>	<u>\$ 671,842</u>	<u>\$ 175,540</u>	<u>\$ 3,394</u>	<u>\$ 71,904</u>	<u>\$ 43,219</u>	<u>\$ 40</u>	<u>\$ 2,131,960</u>
12月31日								
成本	\$ 1,166,021	\$ 921,538	\$ 414,098	\$ 6,752	\$ 222,402	\$ 164,463	\$ 40	\$ 2,895,314
累計折舊	-	( 249,696)	( 238,558)	( 3,358)	( 150,498)	( 121,244)	-	( 763,354)
	<u>\$ 1,166,021</u>	<u>\$ 671,842</u>	<u>\$ 175,540</u>	<u>\$ 3,394</u>	<u>\$ 71,904</u>	<u>\$ 43,219</u>	<u>\$ 40</u>	<u>\$ 2,131,960</u>
	108年							
	土地	房屋及建築	機器設備	運輸設備	辦公設備	其他設備	合計	
1月1日								
成本	\$ 1,166,021	\$ 921,538	\$ 396,905	\$ 5,810	\$ 226,481	\$ 136,000	\$ 2,852,755	
累計折舊	-	( 213,488)	( 244,108)	( 3,764)	( 131,781)	( 99,966)	( 693,107)	
	<u>\$ 1,166,021</u>	<u>\$ 708,050</u>	<u>\$ 152,797</u>	<u>\$ 2,046</u>	<u>\$ 94,700</u>	<u>\$ 36,034</u>	<u>\$ 2,159,648</u>	
1月1日	\$ 1,166,021	\$ 708,050	\$ 152,797	\$ 2,046	\$ 94,700	\$ 36,034	\$ 2,159,648	
增添	-	-	16,234	925	4,238	18,567	39,964	
存貨轉入	-	-	22,012	-	19,988	4,384	46,384	
處分	-	-	( 10,118)	( 75)	( 634)	( 127)	( 10,954)	
折舊費用	-	( 18,104)	( 28,321)	( 668)	( 30,130)	( 14,796)	( 92,019)	
淨兌換差額	-	-	( 6,686)	( 82)	( 1,098)	( 75)	( 7,941)	
12月31日	<u>\$ 1,166,021</u>	<u>\$ 689,946</u>	<u>\$ 145,918</u>	<u>\$ 2,146</u>	<u>\$ 87,064</u>	<u>\$ 43,987</u>	<u>\$ 2,135,082</u>	
12月31日								
成本	\$ 1,166,021	\$ 921,538	\$ 372,789	\$ 5,789	\$ 229,006	\$ 154,883	\$ 2,850,026	
累計折舊	-	( 231,592)	( 226,871)	( 3,643)	( 141,942)	( 110,896)	( 714,944)	
	<u>\$ 1,166,021</u>	<u>\$ 689,946</u>	<u>\$ 145,918</u>	<u>\$ 2,146</u>	<u>\$ 87,064</u>	<u>\$ 43,987</u>	<u>\$ 2,135,082</u>	

1. 本集團不動產、廠房及設備並無重大組成項目。
2. 以不動產、廠房及設備提供擔保之資訊，請詳附註八之說明。

### (六) 租賃交易－承租人

1. 本集團租賃之標的資產為辦公室，租賃合約之期間通常介於 108 到 114 年。租賃合約是採個別協商並包含各種不同的條款及條件，除租賃之資產不得用作借貸擔保外，未有加諸其他之限制。
2. 本集團承租之宿舍及公務車之租賃期間不超過 12 個月。

3. 使用權資產之帳面價值與認列之折舊費用資訊如下：

	109年12月31日	108年12月31日
	<u>帳面金額</u>	<u>帳面金額</u>
房屋	\$ 44,109	\$ 61,824
	<u>109年度</u>	<u>108年度</u>
	<u>折舊費用</u>	<u>折舊費用</u>
房屋	\$ 26,653	\$ 24,058

4. 本集團於民國 109 年及 108 年度使用權資產之增添分別為\$8,839 及\$67,836。

5. 與租賃合約有關之損益項目資訊如下：

	109年度	108年度
<u>影響當期損益之項目</u>		
租賃負債之利息費用	\$ 1,368	\$ 1,408
屬短期租賃合約之費用	\$ 8,226	\$ 11,627
屬低價值資產租賃之費用	\$ 309	-

6. 本集團於民國 109 年及 108 年度與租賃合約有關之現金流出總額分別為\$36,556 及\$37,395。

(七) 其他應付款

	109年12月31日	108年12月31日
應付薪資及獎金	193,065	\$ 171,933
應付員工及董事酬勞	32,731	27,862
其他	74,507	76,820
	<u>\$ 300,303</u>	<u>\$ 276,615</u>

(八) 退休金

1. 確定福利計畫

(1) 本公司依據「勞動基準法」之規定，訂有確定福利之退休辦法，適用於民國 94 年 7 月 1 日實施「勞工退休金條例」前所有正式員工之服務年資，以及於實施「勞工退休金條例」後選擇繼續適用勞動基準法員工之後續服務年資。員工符合退休條件者，退休金之支付係根據服務年資及退休前 6 個月之平均薪資計算，15 年以內(含)的服務年資每滿一年給予兩個基數，超過 15 年之服務年資每滿一年給予一個基數，惟累積最高以 45 個基數為限。本公司按月就薪資總額 2%提撥退休基金，以勞工退休準備金監督委員會之名義專戶儲存於台灣銀行。另本公司於每年年度終了前，估算前項勞工退休準備金專戶餘額，若該餘額不足給付次一年度內預估符合退休條件之勞工依前述計算之退休金數額，本公司將於次年度三月底前一次提撥其差額。

(2) 資產負債表認列之金額如下：

	109年12月31日	108年12月31日
確定福利義務現值	\$ 122,611	\$ 116,478
計畫資產公允價值	( 59,700)	( 55,120)
淨確定福利負債		
(表列「其他非流動負債」)	<u>\$ 62,911</u>	<u>\$ 61,358</u>

## (3)淨確定福利負債之變動如下：

	確定福利義務現值	計畫資產公允價值	淨確定福利負債
109年			
1月1日餘額	\$ 116,478	(\$ 55,120)	\$ 61,358
當期服務成本	12	-	12
利息費用(收入)	816	(386)	430
	<u>117,306</u>	<u>(55,506)</u>	<u>61,800</u>
再衡量數：			
精算利益	-	(1,863)	(1,863)
財務假設變動影響數	4,123	-	4,123
經驗調整	1,182	-	1,182
	<u>5,305</u>	<u>(1,863)</u>	<u>3,442</u>
提撥退休基金	-	(2,331)	(2,331)
支付退休金	-	-	-
12月31日餘額	<u>\$ 122,611</u>	<u>(\$ 59,700)</u>	<u>\$ 62,911</u>
	確定福利義務現值	計畫資產公允價值	淨確定福利負債
108年			
1月1日餘額	\$ 108,413	(\$ 50,561)	\$ 57,852
當期服務成本	12	-	12
利息費用(收入)	976	(455)	521
	<u>109,401</u>	<u>(51,016)</u>	<u>58,385</u>
再衡量數：			
精算利益	-	(1,816)	(1,816)
財務假設變動影響數	2,124	-	2,124
經驗調整	4,953	-	4,953
	<u>7,077</u>	<u>(1,816)</u>	<u>5,261</u>
提撥退休基金	-	(2,288)	(2,288)
支付退休金	-	-	-
12月31日餘額	<u>\$ 116,478</u>	<u>(\$ 55,120)</u>	<u>\$ 61,358</u>

(4)本公司之確定福利退休計畫基金資產，係由臺灣銀行按該基金年度投資運用計畫所定委託經營項目之比例及金額範圍內，依勞工退休基金收支保管及運用辦法第六條之項目（即存放國內外之金融機構，投資國內外上市、上櫃或私募之權益證券及投資國內外不動產之證券化商品等）辦理委託經營，相關運用情形係由勞工退休基金監理會進行監督。該基金之運用，其每年決算分配之最低收益，不得低於依當地銀行二年定期存款利率計算之收益，若有不足，則經主管機關核准後由國庫補足。因本公司無權參與該基金之運作及管理，故無法依國際會計準則第19號第142段規定揭露計畫資產公允價值之分類。民國109年及108年12月31日構成該基金總資產之公允價值，請詳政府公告之各年度之勞工退休基金運用報告。

## (5)有關退休金之精算假設彙總如下：

	109年度	108年度
折現率	<u>0.30%</u>	<u>0.70%</u>
未來薪資增加率	<u>3.00%</u>	<u>3.00%</u>

民國 109 年及 108 年度對於未來死亡率之假設係按照已公布的台灣壽險業第五回經驗生命表估計。

因採用之主要精算假設變動而影響之確定福利義務現值分析如下：

	折現率		未來薪資增加率	
	增加0.25%	減少0.25%	增加0.25%	減少0.25%
109年12月31日				
對確定福利義務現值之影響	(\$ 2,601)	\$ 2,689	\$ 2,321	(\$ 2,262)
	折現率		未來薪資增加率	
	增加0.25%	減少0.25%	增加0.25%	減少0.25%
108年12月31日				
對確定福利義務現值之影響	(\$ 2,646)	\$ 2,738	\$ 2,390	(\$ 2,326)

上述之敏感度分析係基於其他假設不變的情況下分析單一假設變動之影響。實務上許多假設的變動則可能是連動的。敏感度分析係與計算資產負債表之淨退休金負債所採用的方法一致。本期編製敏感度分析所使用之方法與假設與前期相同。

- (6) 本集團於民國 110 年度預計支付予退休計畫之提撥金為 \$2,352。
- (7) 截至 109 年 12 月 31 日，該退休計畫之加權平均存續期間為 9 年。退休金支付之到期分析如下：

短於1年	\$	12,124
1-2年		15,322
2-5年		15,392
5年以上		35,037
	\$	<u>77,875</u>

## 2. 確定提撥計畫

- (1) 自民國 94 年 7 月 1 日起，本公司依據「勞工退休金條例」，訂有確定提撥之退休辦法，適用於本國籍之員工。本公司就員工選擇適用「勞工退休金條例」所定之勞工退休金制度部分，每月按不低於薪資之 6% 提繳勞工退休金至勞保局員工個人帳戶，員工退休金之支付依員工個人之退休金專戶及累積收益之金額採月退休金或一次退休金方式領取。
- (2) 其他海外子公司依據當地政府規定之退休辦法，依當地雇員工資提撥養老保險金或退職金準備。該等公司除按月提撥外，無進一步義務。
- (3) 民國 109 年及 108 年度，本集團依上述退休金辦法認列之退休金成本分別為 \$26,256 及 \$24,437。

## (九) 股本

本公司額定資本額為 \$2,500,000，截至民國 109 年 12 月 31 日止實收資本額為 \$2,362,160。

## (十) 資本公積

依公司法規定，超過票面金額發行股票所得之溢額及受領贈與之所得之資本公積，除得用於彌補虧損外，於公司無累積虧損時，按股東原有股份之比例發給新股或現金。另依證券交易法之相關規定，以上開資本公積撥充資本時，每年以其合計數不超過實收資本額百分之十為限。公司非於盈餘公積填補資本虧損仍有不足時，不得以資本公積補充之。

### (十一) 保留盈餘

1. 依本公司章程規定，本公司之股利政策將依未來之資本支出預算及資金需求情形而定，股東紅利就累積可分配盈餘中提撥，分派數額不低於當年度可分配盈餘之百分之六十，其中現金股利不低於當年度分派總額百分之五十。年度總決算如有盈餘，除依法提繳稅捐外，應先彌補以往年度虧損外，次提百分之十為法定盈餘公積，但法定盈餘公積已達資本總額時，不在此限；另應依法令規定提列或迴轉特別盈餘公積後，為當年度可分配盈餘，併同期初未分配盈餘為股東累積可分配盈餘，由董事會擬具盈餘分派議案，提請股東會決議分派之。
2. 本公司分別於民國 109 年 5 月 27 日及 108 年 5 月 29 日經股東會決議通過民國 108 年度及 107 年度盈餘分派案如下：

	108 年 度		107 年 度	
	金 額	每股股利(元)	金 額	每股股利(元)
法定盈餘公積	\$ 93,344		\$ 106,439	
特別盈餘公積	\$ 25,475		\$ 11,672	
現金股利	\$ 779,513	\$ 3.3	\$ 873,999	\$ 3.7

3. 本公司於民國 110 年 2 月 24 日經董事會提議民國 109 年度盈餘分派案如下：

	109 年 度	
	金 額	每股股利(元)
法定盈餘公積	\$ 108,921	
特別盈餘公積	(\$ 10,061)	
現金股利	\$ 779,513	\$ 3.3

前述民國 109 年度盈餘分派案，截至本次查核報告日止尚未經股東會決議。

4. 法定盈餘公積除彌補公司虧損及按股東原有股份之比例發給新股或現金外，不得使用之，惟發給新股或現金者，以該項公積超過實收資本額百分之二十五之部分為限。
5. (1) 本公司分派盈餘時，依法令規定須就當年度資產負債表日之其他權益項目借方餘額提列特別盈餘公積始得分派，嗣後其他權益項目借方餘額迴轉時，迴轉金額得列入可供分派盈餘中。  
(2) 首次採用 IFRSs 時，民國 101 年 4 月 6 日金管證發字第 1010012865 號函提列之特別盈餘公積，本公司於嗣後使用、處分或重分類相關資產時，就原提列特別盈餘公積之比例予以迴轉。

### (十二) 營業收入

	109年度	108年度
客戶合約之收入	\$ 4,950,695	\$ 4,386,806

1. 客戶合約收入之細分

本集團之收入源於提供於某一時點移轉之商品及勞務，收入可細分為下列主要地理區域：

	109年度	108年度
亞洲	\$ 4,332,874	\$ 3,711,593
美洲	229,029	187,734
歐洲	365,964	448,396
其他	22,828	39,083
合計	\$ 4,950,695	\$ 4,386,806

## 2. 合約負債

本集團認列客戶合約收入相關之合約負債如下：

	109年12月31日	108年12月31日	108年1月1日
合約負債	\$ 24,302	\$ 48,694	\$ 39,634

民國 109 年及 108 年 1 月 1 日合約負債餘額於民國 109 年及 108 年度認列收入金額分別為\$48,644 及\$38,995。

### (十三) 其他收入

	109年度	108年度
租金收入	\$ 11,510	\$ 103
其他收入	7,347	7,053
	<u>\$ 18,857</u>	<u>\$ 7,156</u>

### (十四) 其他利益及損失

	109年度	108年度
處分不動產、廠房及設備利益	\$ 7,378	\$ 4,538
外幣兌換損失	(96,658)	(51,869)
其他損失	(8)	(1,775)
	<u>(\$ 89,288)</u>	<u>(\$ 49,106)</u>

### (十五) 費用性質之額外資訊

	109年度	108年度
員工福利費用	\$ 985,007	\$ 911,157
不動產、廠房及設備、使用權 資產折舊費用	116,556	116,077
無形資產攤銷費用	12,174	10,271
	<u>\$ 1,113,737</u>	<u>\$ 1,037,505</u>

### (十六) 員工福利費用

	109年度	108年度
薪資費用	\$ 863,968	\$ 778,492
勞健保費用	56,235	69,323
退休金費用	26,698	24,970
其他用人費用	38,106	38,372
	<u>\$ 985,007</u>	<u>\$ 911,157</u>

1. 本公司於民國 108 年 5 月 29 日經股東會通過章程修訂案，本公司依當年度獲利狀況扣除累積虧損後，如尚有餘額，應提撥員工酬勞不低於 1%，董事酬勞不高於 2%。
2. 本公司民國 109 年及 108 年度員工酬勞估列金額分別為\$21,603 及\$18,389；董事酬勞估列金額分別為\$11,128 及\$9,473，前述金額帳列薪資費用科目。民國 109 年及 108 年度係依該年度之獲利情況，分別按章程所定範圍內之一定比率估列員工酬勞及董事酬勞。  
經民國 110 年 2 月 24 日及 109 年 2 月 26 日董事會決議之民國 109 年及 108 年度員工酬勞及董事酬勞金額與當年度財務報告所認列之金額一致。  
本公司董事會通過之員工及董事酬勞相關資訊可至公開資訊觀測站查詢。

### (十七) 所得稅

1. 所得稅費用

## (1) 所得稅費用組成部分：

	109年度	108年度
當期所得稅：		
當期所得產生之所得稅	\$ 237,492	\$ 195,076
未分配盈餘加徵	2,018	3,386
當期所得稅總額	<u>239,510</u>	<u>198,462</u>
遞延所得稅：		
暫時性差異之原始產生 及迴轉	41,079	23,799
所得稅費用	<u>\$ 280,589</u>	<u>\$ 222,261</u>

## (2) 與其他綜合損益相關之所得稅費用(利益)：

	109年度	108年度
國外營運機構換算差額	\$ 2,515	(\$ 6,369)

## 2. 所得稅費用與會計利潤關係：

	109年度	108年度
稅前淨利按法定稅率計算之所得稅	\$ 302,346	\$ 243,838
投資抵減之所得稅影響數	( 23,335)	( 24,953)
未分配盈餘加徵	2,018	3,386
其他	( 440)	( 10)
所得稅費用	<u>\$ 280,589</u>	<u>\$ 222,261</u>

## 3. 因暫時性差異而產生之各遞延所得稅資產或負債金額如下：

	109年度				12月31日
	1月1日	認列於 損益	認列於其 他綜合淨利	認列於 權益	
暫時性差異：					
-遞延所得稅資產：					
保固準備	\$ 5,952	\$ 1,467	\$ -	\$ -	\$ 7,419
未實現兌換損失	8,557	( 3,240)	-	-	5,317
未實現銷貨毛利	22,408	7,263	-	-	29,671
備抵呆帳	1,222	980	-	-	2,202
備抵存貨跌價損失	20,679	3,881	-	-	24,560
未實現借貨重工 準備	1,108	( 259)	-	-	849
應計退休金負債	12,271	( 378)	-	-	11,893
未休假獎金	3,902	573	-	-	4,475
國外營運機構兌 換差額	-	-	3,453	-	3,453
其他	161	620	-	-	781
	<u>\$ 76,260</u>	<u>\$ 10,907</u>	<u>\$ 3,453</u>	<u>\$ -</u>	<u>\$ 90,620</u>
未實現兌換利益	-	-	-	-	-
採用權益法認列之					
投資利益	(\$ 94,814)	(\$ 42,106)	\$ -	\$ -	(\$ 136,920)
國外營運機構兌 換差額	5,968	-	( 5,968)	-	-
固定資產折舊 財稅差	( 13,238)	( 9,883)	-	-	( 23,121)
其他	( 109)	3	-	-	( 106)
	<u>(\$102,193)</u>	<u>(\$ 51,986)</u>	<u>(\$ 5,968)</u>	<u>\$ -</u>	<u>(\$ 160,147)</u>

	108年度				12月31日
	1月1日	認列於 損益	認列於其 他綜合淨利	認列於 權益	
暫時性差異：					
-遞延所得稅資產：					
保固準備	\$ 4,307	\$ 1,645	\$ -	\$ -	\$ 5,952
未實現兌換損失	3,493	5,064	-	-	8,557
未實現銷貨毛利	24,945	( 2,537)	-	-	22,408
備抵呆帳	2,255	( 1,033)	-	-	1,222
備抵存貨跌價損失	21,428	( 749)	-	-	20,679
未實現借貨重工 準備	1,088	20	-	-	1,108
應計退休金負債	11,570	701	-	-	12,271
未休假獎金	3,604	298	-	-	3,902
其他	161	-	-	-	161
	<u>\$72,851</u>	<u>\$ 3,409</u>	<u>\$ -</u>	<u>\$ -</u>	<u>\$ 76,260</u>
-遞延所得稅負債：					
採用權益法認列之 投資利益	(\$73,811)	(\$ 21,003)	\$ -	\$ -	(\$ 94,814)
國外營運機構兌 換差額	( 401)	-	6,369	-	5,968
固定資產折舊 財稅差	( 7,032)	( 6,206)	-	-	( 13,238)
其他	( 110)	1	-	-	( 109)
	<u>(\$81,354)</u>	<u>(\$ 27,208)</u>	<u>\$ 6,369</u>	<u>\$ -</u>	<u>(\$102,193)</u>

4. 本集團未認列為遞延所得稅資產之未使用課稅損失金額及有效期限如下：

109年12月31日				
發生年度	尚未扣抵金額	未認列遞延所得稅資產金額	最後扣抵年度	
民國91~105年	\$ 37,555	\$ 37,555	109~126年到期	陸續於民國
108年12月31日				
發生年度	尚未扣抵金額	未認列遞延所得稅資產金額	最後扣抵年度	
民國91~105年	\$ 37,568	\$ 37,568	109~126年到期	陸續於民國

5. 未認列為遞延所得稅資產之可減除暫時性差異

	109年12月31日	108年12月31日
可減除暫時性差異	<u>\$ 1,115</u>	<u>\$ 1,115</u>

6. 本公司營利事業所得稅業經稅捐稽徵機關核定至民國 107 年度。



## (十八) 每股盈餘

	109年度		
	稅後金額	加權平均流通 在外股數(仟股)	每股盈餘 (元)
<b>基本每股盈餘</b>			
歸屬於母公司普通股股東之 本期淨利	\$ 1,092,656	236,216	\$ 4.63
<b>稀釋每股盈餘</b>			
具稀釋作用之潛在普通股之 影響			
員工酬勞	-	428	
屬於母公司普通股股東之本 期淨利加潛在普通股之影響	\$ 1,092,656	236,644	\$ 4.62
<b>108年度</b>			
	稅後金額	加權平均流通 在外股數(仟股)	每股盈餘 (元)
<b>基本每股盈餘</b>			
歸屬於母公司普通股股東之 本期淨利	\$ 938,698	236,216	\$ 3.97
<b>稀釋每股盈餘</b>			
具稀釋作用之潛在普通股之 影響			
員工酬勞	-	538	
屬於母公司普通股股東之本 期淨利加潛在普通股之影響	\$ 938,698	236,754	\$ 3.96

因員工酬勞可選擇採用發放股票之方式，於計算每股盈餘時，係假設員工酬勞將採發放股票方式，於該潛在普通股具有稀釋作用時計入加權平均流通在外股數，以計算稀釋每股盈餘。

## 七、關係人交易

### (一) 母公司與最終控制者

本公司股份均由大眾持有，並無最終母公司及最終控制者。

### (二) 主要管理階層薪酬資訊

	109年度	108年度
薪資及其他短期員工福利	\$ 39,192	\$ 28,673
退職後福利	777	475
合計	\$ 39,969	\$ 29,148

1. 薪資及其他短期員工福利包括薪資、職務加給、各種獎金、業務執行費用、董事酬勞及員工酬勞等。
2. 退職後福利為退休金。

## 八、質押之資產

本集團之資產提供擔保明細如下：

資產名稱	帳 面 價 值		擔保用途
	109年12月31日	108年12月31日	
不動產、廠房及設備			
— 土地	\$ 388,990	\$ 388,990	融資額度
— 房屋及建築	50,542	52,135	"
定期存款	-	2,998	履約保證
(表列其他流動資產)			
	\$ 439,532	\$ 444,123	

## 九、重大或有負債及未認列之合約承諾

無此情形。

## 十、重大之災害損失

無此情形。

## 十一、重大之期後事項

本集團經民國 110 年 2 月 24 日董事會提議之盈餘分派案請詳附註六(十一)3. 說明。

## 十二、其他

### (一) 資本管理

本集團資本管理之最主要目標，係確認維持健全及良好之資本比率，以支持企業營運及股東權益之極大化，本集團依經濟情況與負債比率以管理並調整資本結構，可能藉由調整股利支付或發行新股以達成維持及調整資本結構之目的。

### (二) 金融工具

#### 1. 金融工具之種類

	109年12月31日	108年12月31日
<u>金融資產</u>		
按攤銷後成本衡量之金融資產		
現金及約當現金	\$ 1,560,909	\$ 1,300,530
按攤銷後成本衡量之金融資產	231,422	204,777
應收票據	72,840	25,343
應收帳款	1,846,509	1,934,508
其他應收款	20,850	21,016
存出保證金		
(表列其他非流動資產)	10,290	11,591
其他金融資產		
(表列其他流動資產)	-	2,998
	<u>\$ 3,742,820</u>	<u>\$ 3,500,763</u>
<u>金融負債</u>		
按攤銷後成本衡量之金融負債		
應付票據	\$ 16,782	\$ 26,398
應付帳款	494,597	455,746
其他應付款	287,766	276,615
	<u>\$ 799,145</u>	<u>\$ 758,759</u>
租賃負債(包含一年或一營業週期內到期)	<u>\$ 43,508</u>	<u>\$ 61,522</u>

#### 2. 風險管理政策

本集團採用全面風險管理與控制系統，以清楚辨認、衡量並控制本集團所有各種風險(包含市場風險、信用風險、流動性風險及現金流量風險)，使本集團之管理階層能有效從事控制並衡量市場風險、信用風險、流動性風險及現金流量風險。

#### 3. 重大財務風險之性質及程度

##### (1) 市場風險

##### 匯率風險

A. 本集團係跨國營運，因此受相對與本公司及各子公司功能性貨幣不同的交易所產生之匯率風險，主要為美元、人民幣、日幣及歐元，相關匯率風險來自未來之商業交易及已認列之資產與負債。

B. 本集團從事之業務涉及若干非功能性貨幣，故受匯率波動之影響，集團內各子公司具重大匯率波動影響之外幣資產及負債資訊如下：

109年12月31日

(外幣:功能性貨幣)	外幣(仟元)	匯率	帳面金額 (新台幣)	敏感度分析		
				變動幅度	影響損益	影響其他綜合損益
<b>金融資產</b>						
<u>貨幣性項目</u>						
美金:新台幣	\$ 45,531	28.48	\$ 1,296,723	1%	\$ 12,967	\$ -
人民幣:新台幣	68,440	4.38	299,562	1%	2,996	-
<u>非貨幣性項目</u>						
美金:新台幣	1,997	28.48	56,886	1%	-	569
歐元:新台幣	590	35.02	20,650	1%	-	207
日幣:新台幣	31,179	0.28	8,615	1%	-	86
馬幣:新台幣	2,878	6.79	19,540	1%	-	195
韓元:新台幣	537,079	0.03	14,200	1%	-	142
人民幣:新台幣	175,678	4.38	768,434	1%	-	7,684
<b>金融負債</b>						
<u>貨幣性項目</u>						
美金:新台幣	\$ 1,898	28.48	\$ 54,055	1%	\$ 541	\$ -
人民幣:新台幣	6,693	4.38	29,995	1%	300	-

108年12月31日

(外幣:功能性貨幣)	外幣(仟元)	匯率	帳面金額 (新台幣)	敏感度分析		
				變動幅度	影響損益	影響其他綜合損益
<b>金融資產</b>						
<u>貨幣性項目</u>						
美金:新台幣	\$ 38,719	29.98	\$ 1,160,796	1%	\$ 11,608	\$ -
人民幣:新台幣	165,175	4.31	711,078	1%	7,111	-
日幣:新台幣	47,799	0.28	13,193	1%	132	-
<u>非貨幣性項目</u>						
美金:新台幣	1,554	29.98	46,594	1%	-	466
歐元:新台幣	915	33.59	30,734	1%	-	307
日幣:新台幣	54,328	0.28	14,995	1%	-	150
馬幣:新台幣	2,252	7.03	15,835	1%	-	158
人民幣:新台幣	164,366	4.31	707,595	1%	-	7,076
<b>金融負債</b>						
<u>貨幣性項目</u>						
美金:新台幣	\$ 2,378	29.98	\$ 71,292	1%	\$ 713	\$ -
人民幣:新台幣	85,250	4.31	367,001	1%	3,670	-
歐元:新台幣	408	33.59	13,705	1%	137	-

C. 本公司貨幣性項目因匯率波動具重大影響於民國 109 年及 108 年度認列之全部兌換損失(含已實現及未實現)彙總金額分別為\$96,658 及 \$51,869。

#### 價格風險

本集團並無從事權益工具交易，經評估未有價格風險。

#### 現金流量及公允價值利率風險

本集團並無借款，經評估未有現金流量及公允價值利率風險。

#### (2)信用風險

A. 本集團之信用風險係因客戶或金融工具之交易對手無法履行合約義務而導致本集團財務損失之風險，主要來自交易對手無法清償按收款條件支付之應收帳款及分類為按攤銷後成本衡量之債務工具投資的合約現金流量。

- B. 本集團信用風險管理政策為對於往來之銀行及金融機構，設定僅有信用評等良好之機構，始可被接納為交易對象。依內部明定之授信政策，集團內各營運個體與每一新客戶於訂定付款及提出交貨之條款與條件前，須對其進行管理及信用風險分析。內部風險控管係透過考慮其財務狀況、過往經驗及其他因素，以評估客戶之信用品質。個別風險之限額係董事會依內部或外部之評等而制訂，並定期監控信用額度之使用。
- C. 本集團根據內部管理政策，當合約款項按約定之支付條款逾期超過 120 天，視為金融資產自原始認列後信用風險已顯著增加。
- D. 本集團根據內部管理政策，當合約款項按約定之支付條款逾期超過 365 天，視為已發生違約。
- E. 本集團用以判定債務工具投資為信用減損之指標如下：  
 (A) 發行人發生重大財務困難，或將進入破產或其他財務重整之可能性大增；  
 (B) 發行人由於財務困難而使該金融資產之活絡市場消失；  
 (C) 發行人延滯或不償付利息或本金。
- F. 本集團按貿易信用風險之特性將對客戶之應收帳款分組，採用簡化作法以準備矩陣、損失率法為基礎估計預期信用損失。
- G. 本集團經追索程序後，對無法合理預期可回收金融資產之金額予以沖銷，惟本集團仍會持續進行追索之法律程序以保全債權之權利。
- H. 本集團納入對未來前瞻性的考量調整按特定期間歷史及現時資訊所建立之損失率，以估計應收帳款的備抵損失，民國 109 年及 108 年 12 月 31 日之準備矩陣、損失率如下：

群組A：

	未逾期	逾期 1-60天	逾期 61-90天	逾期 91-180天	逾期 181-365天	逾期 365天以上	合計
<u>109年12月31日</u>							
預期損失率	0.03%-0.43%	1.5%	15%	25%	40%	60%-100%	
帳面價值總額	\$ 190,377	\$ 15,832	\$ -	\$ -	\$ 3,770	\$ 1,091	\$ 211,070
備抵損失	821	237	-	-	1,508	987	3,553
	未逾期	逾期 1-60天	逾期 61-90天	逾期 91-180天	逾期 181-365天	逾期 365天以上	合計
<u>108年12月31日</u>							
預期損失率	0.03%-0.19%	1.5%	15%	25%	40%	60%-100%	
帳面價值總額	\$ 419,864	\$ 19	\$ -	\$ 1,132	\$ 5,767	\$ 1,290	\$ 428,072
備抵損失	812	-	-	283	2,307	918	4,320

群組B：

	109年12月31日	108年12月31日
預期損失率	0.03%-0.43%	0.03%-0.19%
帳面價值總額	\$ 1,646,079	\$ 1,513,693
備抵損失	7,087	2,937

群組 A：群組 B 以外之客戶。

群組 B：營運良好，財務透明度高，且以往交易收款情形正常，並經本集團內部信用評等良好之國內外知名廠商。本集團納入對未來前瞻性的考量調整按特定期間歷史及現時資訊所建立之損失率 0.03%，以估計應收帳款的備抵損失。

I. 本集團採簡化作法之應收帳款備抵損失變動表如下：

	109年度	108年度
1月1日	\$ 7,257	\$ 27,883
減損損失提列	3,240	-
減損損失迴轉	-	( 20,436)
匯率影響數	143	( 190)
12月31日	<u>\$ 10,640</u>	<u>\$ 7,257</u>

(3) 流動性風險

- A. 現金流量預測係由集團財務部彙總執行。各營運個體所持有之剩餘現金，在超過營運資金之管理所需時，則將剩餘資金投資於付息之活期存款及定期存款，其所選擇之工具具有適當之到期日或足夠流動性，以提供充足之調度水位。
- B. 下表係本集團之非衍生金融負債按相關到期日予以分組，非衍生金融負債係依據資產負債表日至合約到期日之剩餘期間進行分析。下表所揭露之合約現金流量金額係未折現之金額。

非衍生金融負債：

109年12月31日	1年內	1年以上
應付票據	\$ 16,782	\$ -
應付帳款	494,597	-
其他應付款	300,303	-
租賃負債	22,187	32,622

非衍生金融負債：

108年12月31日	1年內	1年以上
應付票據	\$ 26,398	\$ -
應付帳款	455,746	-
其他應付款	276,615	-
租賃負債	23,594	44,892

(三) 公允價值資訊

1. 本集團並無從事以公允價值衡量之金融工具交易。
2. 非以公允價值衡量之金融工具，包括現金及約當現金、按攤銷後成本衡量之金融資產、應收票據、應收帳款、其他應收款、應付票據、應付帳款及其他應付款的帳面金額係公允價值之合理近似值。

**十三、附註揭露事項**

(一) 重大交易事項相關資訊

1. 資金貸與他人：請詳附表一。
2. 為他人背書保證：無。
3. 期末持有有價證券情形(不包含投資子公司、關聯企業及合資控制部分)：無。
4. 累積買進或賣出同一有價證券之金額達新台幣三億元或實收資本額百分之二十以上：無。
5. 取得不動產之金額達新台幣三億元或實收資本額百分之二十以上：無。
6. 處分不動產之金額達新台幣三億元或實收資本額百分之二十以上：無。
7. 與關係人進、銷貨之金額達新台幣一億元或實收資本額百分之二十以上：請詳附表二。
8. 應收關係人款項達新台幣一億元或實收資本額百分之二十以上：請詳附表三。
9. 從事衍生性金融商品交易：本公司本期並無從事衍生性金融商品交易情形。

10. 母公司與子公司及各子公司間之業務關係及重要交易往來情形及金額：請詳附表四。

(二) 轉投資事業相關資訊

被投資公司名稱、所在地區等相關資訊(不包含大陸被投資公司)：請詳附表五。

(三) 大陸投資資訊

1. 基本資料：請詳附表六。

2. 直接或間接經由第三地區事業與轉投資大陸之被投資公司所發生之重大交易事項：請詳附表二~四。

(四) 主要股東資訊

主要股東資訊：請詳附表七。

#### 十四、部門資訊

(一) 一般性資訊

本集團主要業務為自動檢測設備之設計、裝配、製造及買賣與修護業務，僅經營單一產業，且本集團董事會係以公司整體營運結果評估績效及分配資源，經辦認本集團為單一應報導部門。

(二) 部門資訊之衡量

本集團營運部門之會計政策與本公司相同。本集團營運部門損益係以營業淨利衡量，並作為評估營運部門績效之基礎。

(三) 部門損益、資產與負債資訊

提供予主要營運決策者之應報導部門損益資訊如下，另本集團並未提供營運決策者總資產及總負債金額進行經營決策。

	<u>109年度</u>	<u>108年度</u>
外部收入	\$ 4,950,695	\$ 4,386,806
部門損益	\$ 1,437,325	\$ 1,196,514

(四) 部門損益之調節資訊

本集團向主要營運決策者呈報之部門營業淨利，與損益表內之收入、費用等係採用一致之衡量方式。應報導營運部門損益與繼續經營單位稅前淨利調節如下：

	<u>109年度</u>	<u>108年度</u>
應報導營運部門損益合計數	\$ 1,437,325	\$ 1,196,514
未分配金額：		
非營業收支淨利	( 64,080 )	( 35,555 )
繼續營業單位稅前淨利	\$ 1,373,245	\$ 1,160,959

(五) 產品別及勞務別之資訊

外部客戶收入主要來自自動檢測設備之設計裝配製造及買賣與修護業務等。收入餘額明細組成如下：

	<u>109年度</u>	<u>108年度</u>
商品銷售收入	\$ 4,801,015	\$ 4,219,153
勞務收入	149,680	167,653
合計	\$ 4,950,695	\$ 4,386,806

(六) 地區別資訊

本集團民國 109 年及 108 年度地區別資訊如下：

	109年度		108年度	
	收入	非流動資產	收入	非流動資產
亞洲	\$ 4,332,874	\$ 2,188,344	\$ 3,711,593	\$ 2,203,143
美洲	229,029	2,748	187,734	4,846
歐洲	365,964	9,784	448,396	9,154
其他	22,828	-	39,083	-
合計	<u>\$ 4,950,695</u>	<u>\$ 2,200,876</u>	<u>\$ 4,386,806</u>	<u>\$ 2,217,143</u>

註：收入以客戶所在洲別為基礎歸類。

(七) 重要客戶資訊

本集團民國 109 年及 108 年度對單一外部客戶之銷售額均未達合併營業收入之 10%。

德律科技股份有限公司  
資金貸與他人  
民國 109 年 1 月 1 日至 12 月 31 日

附表一

單位：新台幣仟元(除特別註明者外)

編號	貸出資金 之公司	貸與對象	往來項目	是否為 關係人	本期 最高金額	期末餘額	實際動支 金額	利率 區間	資金貸 與性質	業務 往來金額	有短期融通	擔保品	對個別對象資金 貸與限額	資金貸與 總限額	備註	
											資金必要之 原因					提列備抵 呆帳金額
1	德律泰電子貿易 (上海)有限公司	德律泰電子 (蘇州)有限 公司	其他應收款	是	\$ 26,274	\$ 26,262	\$ 26,262	4.75%	短期融通 資金 之必要	\$ -	營運週轉	\$ -	\$ -	\$ 570,219	\$ 1,140,439	註1

註1：依本公司經董事會通過德律泰電子貿易(上海)有限公司之「資金貸與他人作業程序」規定，德律泰(上海)資金貸與總金額以不超過該公司淨值百分之五十為限，業務往來而有短期資金融通之必要而將資金貸與他人之融資金額，以不超過該公司淨值的百分之四十為限，對個別對象資金貸與金額以不超過人民幣肆佰萬元為限；惟若受同一母公司直接及間接持有表決權股份百分之百之國外公司間，如有資金融通之必要而從事資金貸與，其總額以不超過母公司淨值百分之二十為限，個別對象限額以不超過母公司淨值百分之十為限。

德律科技股份有限公司  
與關係人進、銷貨之金額達新台幣一億元或實收資本額百分之二十以上  
民國 109 年 1 月 1 日至 12 月 31 日

附表二

單位：新台幣仟元(除特別註明者外)

進(銷)貨 之公司	交易對象名稱	關係	交易情形			交易條件與一般交易 不同之情形及原因			應收(付)票據、帳款		備註
			進(銷)貨	金額	佔總進(銷) 貨之比率	授 信 期 間	單 價	授 信 期 間	餘 額	佔總應收 (付)票據、 帳款之比率	
德律科技股份 有限公司	德律泰電子(深 圳)有限公司	孫公司	銷 貨	\$ 376,366	8%	授 信 期 間 與一般客戶相 近，約驗收後 90-120 天	依標準售價四至 七折計算	授 信 期 間 與一般客戶相 近，約驗收後 90-120 天	應收帳款 \$84,043	5%	無
德律科技股份 有限公司	德律泰電子(蘇 州)有限公司	孫公司	銷 貨	262,642	6%	授 信 期 間 與一般客戶相 近，約驗收後 90-120 天	依標準售價四至 七折計算	授 信 期 間 與一般客戶相 近，約驗收後 90-120 天	應收帳款 \$103,333 其他應收款 \$101,970	13% 87%	無
德律泰電子(深 圳)有限公司	德律科技股份有 限公司	母公司	進 貨	376,366	100%	授 信 期 間 約驗收後 90-120 天	售價係由母公司 決定	付 款 期 間 約驗收後 90-120 天	應付帳款 (\$84,043)	76%	無
德律泰電子(蘇 州)有限公司	德律科技股份有 限公司	母公司	進 貨	262,642	100%	授 信 期 間 約驗收後 90-120 天	售價係由母公司 決定	付 款 期 間 約驗收後 90-120 天	應付帳款 (\$205,303)	98%	無



德律科技股份有限公司  
應收關係人款項達新台幣一億元或實收資本額百分之二十以上  
民國 109 年 1 月 1 日至 12 月 31 日

附表三

單位：新台幣仟元(除特別註明者外)

帳列應收款項之公司	交易對象名稱	關係	應收關係人款項餘額	週轉率	逾期應收關係人款項		應收關係人款項期後收	
					金額	處理方式	回金額(註)	提列備抵呆帳金額
德律科技股份有限公司	德律泰電子(蘇州)有限公司	孫公司	\$ 206,034	0.54	\$ 101,970	持續催收中	\$ 90,874	\$ -

註：係截至會計師查核報告日止之收回金額。

德律科技股份有限公司  
母公司與子公司及各子公司間之業務關係及重要交易往來情形及金額  
民國 109 年 1 月 1 日至 12 月 31 日

附表四

單位：新台幣仟元(除特別註明者外)

編號 (註 1)	交易人名稱	交易往來對象	與交易人之關係 (註 2)	交易往來情形			
				科目	金額(註 4)	交易條件	佔合併總營收或總資產之比率
0	德律科技股份有限公司	德律泰電子(蘇州)有限公司	1	銷貨收入	\$ 262,642	註 3	5
0	德律科技股份有限公司	德律泰電子(深圳)有限公司	1	銷貨收入	376,366	註 3	8
0	德律科技股份有限公司	TRI JAPAN CORPORATION	1	銷貨收入	22,588	註 8	-
0	德律科技股份有限公司	TEST RESEARCH USA, INC.	1	銷貨收入	48,103	註 8	1
0	德律科技股份有限公司	TRI KOREA CO., Ltd.	1	銷貨收入	14,930	註 8	-
0	德律科技股份有限公司	德律泰電子(蘇州)有限公司	1	應收帳款	103,333	註 3	1
0	德律科技股份有限公司	德律泰電子(深圳)有限公司	1	應收帳款	84,043	註 3	1
0	德律科技股份有限公司	TRI KOREA CO., Ltd.	1	應收帳款	19,125	註 8	-
0	德律科技股份有限公司	德律泰電子(蘇州)有限公司	1	其他應收款	102,701	註 3	1
1	德律泰電子(深圳)有限公司	德律科技股份有限公司	2	勞務收入	140,492	註 6 及 7	-
2	德律泰電子(蘇州)有限公司	德律科技股份有限公司	2	勞務收入	51,061	註 6 及 7	-
1	德律泰電子(深圳)有限公司	德律科技股份有限公司	2	應收帳款	13,455	註 6 及 7	-
3	德律泰電子貿易(上海)有限公司	德律泰電子(蘇州)有限公司	3	其他應收款	26,262	註 5	-
4	TEST RESEARCH USA, INC.	德律科技股份有限公司	2	勞務收入	33,751	註 6	1
5	TRI TEST RESEARCH EUROPE GMBH	德律科技股份有限公司	2	勞務收入	21,578	註 6	-
6	TRI MALAYSIA SDN. BHD	德律科技股份有限公司	2	勞務收入	12,935	註 6	-

註 1：母公司及子公司相互間之業務往來資訊應分別於編號欄註明，編號之填寫方法如下：(1). 母公司填 0。(2). 子公司依公司別由阿拉伯數字 1 開始依序編號。

註 2：與交易人之關係有以下三種，標示種類即可(若係母子公司間或各子公司間之同一筆交易，則無須重複揭露。如：母公司對子公司之交易，若母公司已揭露，則子公司部分無須重複揭露；子公司對子公司之交易，若其一子公司已揭露，則另一子公司無須重複揭露)：(1). 母公司對子公司。(2). 子公司對母公司。(3). 子公司對子公司。

註 3：母公司與大陸被投資公司之銷貨，依標準售價四至六折計算，收款期間則與一般客戶相近，約驗收後 90-120 天。

註 4：僅揭露金額達新台幣一仟萬元之關係人交易，另相對之關係人交易不另行揭露。

註 5：係資金貸與。

註 6：母公司與子公司及孫公司簽訂佣金代理合約，由子公司及孫公司代理產品之銷售。

註 7：其中除佣金收入係按雙方簽訂之佣金代理合約約定外，餘則按議定條件辦理。

註 8：係依雙方約定價格。

註 9：上述母公司與子公司及各子公司間之交易，於編製合併財務報告時，業已沖銷。

德律科技股份有限公司  
被投資公司名稱、所在地區等相關資訊(不包含大陸被投資公司)  
民國 109 年 1 月 1 日至 12 月 31 日

附表五

單位：新台幣仟元(除特別註明者外)

投資公司名稱	被投資公司名稱	所在地區	主要營業項目	原始投資金額		期末持有			被投資公司	本期認列之		備註
				本期期末	去年年底	股數	比率	帳面金額	本期損益	投資損益		
德律科技股份有限公司	TRI INVESTMENTS LIMITED	薩摩亞	投資	\$ 219,811	\$ 219,811	6,724,109	100	\$768,434	\$ 107,623	\$ 109,056	註 2	
德律科技股份有限公司	DOLI TRADING LIMITED	英屬維京群島	買賣	131,973	131,973	-	-	-	-	12,191	註 2	
德律科技股份有限公司	TEST RESEARCH USA, INC.	美國	買賣	61,299	61,299	1,518,935	100	56,886	13,098	13,098	無	
德律科技股份有限公司	TRI TEST RESEARCH EUROPE GMBH	德國	買賣	17,679	17,679	-	100	20,650	( 10,967)	( 10,967)	註 1	
德律科技股份有限公司	TRI JAPAN CORPORATION	日本	買賣	10,750	10,750	720	100	8,615	( 6,410)	( 6,410)	無	
德律科技股份有限公司	TRI MALAYSIA SDN. BHD	馬來西亞	買賣	2,066	2,066	1,000,000	100	19,540	4,219	4,219	無	
德律科技股份有限公司	TRI KOREA CO., Ltd.	南韓	買賣	10,591	-	80,000	100	14,200	3,996	3,487	註 2	
TRI MALAYSIA SDN. BHD	TEST RESEARCH INNOVATION VIETNAM COMPANY LIMITED	越南	買賣	4,153	-	-	100	4,153	-	-	無	

註 1：係有限公司。

註 2：本公司認列之投資損益係含側流交易之沖銷。

德律科技股份有限公司  
大陸投資資訊—基本資料  
民國 109 年 1 月 1 日至 12 月 31 日

附表六

單位：新台幣仟元(除特別註明者外)

大陸被投資公司名稱	主要營業項目	實收資本額(註 3)	投資方式(註 1)	本期期初自台灣匯出累積投資金額(註 3)	本期匯出或收回投資金額		本期期末自台灣匯出累積投資金額(註 3)	被投資公司本期損益	本公司直接或間接投資之持股比例	本期認列投資損益(詳註 2(2)B.)	期末投資帳面金額(註 5)	截至本期止已匯回投資收益	備註
					匯出	收回							
德律泰電子(深圳)有限公司	生產經營及買賣精密測試儀器	\$ 86,864	2	\$ 21,360	\$ -	\$ -	\$ 21,360	\$ 91,888	100	\$ 91,888	\$ 601,078	\$ -	
德律泰電子(蘇州)有限公司	生產經營及買賣精密測試儀器	73,732	2	56,960	-	-	56,960	15,440	100	15,440	91,977	-	
德律泰電子貿易(上海)有限公司	精密儀器進出口技術諮詢及售後維修服務	111,072	2	111,072	-	-	111,072	310	100	310	73,142	-	

公司名稱	本期期末累計自台灣匯出赴大陸地區投資金額 (註3)	經濟部投審會核准投資金額 (註3)	依經濟部投審會規定赴大陸地區投資限額 (註4)
德律科技股份有限公司	\$ 189,392	\$ 276,688	\$ 3,421,316

註1：投資方式區分為下列三種，標示種類別即可：

- (1)直接赴大陸地區從事投資
- (2)透過第三地區公司再投資大陸(係透過 TRI INVESTMENTS LIMITED 轉投資)
- (3)其他方式

註2：本期認列投資損益欄中：

- (1)若屬籌備中，尚無投資損益者，應予註明
- (2)投資損益認列基礎分為下列三種，應予註明
  - A.經與中華民國會計師事務所所有合作關係之國際性會計師事務所查核簽證之財務報告
  - B.經台灣母公司簽證會計師查核之財務報告
  - C.其他

註3：原幣別為美金，係以資產負債表日之匯率(28.48)換算新台幣。

註4：依規定係以新台幣八仟萬元，或淨值或合併淨值之60%，其較高者。

註5：期末投資帳面金額係含已實現、未實現銷貨利益之淨變動。

德律科技股份有限公司  
主要股東資訊  
民國 109 年 12 月 31 日

附表七

主要股東名稱	股 份	持有股數	持股比例
陳玠源		37,889,235	16.04%
葉美杏		17,338,054	7.33%
德信投資股份有限公司		13,464,174	5.69%

註1：本表主要股東資訊係由集保公司以每季底最後一個營業日，計算股東持有公司已完成無實體登錄交付（含庫藏股）之普通股及特別股合計達百分之五以上資料。至於公司財務報告所記載股本與公司實際已完成無實體登錄交付股數，可能因編製計算基礎不同或有差異。

註2：上開資料如屬股東將持股交付信託，係以受託人開立信託專戶之委託人個別分戶揭示。至於股東依據證券交易法令辦理持股超過百分之十內部人股權申報，其持股包括本人持股加計其交付信託且對信託財產具有運用決定權股份等，有關內部人股權申報資料請參閱公開資訊觀測站。

## 五、最近年度經會計師查核簽證之公司個體財務報告

### 會計師查核報告

(110)財審報字第 20003750 號

德律科技股份有限公司 公鑒：

#### 查核意見

德律科技股份有限公司民國 109 年及 108 年 12 月 31 日之個體資產負債表，暨民國 109 年及 108 年 1 月 1 日至 12 月 31 日之個體綜合損益表、個體權益變動表、個體現金流量表，以及個體財務報表附註(包括重大會計政策彙總)，業經本會計師查核竣事。

依本會計師之意見，上開個體財務報表在所有重大方面係依照證券發行人財務報告編製準則編製，足以允當表達德律科技股份有限公司民國 109 年及 108 年 12 月 31 日之個體財務狀況，暨民國 109 年及 108 年 1 月 1 日至 12 月 31 日之個體財務績效及個體現金流量。

#### 查核意見之基礎

本會計師係依照會計師查核簽證財務報表規則及中華民國一般公認審計準則執行查核工作。本會計師於該等準則下之責任將於會計師查核個體財務報表之責任段進一步說明。本會計師所隸屬事務所受獨立性規範之人員已依中華民國會計師職業道德規範，與德律科技股份有限公司保持超然獨立，並履行該規範之其他責任。本會計師相信已取得足夠及適切之查核證據，以作為表示查核意見之基礎。

#### 關鍵查核事項

關鍵查核事項係指依本會計師之專業判斷，對德律科技股份有限公司民國 109 年度個體財務報表之查核最為重要之事項。該等事項已於查核個體財務報表整體及形成查核意見之過程中予以因應，本會計師並不對該等事項單獨表示意見。

德律科技股份有限公司民國 109 年度個體財務報表之關鍵查核事項如下：

#### 存貨評價

##### 事項說明

有關存貨評價會計政策請詳個體財務報表附註四(九)；存貨評價所採用之重大會計估計及假設請詳個體財務報表附註五；存貨會計科目說明請詳個體財務報表附註六(三)。民國 109 年 12 月 31 日存貨及備抵存貨跌價損失餘額分別為新台幣 884,280 仟元及新台幣 112,350 仟元。

德律科技股份有限公司主要是從事自動檢測設備之銷售業務，其存貨係按成本與淨變現價值孰低者衡量，管理階層考量科技快速變遷、電子產品生命週期短特性，對於超過特定料齡期間及個別評估有過時陳舊之存貨，另輔以存貨料齡及未來特定期間產品的需求性為跌價損失評估基礎，該資料來源係管理階層依據存貨銷售、過時及品質狀況，判斷各項產品的淨變現價值。由於德律科技股份有限公司存貨金額重大、品項眾多，且針對超過特定料齡期間及過時陳舊存貨所採用之評價基礎涉及管理階層主觀判斷而具高度估計不確定性，因此本會計師將存貨備抵跌價損失之評價列入本年度查核最為重要事項之一。

#### 因應之查核程序

本會計師已執行之主要查核程序彙列如下：

1. 依據對德律科技股份有限公司產業及營運之瞭解，評估存貨跌價損失政策之合理性。
2. 瞭解德律科技股份有限公司存貨管理流程、檢視年度盤點計畫並參與年度存貨盤點以評估管理階層對於過時陳舊存貨判斷及控管之有效性。
3. 取得各項產品存貨料齡表，驗證報表邏輯之適當性，確認報表資訊與所訂政策一致性，並重新計算備抵跌價損失之正確性。
4. 分析比較兩年度存貨跌價損失差異原因，並檢視管理階層按存貨去化狀況個別評估後提列之跌價損失之相關佐證文件，以評估德律科技股份有限公司提列存貨跌價損失之適當性。

## **外銷銷貨之收入截止**

### 事項說明

有關收入認列之會計政策，請詳個體財務報表附註四(二十二)。

德律科技股份有限公司對於外銷銷貨收入係依照與客戶之交易條件為收入認列時點，由於外銷銷貨收入佔個體營業收入比重達七成以上，且上述決定收入認列時點係依照不同客戶之交易條件而有所不同，亦與管理階層之判斷有直接相關，故可能因時間差異而導致銷貨收入認列時點不適當之情形。因此，本會計師認為外銷銷貨之收入截止係本年度查核最為重要事項之一。

### 因應之查核程序

本會計師已執行之主要查核程序彙列如下：

1. 瞭解及評估德律科技股份有限公司對於外銷銷貨收入認列時點控制程序之有效性。
2. 取得資產負債表日前後特定時間外銷銷貨收入明細帳，確認其完整性，並抽查執行測試，核對相關佐證文件(如出口提單或到貨及簽收證明)，以評估銷貨收入已記錄於適當期間內。

## **管理階層與治理單位對個體財務報表之責任**

管理階層之責任係依照證券發行人財務報告編製準則編製允當表達之個體財務報表，且維持與個體財務報表編製有關之必要內部控制，以確保個體財務報表未存有導因於舞弊或錯誤之重大不實表達。

於編製個體財務報表時，管理階層之責任亦包括評估德律科技股份有限公司繼續經營之能力、相關事項之揭露，以及繼續經營會計基礎之採用，除非管理階層意圖清算德律科技股份有限公司或停止營業，或除清算或停業外別無實際可行之其他方案。

德律科技股份有限公司之治理單位(含審計委員會)負有監督財務報導流程之責任。

## **會計師查核個體財務報表之責任**

本會計師查核個體財務報表之目的，係對個體財務報表整體是否存有導因於舞弊或錯誤之重大不實表達取得合理確信，並出具查核報告。合理確信係高度確信，惟依照中華民國一般公認審計準則執行之查核工作無法保證必能偵出個體財務報表存有之重大不實表達。不實表達可能導因於舞弊或錯誤。如不實表達之個別金額或彙總數可合理預期將影響個體財務報表使用者所作之經濟決策，則被認為具有重大性。

本會計師依照中華民國一般公認審計準則查核時，運用專業判斷並保持專業上之懷疑。本會計師亦執行下列工作：

1. 辨認並評估個體財務報表導因於舞弊或錯誤之重大不實表達風險；對所評估之風險設計及執行適當之因應對策；並取得足夠及適切之查核證據以作為查核意見之基礎。因舞弊可能涉及共謀、偽造、故意遺漏、不實聲明或踰越內部控制，故未偵出導因於舞弊之重大不實

表達之風險高於導因於錯誤者。

2. 對與查核攸關之內部控制取得必要之瞭解，以設計當時情況下適當之查核程序，惟其目的非對德律科技股份有限公司內部控制之有效性表示意見。
3. 評估管理階層所採用會計政策之適當性，及其所作會計估計與相關揭露之合理性。
4. 依據所取得之查核證據，對管理階層採用繼續經營會計基礎之適當性，以及使德律科技股份有限公司繼續經營之能力可能產生重大疑慮之事件或情況是否存在重大不確定性，作出結論。本會計師若認為該等事件或情況存在重大不確定性，則須於查核報告中提醒個體財務報表使用者注意個體財務報表之相關揭露，或於該等揭露係屬不適當時修正查核意見。本會計師之結論係以截至查核報告日所取得之查核證據為基礎。惟未來事件或情況可能導致德律科技股份有限公司不再具有繼續經營之能力。
5. 評估個體財務報表（包括相關附註）之整體表達、結構及內容，以及個體財務報表是否允當表達相關交易及事件。
6. 對於德律科技股份有限公司之財務資訊取得足夠及適切之查核證據，以對個體財務報表表示意見。本會計師負責個體查核案件之指導、監督及執行，並負責形成個體財務報表之查核意見。

本會計師與治理單位溝通之事項，包括所規劃之查核範圍及時間，以及重大查核發現（包括於查核過程中所辨認之內部控制顯著缺失）。

本會計師亦向治理單位提供本會計師所隸屬事務所受獨立性規範之人員已遵循中華民國會計師職業道德規範中有關獨立性之聲明，並與治理單位溝通所有可能被認為會影響會計師獨立性之關係及其他事項（包括相關防護措施）。

本會計師從與治理單位溝通之事項中，決定對德律科技股份有限公司民國 109 年度個體財務報表查核之關鍵查核事項。本會計師於查核報告中敘明該等事項，除非法令不允許公開揭露特定事項，或在極罕見情況下，本會計師決定不於查核報告中溝通特定事項，因可合理預期此溝通所產生之負面影響大於所增進之公眾利益。

資 誠 聯 合 會 計 師 事

潘慧玲

潘慧玲



會計師

廖阿甚

廖阿甚



前財政部證券暨期貨管理委員會

核准簽證文號：(88)台財證(六)第 95577 號

前行政院金融監督管理委員會

核准簽證文號：金管證審字第 1010015969 號

中 華 民 國 1 1 0 年 2 月 2 4 日

德律科技股份有限公司  
 個體資產負債表  
 民國109年及108年12月31日

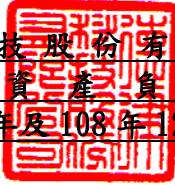

單位：新台幣仟元

資	產	附註	109年12月31日			108年12月31日		
			金	額	%	金	額	%
<b>流動資產</b>								
1100	現金及約當現金	六(一)	\$	1,330,637	19	\$	1,077,000	17
1150	應收票據淨額	六(二)		3,932	-		8,827	-
1170	應收帳款淨額	六(二)		1,336,094	20		1,222,037	19
1180	應收帳款－關係人淨額	七		207,170	3		223,932	4
1200	其他應收款			6,436	-		17,029	-
1210	其他應收款－關係人	七		111,533	2		274,320	4
130X	存貨	六(三)		884,280	13		708,685	11
1470	其他流動資產			20,698	-		11,252	-
11XX	<b>流動資產合計</b>			<b>3,900,780</b>	<b>57</b>		<b>3,543,082</b>	<b>55</b>
<b>非流動資產</b>								
1550	採用權益法之投資	六(四)		888,325	13		815,753	13
1600	不動產、廠房及設備	六(五)及八		1,957,334	29		1,993,580	31
1780	無形資產			24,331	-		19,834	-
1840	遞延所得稅資產	六(十六)		78,125	1		66,195	1
1920	存出保證金			542	-		2,942	-
15XX	<b>非流動資產合計</b>			<b>2,948,657</b>	<b>43</b>		<b>2,898,304</b>	<b>45</b>
1XXX	<b>資產總計</b>		\$	<b>6,849,437</b>	<b>100</b>	\$	<b>6,441,386</b>	<b>100</b>

(續次頁)

德律科技股份有限公司  
個體資產負債表  
民國109年及108年12月31日

單位：新台幣仟元

負債及權益		附註	109年12月31日		108年12月31日	
			金額	%	金額	%
<b>流動負債</b>						
2130	合約負債—流動	六(十一)	\$ 7,962	-	\$ 38,296	1
2150	應付票據		16,782	-	26,398	-
2170	應付帳款		463,946	7	448,115	7
2200	其他應付款	六(六)	248,565	4	225,081	3
2220	其他應付款項—關係人	七	27,596	-	20,244	-
2230	本期所得稅負債		135,488	2	107,961	2
2300	其他流動負債		5,730	-	7,356	-
21XX	<b>流動負債合計</b>		<u>906,069</u>	<u>13</u>	<u>873,451</u>	<u>13</u>
<b>非流動負債</b>						
2550	負債準備—非流動		41,343	1	35,299	1
2570	遞延所得稅負債	六(十六)	136,920	2	88,846	1
2600	其他非流動負債	六(七)	62,911	1	61,358	1
25XX	<b>非流動負債合計</b>		<u>241,174</u>	<u>4</u>	<u>185,503</u>	<u>3</u>
2XXX	<b>負債總計</b>		<u>1,147,243</u>	<u>17</u>	<u>1,058,954</u>	<u>16</u>
<b>權益</b>						
股本						
3110	普通股股本	六(八)	2,362,160	34	2,362,160	37
資本公積						
3200	資本公積	六(九)	53,290	1	53,290	1
保留盈餘						
3310	法定盈餘公積	六(十)	1,306,390	19	1,213,046	19
3320	特別盈餘公積		67,270	1	41,795	1
3350	未分配盈餘		1,970,293	29	1,779,411	27
其他權益						
3400	其他權益		(57,209)	(1)	(67,270)	(1)
3XXX	<b>權益總計</b>		<u>5,702,194</u>	<u>83</u>	<u>5,382,432</u>	<u>84</u>
重大之期後事項						
3X2X	<b>負債及權益總計</b>	十一	<u>\$ 6,849,437</u>	<u>100</u>	<u>\$ 6,441,386</u>	<u>100</u>

後附個體財務報表附註為本個體財務報告之一部分，請併同參閱。

董事長：陳玠源



經理人：陳玠源



會計主管：陳冠元





德律科技股份有限公司  
 個體綜合損益表  
 民國109年及108年1月1日至12月31日

單位：新台幣仟元  
 (除每股盈餘為新台幣元外)

項目	附註	109 年 度		108 年 度	
		金 額	%	金 額	%
4000 營業收入	六(十一)及七	\$ 4,728,188	100	\$ 4,007,099	100
5000 營業成本	六(十四)(十五)	( 2,259,678)	( 48)	( 1,861,925)	( 46)
5900 營業毛利		2,468,510	52	2,145,174	54
5910 未實現銷貨利益	六(四)	( 99,181)	( 2)	( 78,642)	( 2)
5920 已實現銷貨利益	六(四)	78,642	1	88,752	2
5950 營業毛利淨額		2,447,971	51	2,155,284	54
營業費用	六(十四)(十五)及七				
6100 推銷費用		( 630,730)	( 13)	( 530,541)	( 13)
6200 管理費用		( 121,696)	( 3)	( 111,826)	( 3)
6300 研究發展費用		( 390,750)	( 8)	( 422,541)	( 11)
6450 預期信用減損損失	十二(二)	( 1,529)	-	( 191)	-
6000 營業費用合計		( 1,144,705)	( 24)	( 1,065,099)	( 27)
6900 營業利益		1,303,266	27	1,090,185	27
營業外收入及支出					
7100 利息收入		3,241	-	3,697	-
7010 其他收入	六(十二)	4,852	-	4,682	-
7020 其他利益及損失	六(十三)	( 96,859)	( 2)	( 56,663)	( 1)
7070 採用權益法認列之子公司、關聯企業及合資損益之份額	六(四)	124,674	3	104,500	3
7000 營業外收入及支出合計		35,908	1	56,216	2
7900 稅前淨利		1,339,174	28	1,146,401	29
7950 所得稅費用	六(十六)	( 246,518)	( 5)	( 207,703)	( 5)
8200 本期淨利		\$ 1,092,656	23	\$ 938,698	24
其他綜合損益					
不重分類至損益之項目					
8311 確定福利計畫之再衡量數	六(七)	(\$ 3,442)	-	(\$ 5,261)	-
後續可能重分類至損益之項目					
8361 國外營運機構財務報表換算之兌換差額		12,576	-	( 31,844)	( 1)
8399 與可能重分類之項目相關之所得稅	六(十六)	( 2,515)	-	6,369	-
8360 後續可能重分類至損益之項目總額		10,061	-	( 25,475)	( 1)
8500 本期綜合損益總額		\$ 1,099,275	23	\$ 907,962	23
普通股每股盈餘	六(十七)				
9750 基本每股盈餘		\$ 4.63		\$ 3.97	
9850 稀釋每股盈餘		\$ 4.62		\$ 3.96	

後附個體財務報表附註為本個體財務報告之一部分，請併同參閱。

董事長：陳玠源



經理人：陳玠源



會計主管：陳冠元



**德律科技股份有限公司**  
**個體權益變動表**  
 民國 109 年及 108 年 1 月 1 日至 12 月 31 日

單位：新台幣仟元

	資 本		公 積 保 留		盈 餘		國外營運機構 財務報表換算 之兌換差額	權 益 總 額	
	附 註	普 通 股 本	發 行 溢 價	之 變 動 數	法 定 盈 餘 公 積	特 別 盈 餘 公 積			未 分 配 盈 餘
<u>108 年度</u>									
108 年 1 月 1 日餘額		\$ 2,362,160	\$ 51,874	\$ 1,416	\$1,106,607	\$ 30,123	\$1,838,084	(\$ 41,795)	\$5,348,469
本期淨利(淨損)		-	-	-	-	-	938,698	-	938,698
本期其他綜合損益		-	-	-	-	-	(5,261)	(25,475)	(30,736)
本期綜合損益總額		-	-	-	-	-	933,437	(25,475)	907,962
107 年度盈餘指撥及分配	六(十)								
提列法定盈餘公積		-	-	-	106,439	-	(106,439)	-	-
提列特別盈餘公積		-	-	-	-	11,672	(11,672)	-	-
股東現金股利		-	-	-	-	-	(873,999)	-	(873,999)
108 年 12 月 31 日餘額		\$ 2,362,160	\$ 51,874	\$ 1,416	\$1,213,046	\$ 41,795	\$1,779,411	(\$ 67,270)	\$5,382,432
<u>109 年度</u>									
109 年 1 月 1 日餘額		\$ 2,362,160	\$ 51,874	\$ 1,416	\$1,213,046	\$ 41,795	\$1,779,411	(\$ 67,270)	\$5,382,432
本期淨利(淨損)		-	-	-	-	-	1,092,656	-	1,092,656
本期其他綜合損益		-	-	-	-	-	(3,442)	10,061	6,619
本期綜合損益總額		-	-	-	-	-	1,089,214	10,061	1,099,275
108 年度盈餘指撥及分配	六(十)								
提列法定盈餘公積		-	-	-	93,344	-	(93,344)	-	-
提列特別盈餘公積		-	-	-	-	25,475	(25,475)	-	-
股東現金股利		-	-	-	-	-	(779,513)	-	(779,513)
109 年 12 月 31 日餘額		\$ 2,362,160	\$ 51,874	\$ 1,416	\$1,306,390	\$ 67,270	\$1,970,293	(\$ 57,209)	\$5,702,194

後附個體財務報表附註為本個體財務報告之一部分，請併同參閱。

董事長：陳玠源



經理人：陳玠源



會計主管：陳冠元



**德律科技股份有限公司**  
**個體現金流量表**  
民國109年及108年1月1日至12月31日

單位：新台幣仟元

附註	109年1月1日 至12月31日	108年1月1日 至12月31日
<b>營業活動之現金流量</b>		
本期稅前淨利	\$ 1,339,174	\$ 1,146,401
調整項目		
收益費損項目		
折舊費用	六(十四) 67,626	65,828
攤銷費用	六(十四) 12,042	10,143
預期信用減損損失	十二(二) 1,529	191
利息收入	( 3,241 )	( 3,697 )
採用權益法之子公司損益份額	六(四) ( 124,674 )	( 104,500 )
未實現銷貨淨損失(利益)	六(四) 20,539	( 10,110 )
處分不動產、廠房及設備損失	六(十三) 139	1,009
與營業活動相關之資產/負債變動數		
與營業活動相關之資產之淨變動		
應收票據	4,895	( 5,165 )
應收帳款	( 115,586 )	( 625,084 )
應收帳款—關係人	16,762	434,037
其他應收款	10,593	7,454
其他應收款—關係人	162,787	409,873
存貨	( 201,308 )	132,307
其他流動資產	( 9,446 )	7,033
與營業活動相關之負債之淨變動		
合約負債—流動	( 30,334 )	21,032
應付票據	( 9,616 )	500
應付帳款	15,831	79,447
其他應付款	23,484	( 21,533 )
其他應付款項—關係人	7,352	( 14,969 )
其他流動負債	( 1,626 )	452
負債準備—非流動	6,044	8,327
其他非流動負債	( 1,889 )	( 1,755 )
營運產生之現金流入	1,191,077	1,536,221
收取之利息	3,241	3,697
支付之所得稅	( 185,362 )	( 255,960 )
營業活動之淨現金流入	1,008,956	1,283,958
<b>投資活動之現金流量</b>		
取得採用權益法之投資	六(四) ( 10,591 )	-
處分採用權益法之投資	六(四) 54,730	-
購置不動產、廠房及設備	六(五) ( 11,682 )	( 19,363 )
處分不動產、廠房及設備	5,876	-
取得無形資產	( 16,539 )	( 13,815 )
存出保證金減少	2,400	( 1,908 )
投資活動之淨現金流入(流出)	24,194	( 35,086 )
<b>籌資活動之現金流量</b>		
發放股東現金股利	六(十) ( 779,513 )	( 873,999 )
籌資活動之淨現金流出	( 779,513 )	( 873,999 )
本期現金及約當現金增加數	253,637	374,873
期初現金及約當現金餘額	1,077,000	702,127
期末現金及約當現金餘額	\$ 1,330,637	\$ 1,077,000

後附個體財務報表附註為本個體財務報告之一部分，請併同參閱。

董事長：陳玠源

經理人：陳玠源

會計主管：陳冠元

德律科技股份有限公司  
個體財務報表附註  
民國109年及108年度

單位：新台幣仟元  
(除特別註明者外)

**一、公司沿革**

德律科技股份有限公司(以下簡稱「本公司」)原名德律科技有限公司，設立於民國78年4月，民國86年8月變更公司組織為德律科技股份有限公司。本公司主要營業項目為自動檢測設備之設計裝配製造及買賣與修護業務等。

**二、通過財務報告之日期及程序**

本個體財務報告已於民國110年2月24日經董事會通過發布。

**三、新發布及修訂準則及解釋之適用**

**(一) 已採用金融監督管理委員會(以下簡稱「金管會」)認可之新發布、修正後國際財務報導準則之影響**

下表彙列金管會認可之民國109年適用之國際財務報導準則之新發布、修正及修訂之準則及解釋：

<u>新發布/修正/修訂準則及解釋</u>	<u>國際會計準則理事會 發布之生效日</u>
國際會計準則第1號及國際會計準則第8號之修正「揭露倡議-重大性之定義」	民國109年1月1日
國際財務報導準則第3號之修正「業務之定義」	民國109年1月1日
國際財務報導準則第9號、國際會計準則第39號及國際財務報導準則第7號之修正「利率指標變革」	民國109年1月1日
國際財務報導準則第16號之修正「新型冠狀病毒肺炎相關租金減讓」	民國109年6月1日(註)

註：金管會允許提前於民國109年1月1日適用。

本公司經評估上述準則及解釋對本公司財務狀況與財務績效並無重大影響。

**(二) 尚未採用金管會認可之新發布、修正後國際財務報導準則之影響**

下表彙列金管會認可之民國110年適用之國際財務報導準則之新發布、修正及修訂之準則及解釋：

<u>新發布/修正/修訂準則及解釋</u>	<u>國際會計準則理事會 發布之生效日</u>
國際財務報導準則第4號之修正「暫時豁免適用國際財務報導準則第9號之延長」	民國110年1月1日
國際財務報導準則第9號、國際會計準則第39號、國際財務報導準則第7號、國際財務報導準則第4號及國際財務報導準則第16號之第二階段修正「利率指標變革」	民國110年1月1日

本公司經評估上述準則及解釋對本公司財務狀況與財務績效並無重大影響。

**(三) 國際會計準則理事會已發布但尚未經金管會認可之國際財務報導準則之影響**

下表彙列國際會計準則理事會已發布但尚未納入金管會認可之國際財務報導準則之新發布、修正及修訂之準則及解釋：

新發布/修正/修訂準則及解釋	國際會計準則理事會 發布之生效日
國際財務報導準則第10號及國際會計準則第28號之修正「投資者與其關聯企業或合資間之資產出售或投入」	待國際會計準則理事會決定
國際財務報導準則第17號「保險合約」	民國112年1月1日
國際財務報導準則第17號「保險合約」之修正	民國112年1月1日
國際會計準則第1號之修正「負債之流動或非流動分類」	民國112年1月1日
國際會計準則第1號之修正「會計政策之揭露」	民國112年1月1日
國際會計準則第8號之修正「會計估計之定義」	民國112年1月1日
國際會計準則第16號之修正「不動產、廠房及設備：達到預定使用狀態前之價款」	民國111年1月1日
國際會計準則第37號之修正「虧損性合約—履行合約之成本」	民國111年1月1日
2018-2020週期之年度改善	民國111年1月1日

本公司經評估上述準則及解釋對本公司財務狀況與財務績效並無重大影響。

#### 四、重要會計政策之彙總說明

編製本個體財務報告所採用之主要會計政策說明如下。除另有說明外，此等政策在所有報導期間一致地適用。

##### (一) 遵循聲明

本個體財務報告係依據證券發行人財務報告編製準則編製。

##### (二) 編製基礎

1. 除確定福利負債係按退休基金資產減除確定福利義務現值之淨額認列外，本個體財務報告係按歷史成本編製。
2. 編製符合金管會認可之國際財務報導準則、國際會計準則、解釋及解釋公告(以下簡稱 IFRSs)之財務報告需要使用一些重要會計估計，在應用本公司的會計政策過程中亦需要管理階層運用其判斷，涉及高度判斷或複雜性之項目，或涉及個體財務報告之重大假設及估計之項目，請詳附註五說明。

##### (三) 外幣換算

本個體財務報告所列之項目，係以本公司營運所處主要經濟環境之貨幣(即功能性貨幣)衡量。本個體財務報告係以本公司之功能性貨幣「新台幣」作為表達貨幣列報。

##### 1. 外幣交易及餘額

- (1) 外幣交易採用交易日或衡量日之即期匯率換算為功能性貨幣，換算此等交易產生之換算差額認列為當期損益。
- (2) 外幣貨幣性資產及負債餘額，按資產負債表日之即期匯率評價調整，因調整而產生之換算差額認列為當期損益。
- (3) 所有兌換損益於損益表之「其他利益及損失」列報。

##### 2. 國外營運機構之換算

功能性貨幣與表達貨幣不同之所有公司個體，其經營結果和財務狀況以下列方式換算為表達貨幣：

- (1) 表達於每一資產負債表之資產及負債係以該資產負債表日之收盤匯率換算；
- (2) 表達於每一綜合損益表之收益及費損係以當期平均匯率換算；及
- (3) 所有因換算而產生之兌換差額認列為其他綜合損益。

#### (四) 資產負債區分流動及非流動之分類標準

1. 資產符合下列條件之一者，分類為流動資產：

- (1) 預期將於正常營業週期中實現該資產，或意圖將其出售或消耗者。
- (2) 主要為交易目的而持有者。
- (3) 預期於資產負債表日後十二個月內實現者。
- (4) 現金或約當現金，但於資產負債表日後至少十二個月交換或用以清償負債受到限制者除外。

本公司將所有不符合上述條件之資產分類為非流動。

2. 負債符合下列條件之一者，分類為流動負債：

- (1) 預期將於正常營業週期中清償者。
- (2) 主要為交易目的而持有者。
- (3) 預期於資產負債表日後十二個月內到期清償者。
- (4) 不能無條件將清償期限遞延至資產負債表日後至少十二個月者。負債之條款，可能依交易對方之選擇，以發行權益工具而導致清償者，不影響其分類。

本公司將所有不符合上述條件之負債分類為非流動。

#### (五) 約當現金

約當現金係指短期並具高度流動性之投資，該投資可隨時轉換成定額現金且價值變動之風險甚小。定期存款符合前述定義且其持有目的係為滿足營運上之短期現金承諾者，分類為約當現金。

#### (六) 應收帳款及票據

1. 係指依合約約定，已具無條件收取因移轉商品或勞務所換得對價金額權利之帳款及票據。
2. 屬未付息之短期應收帳款及票據，因折現之影響不大，本公司係以原始發票金額衡量。

#### (七) 金融資產減損

本公司於每一資產負債表日，就按攤銷後成本衡量之金融資產，考量所有合理且可佐證之資訊(包括前瞻性者)後，對自原始認列後信用風險並未顯著增加者，按 12 個月預期信用損失金額衡量備抵損失；對自原始認列後信用風險已顯著增加者，按存續期間預期信用損失金額衡量備抵損失；就不包含重大財務組成部分之應收帳款，按存續期間預期信用損失金額衡量備抵損失。

#### (八) 金融資產之除列

當本公司對收取來自金融資產現金流量之合約權利失效時，將除列金融資產。

#### (九) 存貨

存貨按成本與淨變現價值孰低者衡量，成本依加權平均法決定。製成品及在製品之成本包括原料、直接人工、其他直接成本及生產相關之製造費用(按正常產能分攤)。比較成本與淨變現價值孰低時，採逐項比較法，淨變現價值係指在正常營業過程中之估計售價減除至完工尚須投入之估計成本及相關變動銷售費用後之餘額。

#### (十) 採用權益法之投資—子公司

1. 子公司指受本公司控制之個體，當本公司暴露於來自對該個體之參與之變動報酬或對該等變動報酬享有權利，且透過對該個體之權力有能力影響該等報酬時，本公司即控制該個體。
2. 本公司與子公司間交易所產生之未實現損益業已銷除。子公司之會計政策與本公司採用之政策一致。
3. 本公司對子公司取得後之損益份額認列為當期損益，對其取得後之其他綜合損益份額則認列為其他綜合損益。如本公司對子公司所認列之損失份額等於或超過

在該子公司之權益時，本公司繼續按持股比例認列損失。

4. 依證券發行人財務報告編製準則規定，個體財務報告當期損益及其他綜合損益應與合併基礎編製之財務報告中當期損益及其他綜合損益歸屬於母公司業主之分攤數相同，個體財務報告業主權益應與合併基礎編製之財務報告中歸屬於母公司業主之權益相同。

#### (十一) 不動產、廠房及設備

1. 不動產、廠房及設備係以取得成本為入帳基礎。
2. 後續成本只有在與該項目有關之未來經濟效益很有可能流入本公司，且該項目之成本能可靠衡量時，才包括在資產之帳面金額或認列為一項單獨資產。被重置部分之帳面金額應除列。所有其他維修費用於發生時認列為當期損益。
3. 不動產、廠房及設備之後續衡量採成本模式，除土地不提折舊外，其他按估計耐用年限以直線法計提折舊。不動產、廠房及設備各項組成若屬重大，則單獨提列折舊。
4. 本公司於每一財務年度結束對各項資產之殘值、耐用年限及折舊方法進行檢視，若殘值及耐用年限之預期值與先前之估計不同時，或資產所含之未來經濟效益之預期消耗型態已有重大變動，則自變動發生日起依國際會計準則第8號「會計政策、會計估計變動及錯誤」之會計估計變動規定處理。各項資產之耐用年限如下：

房屋及建築	50年~55年
機器設備	2年~10年
辦公設備	3年~10年
其他設備	3年~10年

#### (十二) 承租人之租賃交易—使用權資產/租賃負債

1. 租賃資產於可供本公司使用之日認列為使用權資產及租賃負債。當租賃合約係屬短期租賃或低價值標的資產之租賃時，將租賃給付採直線法於租賃期間認列為費用。
2. 租賃負債於租賃開始日將尚未支付之租賃給付按本公司增額借款利率折現後之現值認列，租賃給付包括固定給付，減除可收取之任何租賃誘因，後續採利息法按攤銷後成本法衡量，於租賃期間提列利息費用。當非屬合約修改造成租賃期間或租賃給付變動時，將重評估租賃負債，並將再衡量數調整使用權資產。
3. 使用權資產於租賃開始日按成本認列，成本包括：
  - (1) 租賃負債之原始衡量金額；
  - (2) 於開始日或之前支付之任何租賃給付；及
  - (3) 發生之任何原始直接成本；後續採成本模式衡量，於使用權資產之耐用年限屆滿時或租賃期間屆滿時兩者之較早者，提列折舊費用。當租賃負債重評估時，使用權資產將調整租賃負債之任何再衡量數。

#### (十三) 無形資產

1. 商標權  
單獨取得之商標權以取得成本認列。商標權為有限耐用年限資產，依直線法按估計耐用年限10年攤銷。
2. 電腦軟體  
電腦軟體以取得成本認列，依直線法按估計耐用年限3~5年攤銷。

(十四) 非金融資產減損

本公司於資產負債表日針對有減損跡象之資產，估計其可回收金額，當可回收金額低於其帳面價值時，則認列減損損失。可回收金額係指一項資產之公允價值減處分成本或其使用價值，兩者較高者。當以前年度已認列資產減損之情況不存在或減少時，則迴轉減損損失，惟迴轉減損損失而增加之資產帳面金額，不超過該資產若未認列減損損失情況下減除折舊或攤銷後之帳面金額。

(十五) 應付帳款及票據

1. 係指因賒購原物料、商品或勞務所發生之債務及因營業與非因營業而發生之應付票據。
2. 屬未付息之短期應付帳款及票據，因折現之影響不大，本公司係以原始發票金額衡量。

(十六) 金融負債之除列

本公司於合約明定之義務履行、取消或到期時，除列金融負債。

(十七) 金融資產及負債之互抵

當有法律上可執行之權利將所認列之金融資產及負債金額抵銷，且意圖以淨額基礎交割或同時實現資產及清償負債時，始可將金融資產及金融負債互抵，並於資產負債表中以淨額表達。

(十八) 負債準備

負債準備(係保固負債)係因過去事件而負有現時法定或推定義務，很有可能需要流出具經濟效益之資源以清償該義務，且該義務之金額能可靠估計時認列。負債準備之衡量係以資產負債表日清償該義務所需支出之最佳估計現值衡量。

(十九) 員工福利

1. 短期員工福利

短期員工福利係以預期支付之非折現金額衡量，並於相關服務提供時認列為費用。

2. 退休金

(1) 確定提撥計畫

對於確定提撥計畫，係依權責發生基礎將應提撥之退休基金數額認列為當期之退休金成本。預付提撥金於可退還現金或減少未來給付之範圍內認列為資產。

(2) 確定福利計畫

A. 確定福利計畫下之淨義務係以員工當期或過去服務所賺得之未來福利金額折現計算，並以資產負債表日之確定福利義務現值減除計畫資產之公允價值。確定福利淨義務每年由精算師採用預計單位福利法計算，折現率則參考政府公債於資產負債表日之市場殖利率。

B. 確定福利計畫產生之再衡量數於發生當期認列於其他綜合損益，並表達於保留盈餘。

3. 員工酬勞及董事酬勞

員工酬勞及董事酬勞係於具法律或推定義務且金額可合理估計時，認列為費用及負債。嗣後決議實際配發金額與估列金額有差異時，則按會計估計變動處理。

(二十) 所得稅

1. 所得稅費用包含當期及遞延所得稅。除與列入其他綜合損益或直接列入權益之項目有關之所得稅分別列入其他綜合損益或直接列入權益外，所得稅係認列於損益。



2. 本公司依據資產負債表日已立法或已實質性立法之稅率計算當期所得稅。管理階層就適用所得稅相關法規定期評估所得稅申報之狀況，並在適用情況下根據預期須向稅捐機關支付之稅款估列所得稅負債。未分配盈餘依所得稅法加徵之所得稅，嗣盈餘產生年度之次年度於股東會通過盈餘分派案後，始就實際盈餘之分派情形，認列未分配盈餘所得稅費用。
3. 遞延所得稅採用資產負債表法，按資產及負債之課稅基礎與其於資產負債表之帳面金額所產生之暫時性差異認列。若投資子公司產生之暫時性差異，本公司可以控制暫時性差異迴轉之時點，且暫時性差異很有可能於可預見之未來不會迴轉者則不予認列。遞延所得稅採用在資產負債表日已立法或已實質性立法，並於有關之遞延所得稅資產實現或遞延所得稅負債清償時預期適用之稅率（及稅法）為準。
4. 遞延所得稅資產於暫時性差異很有可能用以抵減未來應課稅所得之範圍內認列，並於每一資產負債表日重評估未認列及已認列之遞延所得稅資產。
5. 當有法定執行權將所認列之當期所得稅資產及負債金額互抵且有意圖以淨額基礎清償或同時實現資產及清償負債時，始將當期所得稅資產及當期所得稅負債互抵；當有法定執行權將當期所得稅資產及當期所得稅負債互抵，且遞延所得稅資產及負債由同一稅捐機關課徵所得稅之同一納稅主體、或不同納稅主體產生但各主體意圖以淨額基礎清償或同時實現資產及清償負債時，始將遞延所得稅資產及負債互抵。

#### (二十一) 股利分配

分派予本公司股東之股利於本公司股東會決議分派股利時於財務報告認列，分派現金股利認列為負債。

#### (二十二) 收入認列

##### 1. 商品銷售

- (1) 本公司設計裝配製造並銷售自動檢測設備之相關產品。銷貨收入於產品之控制移轉予客戶時認列，且本公司並無尚未履行之履約義務可能影響客戶接受該產品時，當產品被運送至指定地點，陳舊過時及滅失之風險已移轉予客戶，且客戶依據銷售合約接受產品，或有客觀證據證明所有接受標準皆已滿足時，商品交付方屬發生。
- (2) 銷售收入以扣除營業稅、銷貨退回及折讓之淨額認列，收入認列金額以未來高度很有可能不會發生重大迴轉之部分為限，並於每一資產負債表日更新估計。銷貨交易之收款條件通常為驗收後月結 90 天到期，因移轉所承諾之商品或服務予客戶與客戶付款間之時間間隔少有超過一年者，因此本公司並未調整交易價格以反映貨幣時間價值。
- (3) 本公司對銷售之產品提供標準保固，對產品瑕疵負有退款之義務，於銷貨時認列負債準備。
- (4) 應收帳款於商品交付予客戶時認列，因自該時點起本公司對合約價款具無條件權利，僅須時間經過即可自客戶收取對價。

##### 2. 勞務收入

本公司提供自動檢測設備之相關技術及維修服務，勞務收入於服務提供予客戶之財務報導期間內認列為收入。

##### 3. 取得客戶合約成本

本公司為取得客戶合約所發生之增額成本雖預期可回收，惟相關合約期間短於一年，故將該等成本於發生時認列於費用。

## 五、重大會計判斷、估計及假設不確定性之主要來源

本公司編製本個體財務報告時，管理階層已運用其判斷以決定所採用之會計政策，並依據資產負債表日當時之情況對於未來事件之合理預期以作出會計估計及假設。所作出之重大會計估計與假設可能與實際結果存有差異，將考量歷史經驗及其他因子持續評估及調整。本公司於採用會計政策過程中，並無作出重大會計判斷，另主要之重要會計估計及假設說明如下：

### 存貨之評價

本公司存貨以成本與淨變現價值孰低者計價，故本公司必須運用判斷及估計決定資產負債表日存貨之淨變現價值。管理階層考量科技快速變遷、電子產品生命週期短特性，對於超過特定料齡期間及個別評估有過時陳舊之存貨，另輔以存貨料齡及未來特定期間產品的需求性為跌價損失評估基礎，該資料來源係管理階層依據存貨銷售、過時及品質狀況，判斷各項產品的淨變現價值。由於此存貨評價主要係管理階層依未來特定期間內之產品需求為估計基礎，故可能產生重大變動。

民國 109 年 12 月 31 日，本公司存貨之帳面金額為 \$884,280。

## 六、重要會計項目之說明

### (一) 現金及約當現金

	109年12月31日	108年12月31日
庫存現金及週轉金	\$ 1,244	\$ 1,073
活期存款	589,394	745,311
定期存款	-	120,000
在途存款	-	30,616
短期票券	739,999	180,000
合計	<u>\$ 1,330,637</u>	<u>\$ 1,077,000</u>

1. 本公司往來之金融機構信用品質良好，且本公司與多家金融機構往來以分散信用風險，預期發生違約之可能性甚低。
2. 本公司未有將現金及約當現金提供質押之情形。

### (二) 應收票據及帳款

	109年12月31日	108年12月31日
應收票據	<u>\$ 3,932</u>	<u>\$ 8,827</u>
應收帳款	\$ 1,337,926	\$ 1,222,340
減：備抵損失	(1,832)	(303)
	<u>\$ 1,336,094</u>	<u>\$ 1,222,037</u>

1. 應收帳款及應收票據之帳齡分析如下：

	109年12月31日		108年12月31日	
	應收帳款	應收票據	應收帳款	應收票據
未逾期	\$ 1,100,978	\$ 3,932	\$ 1,133,358	\$ 8,827
已逾期				
60天內	133,148	-	72,904	-
61-90天	30,765	-	10,472	-
91-180天	65,209	-	4,089	-
181-365天	7,826	-	1,517	-
	<u>\$ 1,337,926</u>	<u>\$ 3,932</u>	<u>\$ 1,222,340</u>	<u>\$ 8,827</u>

以上係以逾期天數為基準進行之帳齡分析。

2. 民國 109 年及 108 年 12 月 31 日之應收帳款及應收票據餘額均為客戶合約所產生，另於民國 108 年 1 月 1 日客戶合約之應收款餘額為 \$597,256。

3. 在不考慮所持有之擔保品或其他信用增強之情況下，最能代表本公司應收票據於民國109年及108年12月31日信用風險最大之暴險金額分別為\$3,932及\$8,827；最能代表本公司應收帳款於民國109年及108年12月31日信用風險最大之暴險金額分別為\$1,336,094及\$1,222,037。

4. 相關應收帳款及應收票據信用風險資訊請詳附註十二(二)。

(三) 存貨

	109年12月31日		
	成本	備抵跌價損失	帳面金額
原料	\$ 904,218	(\$ 112,250)	\$ 791,968
在製品	86,240	( 8)	86,232
製成品	5,479	( 85)	5,394
商品存貨	693	( 7)	686
合計	<u>\$ 996,630</u>	<u>(\$ 112,350)</u>	<u>\$ 884,280</u>
	108年12月31日		
	成本	備抵跌價損失	帳面金額
原料	\$ 732,531	(\$ 92,457)	\$ 640,074
在製品	63,829	( 108)	63,721
製成品	3,271	-	3,271
商品存貨	1,627	( 8)	1,619
合計	<u>\$ 801,258</u>	<u>(\$ 92,573)</u>	<u>\$ 708,685</u>

本公司當期認為費損之存貨成本：

	109年度	108年度
已出售存貨成本	\$ 2,222,083	\$ 1,840,327
存貨跌價損失	28,795	14,308
存貨盤虧	2	5
	<u>\$ 2,250,880</u>	<u>\$ 1,854,640</u>

(四) 採用權益法之投資

	109年	108年
1月1日	\$ 815,753	\$ 757,520
增加採用權益法之投資	10,591	-
處分採用權益法之投資	( 54,730)	-
採用權益法之投資損益份額	124,674	104,500
未實現銷貨利益	( 99,181)	( 78,642)
已實現銷貨利益	78,642	88,752
其他權益變動	12,576	( 31,844)
其他非流動負債轉出	-	( 24,533)
12月31日	<u>\$ 888,325</u>	<u>\$ 815,753</u>
	109年12月31日	108年12月31日
TRI INVESTMENTS LIMITED	\$ 768,434	\$ 673,667
DOLI TRADING LIMITED	-	33,928
TEST RESEARCH USA, INC.	56,886	46,594
TRI TEST RESEARCH EUROPE GMBH	20,650	30,734
TRI JAPAN CORPORATION	8,615	14,995
TRI MALAYSIA SDN. BHD	19,540	15,835
TRI KOREA CO., Ltd.	14,200	-
合計	<u>\$ 888,325</u>	<u>\$ 815,753</u>

有關本公司之子公司資訊，請參見本公司民國109年度合併財務報表附註四(三)。

### (五) 不動產、廠房及設備

	土地	房屋及建築	機器設備	辦公設備	其他設備	未完工程	合計
109年1月1日							
成本	\$ 1,166,021	\$ 921,538	\$ 66,495	\$ 215,301	\$ 140,553	\$ -	\$ 2,509,908
累計折舊	-	(231,592)	(53,802)	(130,392)	(100,542)	-	(516,328)
	<u>\$ 1,166,021</u>	<u>\$ 689,946</u>	<u>\$ 12,693</u>	<u>\$ 84,909</u>	<u>\$ 40,011</u>	<u>\$ -</u>	<u>\$ 1,993,580</u>
109年							
1月1日	\$ 1,166,021	\$ 689,946	\$ 12,693	\$ 84,909	\$ 40,011	\$ -	\$ 1,993,580
增添	-	-	1,615	6,691	3,336	40	11,682
存貨轉入	-	-	2,649	12,958	10,106	-	25,713
處分	-	-	(207)	(5,619)	(189)	-	(6,015)
折舊費用	-	(18,104)	(5,405)	(29,109)	(15,008)	-	(67,626)
12月31日	<u>\$ 1,166,021</u>	<u>\$ 671,842</u>	<u>\$ 11,345</u>	<u>\$ 69,830</u>	<u>\$ 38,256</u>	<u>\$ 40</u>	<u>\$ 1,957,334</u>
109年12月31日							
成本	\$ 1,166,021	\$ 921,538	\$ 67,651	\$ 209,135	\$ 148,443	\$ 40	\$ 2,512,828
累計折舊	-	(249,696)	(56,306)	(139,305)	(110,187)	-	(555,494)
	<u>\$ 1,166,021</u>	<u>\$ 671,842</u>	<u>\$ 11,345</u>	<u>\$ 69,830</u>	<u>\$ 38,256</u>	<u>\$ 40</u>	<u>\$ 1,957,334</u>
108年1月1日							
成本	\$ 1,166,021	\$ 921,538	\$ 70,956	\$ 213,585	\$ 125,202	\$ 2,497,302	
累計折舊	-	(213,488)	(56,436)	(121,422)	(91,006)	(482,352)	
	<u>\$ 1,166,021</u>	<u>\$ 708,050</u>	<u>\$ 14,520</u>	<u>\$ 92,163</u>	<u>\$ 34,196</u>	<u>\$ 2,014,950</u>	
108年							
1月1日	\$ 1,166,021	\$ 708,050	\$ 14,520	\$ 92,163	\$ 34,196	\$ 2,014,950	
增添	-	-	1,175	3,711	14,477	19,363	
存貨轉入	-	-	2,998	18,723	4,383	26,104	
處分	-	-	(303)	(579)	(127)	(1,009)	
折舊費用	-	(18,104)	(5,697)	(29,109)	(12,918)	(65,828)	
12月31日	<u>\$ 1,166,021</u>	<u>\$ 689,946</u>	<u>\$ 12,693</u>	<u>\$ 84,909</u>	<u>\$ 40,011</u>	<u>\$ 1,993,580</u>	
108年12月31日							
成本	\$ 1,166,021	\$ 921,538	\$ 66,495	\$ 215,301	\$ 140,553	\$ 2,509,908	
累計折舊	-	(231,592)	(53,802)	(130,392)	(100,542)	(516,328)	
	<u>\$ 1,166,021</u>	<u>\$ 689,946</u>	<u>\$ 12,693</u>	<u>\$ 84,909</u>	<u>\$ 40,011</u>	<u>\$ 1,993,580</u>	

1. 本公司不動產、廠房及設備並無重大組成項目。
2. 以不動產、廠房及設備提供擔保之資訊，請詳附註八之說明。

### (六) 其他應付款

	109年12月31日	108年12月31日
應付獎金	\$ 152,634	\$ 139,017
應付員工及董事酬勞	32,731	27,862
其他	63,200	58,202
	<u>\$ 248,565</u>	<u>\$ 225,081</u>

### (七) 退休金

#### 1. 確定福利計畫

(1) 本公司依據「勞動基準法」之規定，訂有確定福利之退休辦法，適用於民國94年7月1日實施「勞工退休金條例」前所有正式員工之服務年資，以及於實施「勞工退休金條例」後選擇繼續適用勞動基準法員工之後續服務年資。員工符合退休條件者，退休金之支付係根據服務年資及退休前6個月之平均薪資計算，15年以內(含)的服務年資每滿一年給予兩個基數，超過15年之服務年資每滿一年給予一個基數，惟累積最高以45個基數為限。本公司按月就薪資總額2%提撥退休基金，以勞工退休準備金監督委員會之名義專戶儲存於台灣銀行。另本公司於每年年度終了前，估算前項勞工退休準備金專戶餘額，若該餘額不足給付次一年度內預估符合退休條件之勞工依前述計算

之退休金數額，本公司將於次年度三月底前一次提撥其差額。

(2) 資產負債表認列之金額如下：

	109年12月31日	108年12月31日
確定福利義務現值	\$ 122,611	\$ 116,478
計畫資產公允價值	( 59,700)	( 55,120)
淨確定福利負債(表列「其他非流動負債」)	<u>\$ 62,911</u>	<u>\$ 61,358</u>

(3) 淨確定福利負債之變動如下：

	確定福利義務現值	計畫資產公允價值	淨確定福利負債
109年			
1月1日餘額	\$ 116,478	(\$ 55,120)	\$ 61,358
當期服務成本	12	-	12
利息費用(收入)	816	( 386)	430
	<u>117,306</u>	<u>( 55,506)</u>	<u>61,800</u>
再衡量數：			
精算利益	-	( 1,863)	( 1,863)
財務假設變動影響數	4,123	-	4,123
經驗調整	1,182	-	1,182
	<u>5,305</u>	<u>( 1,863)</u>	<u>3,442</u>
提撥退休基金	-	( 2,331)	( 2,331)
支付退休金	-	-	-
12月31日餘額	<u>\$ 122,611</u>	<u>( \$ 59,700)</u>	<u>\$ 62,911</u>
108年			
1月1日餘額	\$ 108,413	(\$ 50,561)	\$ 57,852
當期服務成本	12	-	12
利息費用(收入)	976	( 455)	521
	<u>109,401</u>	<u>( 51,016)</u>	<u>58,385</u>
再衡量數：			
精算利益	-	( 1,816)	( 1,816)
財務假設變動影響數	2,124	-	2,124
經驗調整	4,953	-	4,953
	<u>7,077</u>	<u>( 1,816)</u>	<u>5,261</u>
提撥退休基金	-	( 2,288)	( 2,288)
支付退休金	-	-	-
12月31日餘額	<u>\$ 116,478</u>	<u>( \$ 55,120)</u>	<u>\$ 61,358</u>

(4) 本公司之確定福利退休計畫基金資產，係由臺灣銀行按該基金年度投資運用計畫所定委託經營項目之比例及金額範圍內，依勞工退休基金收支保管及運用辦法第六條之項目（即存放國內外之金融機構，投資國內外上市、上櫃或私募之權益證券及投資國內外不動產之證券化商品等）辦理委託經營，相關運用情形係由勞工退休基金監理會進行監督。該基金之運用，其每年決算分配之最低收益，不得低於依當地銀行二年定期存款利率計算之收益，若有不足，則經主管機關核准後由國庫補足。因本公司無權參與該基金之運作及管理，故無法依國際會計準則第19號第142段規定揭露計畫資產公允價值之分類。民國109年及108年12月31日構成該基金總資產之公允價值，請詳政府公告之各年度之勞工退休基金運用報告。

(5)有關退休金之精算假設彙總如下：

	109年度	108年度
折現率	0.30%	0.70%
未來薪資增加率	3.00%	3.00%

民國 109 年及 108 年度對於未來死亡率之假設係按照已公布的台灣壽險業第五回經驗生命表估計。

因採用之主要精算假設變動而影響之確定福利義務現值分析如下：

	折現率		未來薪資增加率	
	增加0.25%	減少0.25%	增加0.25%	減少0.25%
109年12月31日				
對確定福利義務現值之影響	\$ 2,601	(\$ 2,689)	\$ 2,321	(\$ 2,262)
	折現率		未來薪資增加率	
	增加0.25%	減少0.25%	增加0.25%	減少0.25%
108年12月31日				
對確定福利義務現值之影響	\$ 2,646	(\$ 2,738)	\$ 2,390	(\$ 2,326)

上述之敏感度分析係基於其他假設不變的情況下分析單一假設變動之影響。實務上許多假設的變動則可能是連動的。敏感度分析係與計算資產負債表之淨退休金負債所採用的方法一致。本期編製敏感度分析所使用之方法與假設與前期相同。

(6)本公司於民國 110 年度預計支付予退休計畫之提撥金為\$2,352。

(7)截至 109 年 12 月 31 日，該退休計畫之加權平均存續期間為 9 年。退休金支付之到期分析如下：

短於1年	\$ 12,124
1-2年	15,322
2-5年	15,392
5年以上	35,037
	\$ 77,875

## 2. 確定提撥計畫

自民國 94 年 7 月 1 日起，本公司依據「勞工退休金條例」，訂有確定提撥之退休辦法，適用於本國籍之員工。本公司就員工選擇適用「勞工退休金條例」所定之勞工退休金制度部分，每月按不低於薪資之 6%提繳勞工退休金至勞保局員工個人帳戶，員工退休金之支付依員工個人之退休金專戶及累積收益之金額採月退休金或一次退休金方式領取。民國 109 年及 108 年度，本公司依上開退休金辦法認列之退休金成本分別為\$24,476 及\$22,590。

## (八)股本

本公司額定資本額為\$2,500,000，截至民國 109 年 12 月 31 日止實收資本額為\$2,362,160。

## (九)資本公積

依公司法規定，超過票面金額發行股票所得之溢額及受領贈與之所得之資本公積，除得用於彌補虧損外，於公司無累積虧損時，按股東原有股份之比例發給新股或現金。另依證券交易法之相關規定，以上開資本公積撥充資本時，每年以其合計數不超過實收資本額百分之十為限。公司非於盈餘公積填補資本虧損仍有不足時，不得以資本公積補充之。

#### (十) 保留盈餘

1. 依本公司章程規定，本公司之股利政策將依未來之資本支出預算及資金需求情形而定，股東紅利就累積可分配盈餘中提撥，分派數額不低於當年度可分配盈餘之百分之六十，其中現金股利不低於當年度分派總額百分之五十。年度總決算如有盈餘，除依法提繳稅捐外，應先彌補以往年度虧損外，次提百分之十為法定盈餘公積，但法定盈餘公積已達資本總額時，不在此限；另應依法令規定提列或迴轉特別盈餘公積後，為當年度可分配盈餘，併同期初未分配盈餘為股東累積可分配盈餘，由董事會擬具盈餘分派議案，提請股東會決議分派之。
2. 本公司分別於民國 109 年 5 月 27 日及民國 108 年 5 月 29 日經股東會決議通過民國 108 年及 107 年度盈餘分派案如下：

	108 年 度		107 年 度	
	金 額	每股股利(元)	金 額	每股股利(元)
法定盈餘公積	\$ 93,344		\$ 106,440	
特別盈餘公積	\$ 25,476		\$ 11,671	
現金股利	\$ 779,513	\$ 3.3	\$ 873,999	\$ 3.7

3. 本公司於民國 110 年 2 月 24 日經董事會提議民國 109 年度盈餘分派案如下：

	109年度	
	金 額	每股股利(元)
法定盈餘公積	\$ 108,921	
特別盈餘公積	(\$ 10,061)	
現金股利	\$ 779,513	\$ 3.3

前述民國 109 年度盈餘分派案，截至本次查核報告日止尚未經股東會決議。

4. 法定盈餘公積除彌補公司虧損及按股東原有股份之比例發給新股或現金外，不得使用之，惟發給新股或現金者，以該項公積超過實收資本額百分之二十五之部分為限。
5. (1) 本公司分派盈餘時，依法令規定須就當年度資產負債表日之其他權益項目借方餘額提列特別盈餘公積始得分派，嗣後其他權益項目借方餘額迴轉時，迴轉金額得列入可供分派盈餘中。  
(2) 首次採用 IFRSs 時，民國 101 年 4 月 6 日金管證發字第 1010012865 號函提列之特別盈餘公積，本公司於嗣後使用、處分或重分類相關資產時，就原提列特別盈餘公積之比例予以迴轉。

#### (十一) 營業收入

	109年度	108年度
客戶合約之收入	\$ 4,728,188	\$ 4,007,099

##### 1. 客戶合約收入之細分

本公司之收入源於提供於某一時點移轉之商品及勞務，收入可細分為下列主要地理區域：

	109年度	108年度
亞洲	\$ 4,123,133	\$ 3,361,249
美洲	217,003	172,227
歐洲	365,964	448,396
其他	22,088	25,227
合計	\$ 4,728,188	\$ 4,007,099

## 2. 合約負債

本公司認列客戶合約收入相關之合約負債如下：

	<u>109年12月31日</u>	<u>108年12月31日</u>	<u>108年1月1日</u>
合約負債	\$ 7,962	\$ 38,296	\$ 17,264

民國 109 年及 108 年 1 月 1 日合約負債餘額於民國 109 年及 108 年度認列收入金額分別為\$38,247 及\$16,780。

### (十二) 其他收入

	<u>109年度</u>	<u>108年度</u>
租金收入	\$ 124	\$ 103
其他收入	4,728	4,579
合計	<u>\$ 4,852</u>	<u>\$ 4,682</u>

### (十三) 其他利益及損失

	<u>109年度</u>	<u>108年度</u>
淨外幣兌換損失	(\$ 96,717)	(\$ 53,999)
處分不動產、廠房及設備損失	( 139)	( 1,009)
其他損失	( 3)	( 1,655)
合計	<u>(\$ 96,859)</u>	<u>(\$ 56,663)</u>

### (十四) 費用性質之額外資訊

	<u>109年度</u>	<u>108年度</u>
員工福利費用	\$ 726,550	\$ 642,410
不動產、廠房及設備折舊費用	67,626	65,828
無形資產攤銷費用	12,042	10,143
合計	<u>\$ 806,218</u>	<u>\$ 718,381</u>

### (十五) 員工福利費用

	<u>109年度</u>	<u>108年度</u>
薪資費用	\$ 632,505	\$ 551,232
勞健保費用	43,965	41,409
退休金費用	24,918	23,123
其他用人費用	25,162	26,646
合計	<u>\$ 726,550</u>	<u>\$ 642,410</u>

1. 依本公司章程規定，本公司依當年度獲利狀況扣除累積虧損後，如尚有餘額，應提撥員工酬勞不低於 1%，董事酬勞不高於 2%。
2. 本公司民國 109 年及 108 年度員工酬勞估列金額分別為\$21,603 及\$18,389；董事酬勞估列金額分別為\$11,128 及\$9,473，前述金額帳列薪資費用科目。民國 109 年及 108 年度係依該年度之獲利情況，分別按章程所定範圍內之一定比率估列員工酬勞及董事酬勞。  
經民國 110 年 2 月 24 日及 109 年 2 月 26 日董事會決議之民國 109 年及 108 年度員工酬勞及董事酬勞與當年度財務報告所認列之金額一致。  
本公司董事會通過之員工及董事酬勞相關資訊可至公開資訊觀測站查詢。



## (十六) 所得稅

### 1. 所得稅費用

#### (1) 所得稅費用組成部分：

	109年度	108年度
當期所得稅：		
當期所得產生之所得稅	\$ 210,871	\$ 188,014
未分配盈餘加徵	2,018	3,386
當期所得稅總額	<u>212,889</u>	<u>191,400</u>
遞延所得稅：		
暫時性差異之原始產生及迴轉	33,629	16,303
遞延所得稅總額	<u>33,629</u>	<u>16,303</u>
所得稅費用	<u>\$ 246,518</u>	<u>\$ 207,703</u>

#### (2) 與其他綜合損益相關之所得稅費用(利益)：

	109年度	108年度
國外營運機構換算差額	\$ 2,515	(\$ 6,369)

### 2. 所得稅費用與會計利潤關係：

	109年度	108年度
稅前淨利按法定稅率計算之所得稅	\$ 267,835	\$ 229,280
投資抵減之所得稅影響數	( 23,335)	( 24,953)
未分配盈餘加徵	2,018	3,386
其他	-	( 10)
所得稅費用	<u>\$ 246,518</u>	<u>\$ 207,703</u>

### 3. 因暫時性差異而產生之各遞延所得稅資產或負債金額如下：

	109年				12月31日
	1月1日	認列於 損益	認列於其他 綜合淨利	認列於 權益	
遞延所得稅資產：					
暫時性差異：					
保固準備	\$ 5,952	\$ 1,467	\$ -	\$ -	\$ 7,419
未實現兌換損失	8,557	( 3,240)	-	-	5,317
未實現銷貨毛利	15,729	5,831	-	-	21,560
備抵存貨跌價損失	18,515	3,955	-	-	22,470
未實現借貨重工 準備	1,108	( 259)	-	-	849
應計退休金負債	12,271	( 378)	-	-	11,893
未休假獎金	3,902	573	-	-	4,475
國外營運機構兌 換差額	-	-	3,453	-	3,453
其他	161	528	-	-	689
	<u>\$ 66,195</u>	<u>\$ 8,477</u>	<u>\$ 3,453</u>	<u>\$ -</u>	<u>\$ 78,125</u>
遞延所得稅負債：					
採用權益法認列之 投資利益	(\$ 94,814)	(\$ 42,106)	\$ -	\$ -	(\$136,920)
國外營運機構兌 換差額	5,968	-	( 5,968)	-	-
	<u>(\$ 88,846)</u>	<u>(\$ 42,106)</u>	<u>(\$ 5,968)</u>	<u>\$ -</u>	<u>(\$136,920)</u>

	108年				12月31日
	1月1日	認列於 損益	認列於其他 綜合淨利	認列於 權益	
遞延所得稅資產：					
暫時性差異：					
保固準備	\$ 4,307	\$ 1,645	\$ -	\$ -	\$ 5,952
未實現兌換損失	3,493	5,064	-	-	8,557
未實現銷貨毛利	17,750	( 2,021)	-	-	15,729
備抵存貨跌價損失	19,522	( 1,007)	-	-	18,515
未實現借貨重工 準備	1,088	20	-	-	1,108
應計退休金負債	11,570	701	-	-	12,271
未休假獎金	3,604	298	-	-	3,902
其他	161	-	-	-	161
	<u>\$ 61,495</u>	<u>\$ 4,700</u>	<u>\$ -</u>	<u>\$ -</u>	<u>\$ 66,195</u>
遞延所得稅負債：					
採用權益法認列之 投資利益	(\$ 73,811)	(\$ 21,003)	\$ -	\$ -	(\$ 94,814)
國外營運機構兌 換差額	( 401)	-	6,369	-	5,968
	<u>(\$ 74,212)</u>	<u>(\$ 21,003)</u>	<u>\$ 6,369</u>	<u>\$ -</u>	<u>(\$ 88,846)</u>

4. 本公司營利事業所得稅業經稅捐稽徵機關核定至民國 107 年度。

(十七) 每股盈餘

	109年度		
	稅後金額	加權平均流通 在外股數(仟股)	每股盈餘 (元)
<u>基本每股盈餘</u>			
本公司普通股股東之本期淨利	\$1,092,656	236,216	<u>\$ 4.63</u>
<u>稀釋每股盈餘</u>			
具稀釋作用之潛在普通股之影響 員工酬勞	-	428	
本公司普通股股東之本期淨利 加潛在普通股之影響	<u>\$1,092,656</u>	<u>236,644</u>	<u>\$ 4.62</u>
	108年度		
	稅後金額	加權平均流通 在外股數(仟股)	每股盈餘 (元)
<u>基本每股盈餘</u>			
本公司普通股股東之本期淨利	\$ 938,698	236,216	<u>\$ 3.97</u>
<u>稀釋每股盈餘</u>			
具稀釋作用之潛在普通股之影響 員工酬勞	-	538	
本公司普通股股東之本期淨利 加潛在普通股之影響	<u>\$ 938,698</u>	<u>236,754</u>	<u>\$ 3.96</u>

因員工酬勞可選擇採用發放股票之方式，於計算每股盈餘時，係假設員工酬勞將採發放股票方式，於該潛在普通股具有稀釋作用時計入加權平均流通在外股數，以計算稀釋每股盈餘。

## 七、關係人交易

### (一) 母公司與最終控制者

本公司股份均由大眾持有，並無最終母公司及最終控制者。

### (二) 子公司之名稱與本公司之關係

關係人名稱	與本公司之關係
TRI INVESTMENTS LIMITED (TIL)	本公司之子公司
DOLI TRADING LIMITED (DOLI)	本公司之子公司
TEST RESEARCH USA, INC. (TRU)	本公司之子公司
TRI TEST RESEARCH EUROPE GMBH (TRE)	本公司之子公司
TRI JAPAN CORPORATION (TRJ)	本公司之子公司
TRI MALAYSIA SDN. BHD (TRM)	本公司之子公司
TRI KOREA CO., Ltd. (TRK)	本公司之子公司
TEST RESEARCH INNOVATION VIETNAM COMPANY LIMITED (TRV)	本公司之孫公司
德律泰電子(深圳)有限公司(德律泰(深圳))	本公司之孫公司
德律泰電子(蘇州)有限公司(德律泰(蘇州))	本公司之孫公司
德律泰電子貿易(上海)有限公司(德律泰(上海))	本公司之孫公司

註：關係人交易事項附註七(三)所述之子公司係指上述關係人中未單獨揭露對象名稱者之合計數。

### (三) 與關係人間之重大交易事項

#### 1. 營業收入

	109年度	108年度
商品銷售：		
—DOLI	\$ 640	\$ 991,881
—子公司	724,629	244,518
小計	725,269	1,236,399
勞務銷售：		
—DOLI	\$ -	\$ 2,377
—TRJ	545	549
—子公司	9	-
小計	554	2,926
合計	\$ 725,823	\$ 1,239,325

(1) 本公司與子公司 DOLI 之銷貨，若為轉售予本公司間接持股百分之百之被投資公司，依標準售價四至七折計算，若為轉售予一般客戶者，民國 109 年及 108 年度均依最終售價 91% 計算；收款期間則與一般客戶相近，約驗收後 90~120 天。

(2) 本公司對其餘子公司之銷貨，依標準售價四至八折計算，收款期間則與一般客戶相近，約驗收後 90~120 天。

#### 2. 應收關係人款項

	109年12月31日	108年12月31日
應收帳款：		
—DOLI	\$ -	\$ 378,561
—德律泰(蘇州)	205,303	119,494
—子公司	111,810	-
逾期轉列其他應收款		
—DOLI	-	( 273,561)
—德律泰(蘇州)	( 101,970)	-
—子公司	( 7,973)	( 562)
合計	\$ 207,170	\$ 223,932

	109年12月31日	108年12月31日
其他應收款：		
—DOLI	\$ -	\$ 273,561
—德律泰(蘇州)	102,701	-
—子公司	8,832	759
合計	<u>\$ 111,533</u>	<u>\$ 274,320</u>

(1)應收關係人款項主要係來自銷售商品交易。該應收款項並無抵押及附息。本公司信用風險管理政策請詳附註十二(二)3.所述。

(2)本公司將超過正常授信期限一定期間之應收關係人帳款轉列為其他應收款-關係人，依其逾期之帳齡分布情形如下：

	109年12月31日			
	90天內	91-180天	181天以上	合計
德律泰(蘇州)	\$ -	\$ -	\$ 101,970	\$ 101,970
子公司	-	-	7,973	7,973
	<u>\$ -</u>	<u>\$ -</u>	<u>\$ 109,943</u>	<u>\$ 109,943</u>
	108年12月31日			
	90天內	91-180天	181天以上	合計
DOLI	\$ 273,561	\$ -	\$ -	\$ 273,561
子公司	562	-	-	562
	<u>\$ 274,123</u>	<u>\$ -</u>	<u>\$ -</u>	<u>\$ 274,123</u>

### 3. 應付關係人款項

	109年12月31日	108年12月31日
其他應付款：		
—德律泰(深圳)	\$ 13,455	\$ 5,303
—TRE	6,227	6,114
—TRU	1,046	2,931
—德律泰(蘇州)	5,776	4,948
—子公司	1,092	948
合計	<u>\$ 27,596</u>	<u>\$ 20,244</u>

主係應付佣金、裝機支出及代墊款項。

### 4. 推銷費用

	109年度	108年度
佣金費用		
—TRE	\$ 21,578	\$ 48,899
—TRU	33,751	40,616
—德律泰(蘇州)	36,363	19,192
—德律泰(深圳)	107,779	38,047
—子公司	29,999	29,341
小計	<u>229,470</u>	<u>188,577</u>
裝機費用		
—德律泰(蘇州)	\$ 14,698	\$ 10,378
—德律泰(深圳)	32,713	5,462
—子公司	2,951	1,260
小計	<u>50,362</u>	<u>17,100</u>
合計	<u>\$ 279,832</u>	<u>\$ 205,677</u>

本公司與子公司簽訂代理合約，並依代理合約計算支付子公司佣金費用；本公司銷售之機器設備委由子公司協助安裝之裝機費用。

#### (四) 主要管理階層薪酬資訊

	109年度	108年度
薪資及其他短期員工福利	\$ 39,192	\$ 28,673
退職後福利	777	475
	<u>\$ 39,969</u>	<u>\$ 29,148</u>

1. 薪資及其他短期員工福利包括薪資、職務加給、各種獎金、業務執行費用、董事酬勞及員工酬勞等。
2. 退職後福利為退休金。

#### 八、抵(質)押之資產

本公司之資產提供擔保明細如下：

資 產 名 稱	帳 面 價 值		擔 保 用 途
	109年12月31日	108年12月31日	
不動產、廠房及設備			
－土地	\$ 388,990	\$ 388,990	融資額度
－房屋及建築	50,542	52,135	"
	<u>\$ 439,532</u>	<u>\$ 441,125</u>	

#### 九、重大或有負債及未認列之合約承諾

無此情形。

#### 十、重大之災害損失

無此情形。

#### 十一、重大之期後事項

本公司經民國 110 年 2 月 24 日董事會提議之盈餘分派案請詳附註六(十)3. 說明。

#### 十二、其他

##### (一) 資本管理

本公司資本管理之最主要目標，係確認維持健全及良好之資本比率，以支持企業營運及股東權益之極大化，本公司依經濟情況與負債比率以管理並調整資本結構，可能藉由調整股利支付或發行新股以達成維持及調整資本結構之目的。

##### (一) 金融工具

##### 1. 金融工具之種類

	109年12月31日	108年12月31日
<u>金融資產</u>		
按攤銷後成本衡量之金融資產		
現金及約當現金	\$ 1,330,637	\$ 1,077,000
應收票據	3,932	8,827
應收帳款	1,336,094	1,222,037
應收帳款－關係人	207,170	223,932
其他應收款	6,436	17,029
其他應收款－關係人	111,533	274,320
存出保證金		
(表列其他非流動資產)	542	2,942
	<u>\$ 2,996,344</u>	<u>\$ 2,826,087</u>
<u>金融負債</u>		
按攤銷後成本衡量之金融負債		
應付票據	\$ 16,782	\$ 26,398
應付帳款	463,946	448,115
其他應付款	244,061	225,081
其他應付款－關係人	27,596	20,244
	<u>\$ 752,385</u>	<u>\$ 719,838</u>

## 2. 風險管理政策

本公司採用全面風險管理與控制系統，以清楚辨認、衡量並控制本公司所有各種風險(包含市場風險、信用風險、流動性風險及現金流量風險)，使本公司之管理階層能有效從事控制並衡量市場風險、信用風險、流動性風險及現金流量風險。

## 3. 重大財務風險之性質及程度

### (1) 市場風險

#### 匯率風險

A. 本公司係跨國營運，因此受多種不同貨幣交易所產生之匯率風險，主要為美元、人民幣及歐元，相關匯率風險來自未來之商業交易及已認列之資產與負債。

B. 本公司從事之業務涉及若干非功能性貨幣，故受匯率波動之影響，具重大匯率波動影響之外幣資產及負債資訊如下：

109年12月31日						
外幣(仟元)	匯率	帳面金額 (新台幣)	敏感度分析			
			變動幅度	影響損益	影響其他綜合損益	
(外幣:功能性貨幣)						
<u>金融資產</u>						
<u>貨幣性項目</u>						
美金：新台幣	\$ 45,520	28.48	\$ 1,296,410	1%	\$ 12,964	\$ -
人民幣：新台幣	68,440	4.38	299,562	1%	2,996	-
<u>非貨幣性項目</u>						
美金：新台幣	1,997	28.48	56,886	1%	-	569
歐元：新台幣	590	35.02	20,650	1%	-	207
日幣：新台幣	31,179	0.28	8,615	1%	-	86
馬幣：新台幣	2,878	6.79	19,540	1%	-	195
韓元：新台幣	537,079	0.03	14,200	1%	-	142
人民幣：新台幣	175,678	4.38	768,434	1%	-	7,684
<u>金融負債</u>						
<u>貨幣性項目</u>						
美金：新台幣	\$ 1,898	28.48	\$ 54,055	1%	\$ 541	\$ -
人民幣：新台幣	6,693	4.38	29,995	1%	300	-
108年12月31日						
外幣(仟元)	匯率	帳面金額 (新台幣)	敏感度分析			
			變動幅度	影響損益	影響其他綜合損益	
(外幣:功能性貨幣)						
<u>金融資產</u>						
<u>貨幣性項目</u>						
美金：新台幣	\$ 33,014	29.98	\$ 989,773	1%	\$ 9,898	\$ -
人民幣：新台幣	102,608	4.31	441,726	1%	4,417	-
日幣：新台幣	47,799	0.28	13,193	1%	132	-
<u>非貨幣性項目</u>						
美金：新台幣	1,554	29.98	46,594	1%	-	466
歐元：新台幣	915	33.59	30,734	1%	-	307
日幣：新台幣	54,328	0.28	14,995	1%	-	150
馬幣：新台幣	2,252	7.03	15,835	1%	-	158
人民幣：新台幣	164,366	4.31	707,595	1%	-	7,076
<u>金融負債</u>						
<u>貨幣性項目</u>						
美金：新台幣	\$ 1,155	29.98	\$ 34,639	1%	\$ 346	\$ -
人民幣：新台幣	3,346	4.31	14,404	1%	144	-
歐元：新台幣	408	33.59	13,705	1%	137	-

C. 本公司貨幣性項目因匯率波動具重大影響於民國 109 年及 108 年度認列之全部兌換損失（含已實現及未實現）彙總金額分別為\$96,717 及\$53,999。

#### 價格風險

本公司並無從事權益工具交易，經評估未有價格風險。

#### 現金流量及公允價值利率風險

本公司並無借款，經評估未有現金流量及公允價值利率風險。

### (2)信用風險

- A. 本公司之信用風險係因客戶或金融工具之交易對手無法履行合約義務而導致本公司財務損失之風險，主要來自交易對手無法清償按收款條件支付之應收帳款及分類為按攤銷後成本衡量之債務工具投資的合約現金流量。
- B. 本公司信用風險管理政策為對於往來之銀行及金融機構，設定僅有信用評等良好之機構，始可被接納為交易對象。依內部明定之授信政策，集團內各營運個體與每一新客戶於訂定付款及提出交貨之條款與條件前，須對其進行管理及信用風險分析。內部風險控管係透過考慮其財務狀況、過往經驗及其他因素，以評估客戶之信用品質。個別風險之限額係董事會依內部或外部之評等而制訂，並定期監控信用額度之使用。
- C. 本公司根據內部管理政策，當合約款項按約定之支付條款逾期超過 120 天，視為金融資產自原始認列後信用風險已顯著增加。
- D. 本公司根據內部管理政策，當合約款項按約定之支付條款逾期超過 365 天，視為已發生違約。
- E. 本公司為拓展大陸市場，透過關係人轉售予終端客戶，本公司根據內部管理政策，當對終端客戶之合約款項按約定之支付條款逾期且經個別評估款項回收發生困難時，視為對關係人之款項已發生違約。
- F. 本公司用以判定債務工具投資為信用減損之指標如下：  
 (A)發行人發生重大財務困難，或將進入破產或其他財務重整之可能性大增；  
 (B)發行人由於財務困難而使該金融資產之活絡市場消失；  
 (C)發行人延滯或不償付利息或本金。
- G. 本公司按貿易信用風險之特性將對客戶之應收帳款分組，採用簡化作法以準備矩陣、損失率法為基礎估計預期信用損失。
- H. 本公司經追索程序後，對無法合理預期可回收金融資產之金額予以沖銷，惟本公司仍會持續進行追索之法律程序以保全債權之權利。
- I. 本公司納入對未來前瞻性的考量調整按特定期間歷史及現時資訊所建立之損失率，以估計應收帳款的備抵損失，民國 109 年及 108 年 12 月 31 日之準備矩陣、損失率如下：

#### 群組A：

	未逾期	逾期 60天內	逾期 90天內	逾期 180天內	逾期 365天內	逾期 365天以上	合計
<u>109年12月31日</u>							
預期損失率	0.02%	1.50%	15.00%	25.00%	40.00%	60%-100%	
帳面價值總額	\$ 20,804	\$ 971	\$ -	\$ -	\$ 3,734	\$ -	\$ 25,509
備抵損失	5	15	-	-	1,494	-	1,514
	未逾期	逾期 60天內	逾期 90天內	逾期 180天內	逾期 365天內	逾期 365天以上	合計
<u>108年12月31日</u>							
預期損失率	0.03%	1.50%	15.00%	25.00%	40.00%	60%-100%	
帳面價值總額	\$ 123,304	\$ -	\$ -	\$ -	\$ -	\$ -	\$ 123,304
備抵損失	31	-	-	-	-	-	31

群組B：	109年12月31日	108年12月31日
預期損失率	0.02%	0.03%
帳面價值總額	\$ 1,312,417	\$ 1,099,036
備抵損失	318	272

群組A：群組B以外之客戶。

群組B：營運良好，財務透明度高，且以往交易收款情形正常，並經本公司內部信用評等良好之國內外知名廠商。本集團納入對未來前瞻性的考量調整按特定期間歷史及現時資訊所建立之損失率0.02%，以估計應收帳款的備抵損失。

另對關係人之應收帳款於民國109年及108年度未有上述E.之情形發生，故未提列備抵損失。

J. 本公司採簡化作法之應收帳款備抵損失變動表如下：

	109年度
1月1日	\$ 303
減損損失提列	1,529
12月31日	<u>\$ 1,832</u>
	108年度
1月1日	\$ 112
減損損失提列	191
12月31日	<u>\$ 303</u>

### (3) 流動性風險

A. 現金流量預測係由財務部彙總執行。所持有之剩餘現金，在超過營運資金之管理所需時，則將剩餘資金投資於付息之活期存款及定期存款，其所選擇之工具具有適當之到期日或足夠流動性，以提供充足之調度水位。

B. 下表係本公司之非衍生金融負債按相關到期日予以分組，非衍生金融負債係依據資產負債表日至合約到期日之剩餘期間進行分析。下表所揭露之合約現金流量金額係未折現之金額。

#### 非衍生金融負債：

109年12月31日	1年內	1年以上
應付票據	\$ 16,782	\$ -
應付帳款	463,946	-
其他應付款(含關係人)	276,161	-

#### 非衍生金融負債：

108年12月31日	1年內	1年以上
應付票據	\$ 26,398	\$ -
應付帳款	448,115	-
其他應付款(含關係人)	245,325	-

## (二) 公允價值資訊

1. 本公司並無從事以公允價值衡量之金融工具交易。
2. 非以公允價值衡量之金融工具，包括現金及約當現金、按攤銷後成本衡量之金融資產、應收票據、應收帳款、其他應收款、應付票據、應付帳款及其他應付款的帳面金額係公允價值之合理近似值



### 十三、附註揭露事項

#### (一)重大交易事項相關資訊

1. 資金貸與他人：請詳附表一。
2. 為他人背書保證：無。
3. 期末持有有價證券情形(不包含投資子公司、關聯企業及合資控制部分)：無。
4. 累積買進或賣出同一有價證券之金額達新台幣三億元或實收資本額百分之二十以上：無。
5. 取得不動產之金額達新台幣三億元或實收資本額百分之二十以上：無。
6. 處分不動產之金額達新台幣三億元或實收資本額百分之二十以上：無。
7. 與關係人進、銷貨之金額達新台幣一億元或實收資本額百分之二十以上：請詳附表二。
8. 應收關係人款項達新台幣一億元或實收資本額百分之二十以上：請詳附表三。
9. 從事衍生性金融商品交易：本公司本期並無從事衍生性金融商品交易情形。
10. 母公司與子公司及各子公司間之業務關係及重要交易往來情形及金額：請詳附表四。

#### (二)重大交易事項相關資訊

被投資公司名稱、所在地區等相關資訊(不包含大陸被投資公司)：請詳附表五。

#### (三)大陸投資資訊

1. 基本資料：請詳附表六。
2. 直接或間接經由第三地區事業與轉投資大陸之被投資公司所發生之重大交易事項：請詳附表二~四。

#### (四)主要股東資訊

主要股東資訊：請詳附表七。

### 十四、營運部門資訊

依證券發行人財務報告編製準則第 22 條規定，個體財務報告得免編製 IFRS8 規範之營運部門資訊。

德律科技股份有限公司  
資金貸與他人  
民國 109 年 1 月 1 日至 12 月 31 日

附表一

單位：新台幣仟元(除特別註明者外)

編號	貸出資金 之公司	貸與對象	往來項目	是否為 關係人	本期 最高金額	期末餘額	實際動支 金額	利率 區間	資金貸 與性質	業務 往來金額	有短期融通	擔保品	對個別對象資金 貸與限額	資金貸與 總限額	備註	
											資金必要之 原因					提列備抵 呆帳金額
1	德律泰電子貿易 (上海)有限公司	德律泰電子 (蘇州)有限 公司	其他應收款	是	\$ 26,274	\$ 26,262	\$ 26,262	4.75%	短期融通 資金 之必要	\$ -	營運週轉	\$ -	\$ -	\$ 570,219	\$ 1,140,439	註1

註1：依本公司經董事會通過德律泰電子貿易(上海)有限公司之「資金貸與他人作業程序」規定，德律泰(上海)資金貸與總金額以不超過該公司淨值百分之五十為限，業務往來而有短期資金融通之必要而將資金貸與他人之融資金額，以不超過該公司淨值的百分之四十為限，對個別對象資金貸與金額以不超過人民幣肆佰萬元為限；惟若受同一母公司直接及間接持有表決權股份百分之百之國外公司間，如有資金融通之必要而從事資金貸與，其總額以不超過母公司淨值百分之二十為限，個別對象限額以不超過母公司淨值百分之十為限。

德律科技股份有限公司  
與關係人進、銷貨之金額達新台幣一億元或實收資本額百分之二十以上  
民國 109 年 1 月 1 日至 12 月 31 日

附表二

單位：新台幣仟元(除特別註明者外)

進(銷)貨 之公司	交易對象名稱	關係	交易情形			交易條件與一般交易 不同之情形及原因			應收(付)票據、帳款		備註
			進(銷)貨	金額	估總進(銷) 貨之比率	授信期間	單價	授信期間	餘額	估總應收 (付)票據、 帳款之比率	
德律科技股份有限公司	德律泰電子(深圳)有限公司	孫公司	銷 貨	\$ 376,366	8%	授信期間 與一般客戶相 近，約驗收後 90-120 天	依標準售價四至 七折計算	與一般客戶相 近，約驗收後 90-120 天	應收帳款 \$84,043	5%	無
德律科技股份有限公司	德律泰電子(蘇州)有限公司	孫公司	銷 貨	262,642	6%	授信期間 與一般客戶相 近，約驗收後 90-120 天	依標準售價四至 七折計算	與一般客戶相 近，約驗收後 90-120 天	應收帳款 \$103,333 其他應收款 \$101,970	13% 87%	無
德律泰電子(深圳)有限公司	德律科技股份有限公司	母公司	進 貨	376,366	100%	約驗收後 90-120 天	售價係由母公司 決定	付款期間約驗收 後 90-120 天	應付帳款 (\$84,043)	76%	無
德律泰電子(蘇州)有限公司	德律科技股份有限公司	母公司	進 貨	262,642	100%	約驗收後 90-120 天	售價係由母公司 決定	付款期間約驗收 後 90-120 天	應付帳款 (\$205,303)	98%	無

德律科技股份有限公司  
應收關係人款項達新台幣一億元或實收資本額百分之二十以上  
民國 109 年 1 月 1 日至 12 月 31 日

附表三

單位：新台幣仟元(除特別註明者外)

帳列應收款項之公司	交易對象名稱	關係	應收關係人款項餘額	週轉率	逾期應收關係人款項		應收關係人款項期後收	
					金額	處理方式	回金額(註)	提列備抵呆帳金額
德律科技股份有限公司	德律泰電子(蘇州)有限公司	孫公司	\$ 206,034	0.54	\$ 101,970	持續催收中	\$ 90,874	\$ -

註：係截至會計師查核報告日止之收回金額。

德律科技股份有限公司  
母公司與子公司及各子公司間之業務關係及重要交易往來情形及金額  
民國 109 年 1 月 1 日至 12 月 31 日

附表四

單位：新台幣仟元(除特別註明者外)

編號 (註 1)	交易人名稱	交易往來對象	與交易人之關係 (註 2)	交易往來情形			佔合併總營收或總資產之比率
				科目	金額(註 4)	交易條件	
0	德律科技股份有限公司	德律泰電子(蘇州)有限公司	1	銷貨收入	\$ 262,642	註 3	5
0	德律科技股份有限公司	德律泰電子(深圳)有限公司	1	銷貨收入	376,366	註 3	8
0	德律科技股份有限公司	TRI JAPAN CORPORATION	1	銷貨收入	22,588	註 8	-
0	德律科技股份有限公司	TEST RESEARCH USA, INC.	1	銷貨收入	48,103	註 8	1
0	德律科技股份有限公司	TRI KOREA CO., Ltd.	1	銷貨收入	14,930	註 8	-
0	德律科技股份有限公司	德律泰電子(蘇州)有限公司	1	應收帳款	103,333	註 3	1
0	德律科技股份有限公司	德律泰電子(深圳)有限公司	1	應收帳款	84,043	註 3	1
0	德律科技股份有限公司	TRI KOREA CO., Ltd.	1	應收帳款	19,125	註 8	-
0	德律科技股份有限公司	德律泰電子(蘇州)有限公司	1	其他應收款	102,701	註 3	1
1	德律泰電子(深圳)有限公司	德律科技股份有限公司	2	勞務收入	140,492	註 6 及 7	-
2	德律泰電子(蘇州)有限公司	德律科技股份有限公司	2	勞務收入	51,061	註 6 及 7	-
1	德律泰電子(深圳)有限公司	德律科技股份有限公司	2	應收帳款	13,455	註 6 及 7	-
3	德律泰電子貿易(上海)有限公司	德律泰電子(蘇州)有限公司	3	其他應收款	26,262	註 5	-
4	TEST RESEARCH USA, INC.	德律科技股份有限公司	2	勞務收入	33,751	註 6	1
5	TRI TEST RESEARCH EUROPE GMBH	德律科技股份有限公司	2	勞務收入	21,578	註 6	-
6	TRI MALAYSIA SDN. BHD	德律科技股份有限公司	2	勞務收入	12,935	註 6	-

註 1：母公司及子公司相互間之業務往來資訊應分別於編號欄註明，編號之填寫方法如下：(1). 母公司填 0。(2). 子公司依公司別由阿拉伯數字 1 開始依序編號。

註 2：與交易人之關係有以下三種，標示種類即可(若係母子公司間或各子公司間之同一筆交易，則無須重複揭露。如：母公司對子公司之交易，若母公司已揭露，則子公司部分無須重複揭露；子公司對子公司之交易，若其一子公司已揭露，則另一子公司無須重複揭露)：(1). 母公司對子公司。(2). 子公司對母公司。(3). 子公司對子公司。

註 3：母公司與大陸被投資公司之銷貨，依標準售價四至六折計算，收款期間則與一般客戶相近，約驗收後 90-120 天。

註 4：僅揭露金額達新台幣一仟萬元之關係人交易，另相對之關係人交易不另行揭露。

註 5：係資金貸與。

註 6：母公司與子公司及孫公司簽訂佣金代理合約，由子公司及孫公司代理產品之銷售。

註 7：其中除佣金收入係按雙方簽訂之佣金代理合約約定外，餘則按議定條件辦理。

註 8：係依雙方約定價格。

註 9：上述母公司與子公司及各子公司間之交易，於編製合併財務報告時，業已沖銷。

德律科技股份有限公司  
被投資公司名稱、所在地區等相關資訊 (不包含大陸被投資公司)  
民國 109 年 1 月 1 日至 12 月 31 日

附表五

單位：新台幣仟元(除特別註明者外)

投資公司名稱	被投資公司名稱	所在地區	主要營業項目	原始投資金額		期末持有			被投資公司	本期認列之		備註
				本期期末	去年年底	股數	比率	帳面金額	本期損益	投資損益		
德律科技股份有限公司	TRI INVESTMENTS LIMITED	薩摩亞	投資	\$ 219,811	\$ 219,811	6,724,109	100	\$768,434	\$ 107,623	\$ 109,056	註 2	
德律科技股份有限公司	DOLI TRADING LIMITED	英屬維京群島	買賣	131,973	131,973	-	-	-	-	12,191	註 2	
德律科技股份有限公司	TEST RESEARCH USA, INC.	美國	買賣	61,299	61,299	1,518,935	100	56,886	13,098	13,098	無	
德律科技股份有限公司	TRI TEST RESEARCH EUROPE GMBH	德國	買賣	17,679	17,679	-	100	20,650	( 10,967)	( 10,967)	註 1	
德律科技股份有限公司	TRI JAPAN CORPORATION	日本	買賣	10,750	10,750	720	100	8,615	( 6,410)	( 6,410)	無	
德律科技股份有限公司	TRI MALAYSIA SDN. BHD	馬來西亞	買賣	2,066	2,066	1,000,000	100	19,540	4,219	4,219	無	
德律科技股份有限公司	TRI KOREA CO., Ltd.	南韓	買賣	10,591	-	80,000	100	14,200	3,996	3,487	註 2	
TRI MALAYSIA SDN. BHD	TEST RESEARCH INNOVATION VIETNAM COMPANY LIMITED	越南	買賣	4,153	-	-	100	4,153	-	-	無	

註 1：係有限公司。

註 2：本公司認列之投資損益係含側流交易之沖銷。

德律科技股份有限公司  
大陸投資資訊—基本資料  
民國 109 年 1 月 1 日至 12 月 31 日

附表六

單位：新台幣仟元(除特別註明者外)

大陸被投資公司名稱	主要營業項目	實收資本額 (註 3)	投資方式 (註 1)	本期期初自台灣匯出累積投資金額(註 3)	本期匯出或收回投資金額		本期期末自台灣匯出累積投資金額(註 3)	被投資公司本期損益	本公司直接或間接投資之持股比例	本期認列投資損益 (詳註 2(2)B.)	期末投資帳面金額 (註 5)	截至本期止已匯回投資收益	備註
					匯出	收回							
德律泰電子(深圳)有限公司	生產經營及買賣精密測試儀器	\$ 86,864	2	\$ 21,360	\$ -	\$ -	\$ 21,360	\$ 91,888	100	\$ 91,888	\$ 601,078	\$ -	
德律泰電子(蘇州)有限公司	生產經營及買賣精密測試儀器	73,732	2	56,960	-	-	56,960	15,440	100	15,440	91,977	-	
德律泰電子貿易(上海)有限公司	精密儀器進出口技術諮詢及售後維修服務	111,072	2	111,072	-	-	111,072	310	100	310	73,142	-	

公司名稱	本期期末累計自台灣匯出赴大陸地區投資金額 (註3)	經濟部投審會核准投資金額 (註3)	依經濟部投審會規定赴大陸地區投資限額 (註4)
德律科技股份有限公司	\$ 189,392	\$ 276,688	\$ 3,421,316

註1：投資方式區分為下列三種，標示種類別即可：

- (1)直接赴大陸地區從事投資
- (2)透過第三地區公司再投資大陸(係透過 TRI INVESTMENTS LIMITED 轉投資)
- (3)其他方式

註2：本期認列投資損益欄中：

- (1)若屬籌備中，尚無投資損益者，應予註明
- (2)投資損益認列基礎分為下列三種，應予註明
  - A.經與中華民國會計師事務所所有合作關係之國際性會計師事務所查核簽證之財務報告
  - B.經台灣母公司簽證會計師查核之財務報告
  - C.其他

註3：原幣別為美金，係以資產負債表日之匯率(28.48)換算新台幣。

註4：依規定係以新台幣八仟萬元，或淨值或合併淨值之60%，其較高者。

註5：期末投資帳面金額係含已實現、未實現銷貨利益之淨變動。

德律科技股份有限公司  
主要股東資訊  
民國 109 年 12 月 31 日

附表七

主要股東名稱	股 份	持有股數	持股比例
陳玠源		37,889,235	16.04%
葉美杏		17,338,054	7.33%
德信投資股份有限公司		13,464,174	5.69%

註1：本表主要股東資訊係由集保公司以每季底最後一個營業日，計算股東持有公司已完成無實體登錄交付（含庫藏股）之普通股及特別股合計達百分之五以上資料。至於公司財務報告所記載股本與公司實際已完成無實體登錄交付股數，可能因編製計算基礎不同或有差異。

註2：上開資料如屬股東將持股交付信託，係以受託人開立信託專戶之委託人個別分戶揭示。至於股東依據證券交易法令辦理持股超過百分之十內部人股權申報，其持股包括本人持股加計其交付信託且對信託財產具有運用決定權股份等，有關內部人股權申報資料請參閱公開資訊觀測站。

六、公司及其關係企業發生財務週轉困難情事對本公司財務狀況之影響：無

## 柒、財務狀況及財務績效之檢討分析與風險管理

### 一、財務狀況比較分析

分析基準：前後期變動達 20% 以上者，且其變動金額達 10,000 仟元者

單位：新臺幣仟元

項目	年度	109 年	108 年	差異	
				金額	%
流動資產		4,695,517	4,264,041	431,476	10.12
不動產、廠房及設備		2,131,960	2,135,082	(3,122)	(0.15)
其他資產		169,826	169,912	(86)	(0.05)
<b>資產總計</b>		<b>6,997,303</b>	<b>6,569,035</b>	<b>428,268</b>	<b>6.52</b>
流動負債		1,004,493	946,814	57,679	6.09
非流動負債		290,616	239,789	50,827	21.20
<b>負債總計</b>		<b>1,295,109</b>	<b>1,186,603</b>	<b>108,506</b>	<b>9.14</b>
股本		2,362,160	2,362,160	0	0.00
資本公積		53,290	53,290	0	0.00
保留盈餘		3,343,953	3,034,252	309,701	10.21
其他權益		(57,209)	(67,270)	10,061	(14.96)
<b>權益總計</b>		<b>5,702,194</b>	<b>5,382,432</b>	<b>319,762</b>	<b>5.94</b>
1. 增減比例變動分析說明： 非流動負債係因遞延所得稅負債增加所致。					
2. 重大變動項目及未來因應計畫：尚無重大異常故無需擬定因應計畫。					

### 二、財務績效比較分析

分析基準：前後期變動達 20% 以上者，且其變動金額達 10,000 仟元者

單位：新臺幣仟元

項目	年度	109 年	108 年	增(減)金額	變動比例%
營業成本	(2,235,439)	(1,897,217)	(338,222)	17.83	
營業毛利淨額	2,715,256	2,489,589	225,667	9.06	
營業費用	(1,277,931)	(1,293,075)	15,144	(1.17)	
營業利益	1,437,325	1,196,514	240,811	20.13	
營業外收入及支出	(64,080)	(35,555)	(28,525)	80.23	
稅前淨利	1,373,245	1,160,959	212,286	18.29	
所得稅費用	(280,589)	(222,261)	(58,328)	26.24	
本期淨利	1,092,656	938,698	(153,958)	(16.40)	
1. 增減比例變動分析說明： (1) 營業外收入及支出減少，主係匯兌損失增加。 (2) 所得稅費用增加，主係本期業績較上期成長所致。					
2. 預期未來一年度銷售數量及其依據與公司預期銷售數量得以持續成長或衰退之主要影響因素： 請詳「壹、致股東報告書」之說明。					

### 三、現金流量

民國 109 年與未來一年現金流動性分析：

單位：新臺幣仟元

期初現金餘額	全年來自營業活動淨現金流量	全年現金流出量	現金剩餘數額	現金不足額之補救措施	
				投資計劃	理財計劃
1,300,530	1,120,219	859,840	1,560,909	無	無
1. 本年度現金流量變動情形分析： (1) 營業活動：主係正常營運之收取帳款與購料之支出。 (2) 投資活動：購置固定資產及無形資產等。 (3) 融資活動：係發放股東現金股利。 2. 預計現金不足額之補救措施及流動性分析：不適用。 3. 未來一年現金流動性分析					
期初現金餘額	預計全年來自營業活動淨現金流量	預計全年現金流出量	預計現金剩餘(不足)數額	現金不足額之補救措施	
				投資計劃	理財計劃
1,560,909	997,614	1,429,207	1,129,316	無	無

### 四、最近年度重大資本支出及對財務業務之影響：

- (一) 重大資本支出之運用情形及資金來源：無
- (二) 預期可能產生效益：無

### 五、最近年度轉投資政策、其獲利或虧損之主要原因、改善計畫及未來一年投資計畫：

#### 1. 最近年度轉投資政策

本公司最近年度轉投資政策主要係以擴充大陸地區銷售及服務據點為主並皆為 100% 持股之轉投資企業，以接近客戶快速服務為宗旨，隨時掌握客戶之需求，進而增加本公司之競爭力。

2. 最近年度獲利或虧損主要原因：109 年度按權益法認列之投資收益為 124,674 仟元。係因全球景氣復甦，商品化多項具全球競爭力的新產品使公司銷售成長，使轉投資公司獲利增加所致。

3. 改善計畫：本公司已致力在產品規格、精度與品質提升以及自動化之技術創新，藉此迎合更高規、更高自動化之檢測領域，確保未來營收的成長動能。

4. 未來一年投資計畫：無

### 六、最近年度及截至年報刊印日止風險事項之分析評估：

#### (一) 風險事項之分析評估：

1、利率、匯率變動、通貨膨脹情形對公司損益之影響及未來因應措施：

(1) 利率變動對公司損益之影響及未來因應措施：

本公司 109 年度利息收入及支出各為新台幣 7,719 仟元及 1,368 仟元，佔年度營業收入及稅前淨利分別為 0.16% 及 0.1%，比率尚低，預計未來利率變動對本公司之整體營運及損益將不致造成重大影響。

(2) 匯率變動對公司損益之影響及未來因應措施：

本公司 109 年度兌換損失為新台幣 96,658 仟元，佔年度營業收入及稅前淨利分別為 2% 及 7%，比率尚低。但由於外銷市場佔公司營收相當大的比率，故新台幣對美元之匯率變動對本公司損益可能具有影響，並持續執行下列因應措施：

財務部定期依國際政經情勢，對公司整體風險部位，及既有已承作交易作評價及分析，包括利率及匯率等風險部位。規避風險部位以保守穩健為原則，並依自然避險之淨部位為避險準則。

(3) 通貨膨脹對公司損益之影響及未來因應措施：

本公司所需之原物料價格穩定，短期的通貨膨脹情形，對公司未來損益之影響並不大。

2、從事高風險、高槓桿投資、資金貸與他人、背書保證及衍生性商品交易之政策、獲利或虧損之主要原因及未來因應措施：

本公司基於保守穩健之原則，未從事高風險、高槓桿投資，亦無資金貸與他人之情事。無背書保證及衍生性商品交易，且皆依據本公司「資金貸與他人作業程序」、「背書保證作業程序」、「從事衍生性商品交易處理作業程序」及「取得或處分資產處理作業程序」以上均依公司所訂之相關規定及因應措施辦理，且經專職稽核部門定期查核，未來仍將嚴格依相關規定執行，以保障公司之最大權益。

3、未來研發計畫及預計投入之研發費用：

未來研發計畫請參閱本年報”伍、營運概況”，預計 110 年將再投入 438,000 仟元研發費用。

4、國內外重要政策及法律變動對公司財務業務之影響及因應措施：

因應主管機關對於公司治理、公司法及證券相關法令之修訂，本公司業已配合辦理，目前對公司財務業務尚無重大影響。

5、科技改變及產業變化對公司財務業務之影響及因應措施：無

6、企業形象改變對企業危機管理之影響及因應措施：

本公司一向秉持專業與誠信之經營原則，重視企業形象和風險控管，目前並無任何可預見之危機。

7、進行併購之預期效益、可能風險及因應措施：不適用

8、擴充廠房之預期效益、可能風險及因應措施：不適用

9、進貨或銷貨集中所面臨之風險及因應措施：

進貨或銷貨無過度集中之風險，請參閱「最近二年度占進銷貨總額百分之十以上之客戶名單」。

10、董事、監察人或持股超過百分之十之大股東，股權之大量移轉或更換對公司之影響、風險及因應措施：

本公司 109 年度及截至年報刊印日止，並未有董事或持股超過百分之十之大股東股權之大量移轉或更換之情形。

11、經營權之改變對公司之影響、風險及因應措施：無此情形

12、訴訟或非訟事件，應列明公司及公司董事、監察人、總經理、實質負責人、持股比例超過百分之十之大股東及從屬公司已判決確定或尚在繫屬中之重大訴訟、非訟或行政爭訟事件，其結果可能對股東權益或證券價格有重大影響者，應揭露其系爭事實、標的金額、訴訟開始日期、主要涉訟當事人及截至年報刊印日止之處理情形：



(1)本公司前經理人林進源與其他經理人或員工等 15 人，因涉犯背信、證券交易法、營業秘密法及著作權法等罪嫌，經臺灣士林地方檢察署於 108 年向臺灣士林地方法院提起公訴；該等人員因此所涉之民事責任，本公司則已於 107 年向智慧財產法院訴請渠等應連帶賠償新台幣貳億元。該等案件對本公司財務狀況並無重大不利之影響。

(2)本公司前經理人林進源因上開犯行遭本公司解任三年後，另向臺灣士林地方法院對本公司訴請確認僱傭關係存在，並請求給付工資新台幣 2723 萬 5686 元及資遣費 796 萬 9730 元，臺灣士林地方法院於 110 年 4 月 30 日判決駁回上開請求。

13、其他重要風險及因應措施：無

14、採避險會計，之金融商品（含衍生性金融商品）其避險性交易種類、目標、方法、成效與會計處理：不適用。

## **(二)風險管理之組織架構：**

本公司每各項作業風險之管理，依其業務性質分由相關管理單位負責，由稽核室針對各作業存在或潛在風險予以複核，據以製訂實施風險導向之年度稽核計劃，各項風險之管理單位分述如下：

全球營業處：負責經營決策規劃，以降低策略性風險。

全球行銷部：負責行銷策略及產品推廣、掌握市場趨勢以降低業務營運風險。

運籌服務部：負責國內、外採購作業、生產排程、法務、相關管理制度建立及落實、企業資源規劃(ERP)等應用系統之分析與程式設計以降低總務營運、法務以及資訊安全風險。

財務部：負責財務、會計作業、資本規劃、財務調度及運用、提供財務分析管理報表，以降低財務風險。

**七、其他重要事項：無**

## 捌、特別記載事項

### 一、關係企業相關資料

#### (一)關係企業合併營業報告書

##### 1. 關係企業概況

##### (1)關係企業組織圖

109年12月31日

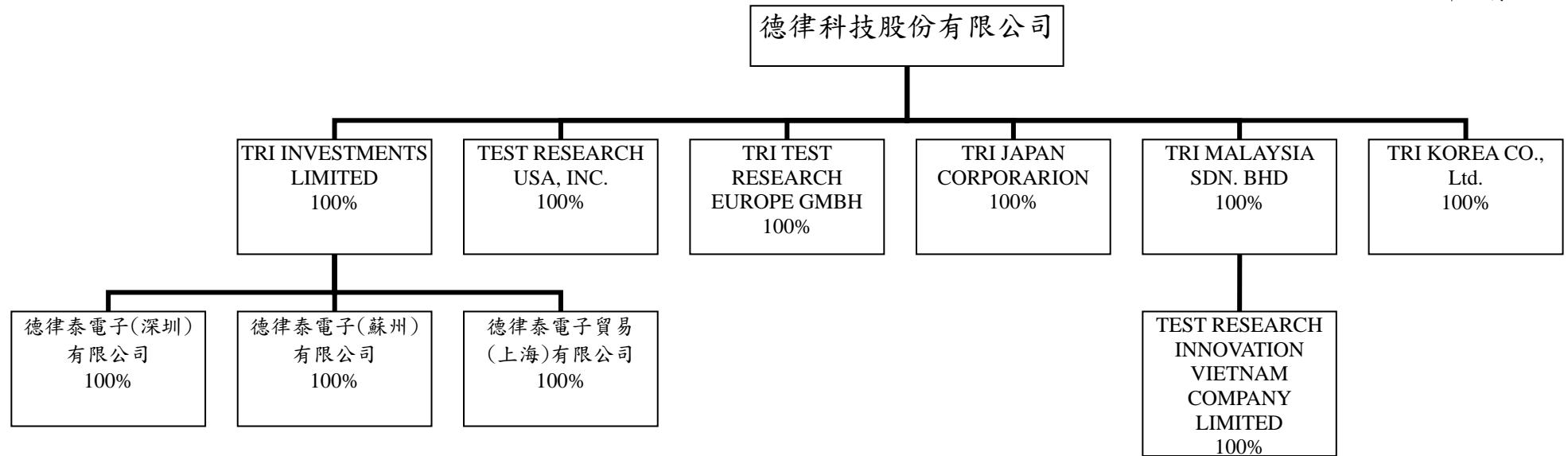

## (2)關係企業基本資料

109年12月31日 單位：仟元

企業名稱	設立日期	地址	實收資本額	主要營業或生產項目
TRI INVESTMENTS LIMITED	87.10.30	Offshore Chambers, PO BOX 217, Apia Samoa	美金 6,724	投資業務
TEST RESEARCH USA, INC.	91.12.10	832 Jury Court, Suite 4, San Jose, CA 95112, U.S.A.	美金 2,019	買賣精密測試設備
TRI TEST RESEARCH EUROPE GMBH	96.05.02	Gugelstr. 32 90443 Nuremberg , Germany	歐元 200	買賣精密測試設備
TRI JAPAN CORPORATION	97.01.07	2 - 9 - 9 Midori, Sumida-ku, Tokyo ,130-0021 Japan	日幣 36,000	買賣精密測試設備
TRI MALAYSIA SDN. BHD	99.09.30	C-11-1, Ground Floor, Lorong Bayan Indah 3 Bay Avenue, 11900 Bayan Lepas Penang, Malaysia	馬幣 1,000	買賣精密測試設備
TRI KOREA CO.,Ltd.	109.01.17	207, 296, Sandan-ro,Danwon-gu, Ansan-si, Gyeonggi-do, Korea	韓元 400,000	買賣精密測試設備
德律泰電子(深圳)有限公司	88.04.13	深圳市福田區上梅林廣夏路3號5樓	美金 3,050	生產經營及買賣精密測試儀器
德律泰電子(蘇州)有限公司	90.04.12	蘇州工業園區杏林街78號新興產業工業坊4號樓B單元	美金 2,589	生產經營及買賣精密測試儀器
德律泰電子貿易(上海)有限公司	94.07.05	上海市徐匯區桂平路470號14幢6樓6C室	美金 3,900	精密儀器進出口技術諮詢及售後維修服務
TEST RESEARCH INNOVATION VIETNAM COMPANY LIMITED	109.12.30	Shop House 01, Kinh Duong Vuong street, Vu Ninh ward, Bac Ninh province, Vietnam	越南盾 3,465,000	買賣精密測試設備

(3)推定為有控制與從屬關係者：無。

(4)整體關係企業經營業務所涵蓋之行業：

- A. TRI INVESTMENTS LIMITED 僅係本公司為投資大陸所設立之第三地控股公司，除投資之外無其他任何業務。
- B. 本公司透過德律泰電子(深圳)有限公司及德律泰電子(蘇州)有限公司將成品銷往大陸地區企業。
- C. 本公司將半成品出售予大陸德律泰電子(深圳)有限公司及德律泰電子(蘇州)有限公司，搭配其在大陸地區所採購之零組件，組裝後銷售與大陸地區企業。

D. 本公司透過 TEST RESEARCH USA, INC.、TRI JAPAN CORPORATION、TRI TEST RESEARCH EUROPE GMBH、TRI MALAYSIA SDN. BHD、TRI KOREA CO.,Ltd.、德律泰電子（深圳）有限公司、德律泰電子（蘇州）有限公司、德律泰電子貿易（上海）有限公司及 TEST RESEARCH INNOVATION VIETNAM COMPANY LIMITED，協助外銷業務之推廣及市場之開發。

(5)各關係企業董事、監察人及總經理資料

109年12月31日 單位：股

企業名稱	職稱	姓名或代表人	持有股份	
			股數	持股比例
TRI INVESTMENTS LIMITED	董事	葉美杏	6,724,109	100%
TEST RESEARCH USA, INC.	董事	林江淮	1,518,935	100%
TRI TEST RESEARCH EUROPE GMBH	董事	林江淮	(註1)	-
TRI JAPAN CORPORATION	代表董事	黃禹蓁	720	100%
	董事	林江淮		
	董事	王茂慶		
TRI MALAYSIA SDN. BHD	董事	林江淮	1,000,000	100%
	董事	鄧薛樺		
TRI KOREA CO.,Ltd.	董事	林江淮	80,000	100%
TEST RESEARCH INNOVATION VIETNAM COMPANY LIMITED	董事	林江淮	(註1)	-
德律泰電子（深圳）有限公司	董事長兼總經理	林江淮	(註1)	-
	董事	葉美杏		
	董事	陳玠源		
德律泰電子（蘇州）有限公司	董事長兼總經理	林江淮	(註1)	-
	董事	葉美杏		
	董事	陳玠源		
德律泰電子貿易（上海）有限公司	董事長兼總經理	林江淮	(註1)	-
	董事	葉美杏		
	董事	陳玠源		

註1：係有限公司故無股數。

## 2. 關係企業營運概況

各關係企業之財務狀況及經營結果：

109年12月31日 單位：新臺幣仟元

企業名稱	資本額	資產 總額	負債 總額	淨值	營業 收入	營業 利益	本期損益 (稅後)	每股盈餘 (元)(稅後)
TRI INVESTMENTS LIMITED	219,811	868,428	0	868,428	0	-15	107,623	16.01
TEST RESEARCH USA, INC.	57,499	59,414	2,528	56,886	93,675	14,661	13,098	8.62
TRI TEST RESEARCH EUROPE GMBH	7,004	25,310	4,660	20,650	21,253	-12,983	-10,967	(註2)
TRI JAPAN CORPORATION	9,947	19,231	10,616	8,615	35,903	-6,434	-6,410	-8,903
TRI MALAYSIA SDN. BHD	6,790	21,300	1,760	19,540	12,403	5,824	4,219	4.22
TRI KOREA CO., Ltd.	10,576	41,510	27,310	14,200	22,885	3,464	3,996	49.95
TEST RESEARCH INNOVATION VIETNAM COMPANY LIMITED	3,846	4,153	0	4,153	0	0	0	(註2)
德律泰電子(深圳)有限公司	86,864	907,124	240,028	667,096	647,702	102,160	91,888	(註2)
德律泰電子(蘇州)有限公司	73,732	387,128	259,879	127,249	381,391	15,265	15,440	(註2)
德律泰電子貿易(上海)有限公司	111,072	76,480	2,398	74,082	12,849	-919	310	(註2)

註1：關係企業如為外國公司，相關資產、負債數字以109年12月31日之兌換率換算為新台幣列示；損益科目則按109年度年平均兌換率換算為新台幣列示。

註2：係有限公司，無股數。

(二)關係企業合併財務報告：請參閱第59頁至第95頁。

(三)關係報告書：無

二、最近年度及截至年報刊印日止，私募有價證券辦理情形：無

三、最近年度及截至年報刊印日止，子公司持有或處分本公司股票情形：無

四、其他必要補充說明事項：無

### 五、溝通及揭露政策

本公司設有發言人一名、代理發言人一名及股務單位，可作為公司對外之聯繫及溝通窗口。針對公司重大的決策，皆已切實透過交易所網站執行公告，以便投資大眾皆能取得迅速及詳實的公司訊息。本公司亦不定期發佈公開新聞稿，說明公司的營運狀況，投資大眾可經由媒體報導或本公司網站([www.tri.com.tw](http://www.tri.com.tw))的「關於我們」、「產品介紹」、「新聞中心」、「客戶服務」、「投資人關係」等單元獲得公司的最新資訊。此外，網站中的「聯絡我們」單元更增加了對外溝通的管道，也希望能藉由便捷之網際網路服務，服務所有股東並讓投資大眾更瞭解公司的運作。

六、最近年度及截至年報刊印日止，依證交法第三十六條第三項第二款所定對股東權益或證券價格有重大影響之事項：無

MEMO

德律科技股份有限公司



董事長：陳玠源



**TRI**

innovation

德律科技股份有限公司

