

股票代碼:3030

查詢網址: <http://mops.twse.com.tw>

本公司網址: <http://www.tri.com.tw>

**TRI**

innovation

德律科技股份有限公司

105年度 年報

中華民國106年4月26日 刊印

## 一、公司發言人及代理發言人之姓名、職稱及電話

發 言 人：林江淮 / 營業處副總經理

代理發言人：陳冠元 / 財務部資深經理

電 話：(02)2832-8918

電子郵件信箱：ir@tri.com.tw

## 二、總公司及工廠之地址及電話

總公司地址：台北市士林區德行西路 45 號 7 樓

電 話：(02)2832-8918

工廠地址：桃園市龜山區華亞二路 256 號

電 話：(02)2832-8918

## 三、辦理股票過戶機構之名稱、地址及電話

名 稱：凱基證券股份有限公司股務代理部

地 址：台北市重慶南路一段 2 號 5 樓

網 址：www.kgieworld.com.tw

電 話：(02)2389-2999

## 四、最近年度財務報告簽證會計師姓名、事務所名稱、地址及電話

會計師姓名：潘慧玲、廖阿甚

事務所名稱：資誠聯合會計師事務所

地 址：台北市基隆路一段 333 號 27 樓

網 址：www.pwc.tw

電 話：(02)2729-6666

## 五、海外掛牌有價證券：無

## 六、公司網址

<http://www.tri.com.tw>

## 目 錄

	<u>頁 次</u>
壹、致股東報告書 .....	1
貳、公司簡介 .....	2
參、公司治理報告 .....	4
一、組織系統 .....	4
二、董事、監察人、總經理、副總經理、協理、各部門及分支機構主管資料 .....	7
三、公司治理運作情形 .....	14
四、會計師公費資訊 .....	28
五、更換會計師資訊 .....	29
六、公司之董事長、總經理、負責財務或會計事務之經理人，最近一年內曾任職於簽證會計師所屬事務所或其關係企業者，應揭露其姓名、職稱及任職於簽證會計師所屬事務所或其關係企業之期間 .....	29
七、最近年度及截至年報刊印日止，董事、監察人、經理人及持股比例超過百分之十之股東股權移轉及股權質押變動情形 .....	29
八、持股比例占前十名股東，其相互間為關係人，或為配偶、二親等以內之親屬關係之資訊 .....	30
九、公司、公司之董事、監察人、經理人及公司直接或間接控制之事業對同一轉投資事業之持股數，並合併計算綜合持股比例 .....	30
肆、募資情形 .....	31
一、公司資本及股份 .....	31
二、公司債辦理情形 .....	35
三、特別股辦理情形 .....	35
四、海外存託憑證辦理情形 .....	35
五、員工認股權憑證辦理情形 .....	35
六、併購或受讓他公司股份發行新股辦理情形 .....	35
七、資金運用計畫執行情形 .....	35
伍、營運概況 .....	36
一、業務內容 .....	36
二、市場及產銷概況 .....	44
三、人力資源暨從業員工概況 .....	49
四、環保支出資訊 .....	49
五、勞資關係 .....	49
六、重要契約 .....	52

<b>陸、財務概況</b> .....	53
一、最近五年度簡明資產負債表及綜合損益表資料，會計師姓名及查核意見 .....	53
二、最近五年度財務分析 .....	58
三、最近年度財務報告之監察人審查報告 .....	63
四、最近年度財務報告 .....	64
五、最近年度經會計師查核簽證之公司個體財務報告 .....	100
六、公司及其關係企業發生財務週轉困難情事對本公司財務狀況之影響 .....	133
<b>柒、財務狀況及財務績效之檢討分析與風險事項</b> .....	134
一、財務狀況 .....	134
二、財務績效 .....	135
三、現金流量 .....	135
四、最近年度重大資本支出對財務業務之影響 .....	136
五、最近年度轉投資政策及獲利或虧損之主要原因與其改善計劃及未來一年投資計劃 .....	136
六、風險事項之分析評估 .....	136
七、其他重要事項 .....	137
<b>捌、特別記載事項</b> .....	138
一、關係企業相關資料 .....	138
二、最近年度及截至年報刊印日止，私募有價證券辦理情形 .....	141
三、最近年度及截至年報刊印日止，子公司持有或處分本公司股票情形 .....	141
四、其他必要補充說明事項 .....	141
五、溝通及揭露政策 .....	141
六、最近年度及截至年報刊印日止，依證交法第三十六條第三項第二款所定對股東權益或證券價格有重大影響之事項 .....	141

# 壹、致股東報告書

各位股東女士、先生 大家好：

本公司 105 年合併營收是 31 億元，稅後淨利是 4.29 億元。在營業額上，比起 104 年的 47.5 億元，大幅減少了 35%；在獲利上，比起 104 年的 9.99 億元，大幅減少了 57%。

從合併財務報表上可以看出，公司去年的營業淨利率是 18%、稅後淨利率是 14%、股東權益報酬率是 8%、資產報酬率是 7%、負債比率是 11%。雖然營收和獲利大幅度的減少，公司整體的財務體質是穩健而良好。

105 年公司的營收和獲利大幅減少的主要原因是(1)全球景氣仍有不確定性，資通訊產業成長趨緩 (2) 新產品商品化的時間延後完成 (3) 在中國大陸市場受到陸資競爭對手低價競爭 (4) 全球化的市場開拓不如預期 (5) 公司 FCT 事件；使得全年度的營收和獲利，大幅度的減少。

## ●未來之經營方針、產銷政策、發展策略及預期銷售數量：

由於公司在影像光學(AOI、SPI)、X-RAY、電測(ICT、FCT)三項自動檢測設備的技術已經深具基礎，公司將專注於(1)組裝電路板 SMT 製程(2)半導體封測製程(3)軟板製程(4)電子產品相關製程對這三項自動檢測設備的需求，持續研發 (1) 高精度、高解析度的機台 (2) 配合工業 4.0 生產自動化，整合自動檢測設備軟、硬體，以達到零漏測率〈0 Escape〉和零誤判率〈0 False Call〉，全自動化為目標。由於今年(1)商品化多項具有全球競爭力的新產品(2)積極的開拓全球化的市場(3)全球的景氣復甦(4)去年的營收基期較低，公司的目標是今年的銷售數量，有機會較大幅度的成長。

## ●外部競爭環境、法規環境及總體經營環境對公司的影響：

公司將和國際大廠密切合作，提供給客戶在影像光學、X-RAY、電測三項自動檢測設備的整體解決方案，以滿足客戶對高精度、高自動化的自動檢測設備需求。面對全球化的激烈競爭，在「技術領先」、「品質穩定、可靠」、「全球化的市場開拓」、「新產品研發時程的控管」、「內部人才培育」上持續的精進，以持續的調整公司的體質，公司的未來才有持續成長的機會。

感謝全體股東的支持，讓公司有機會持續的成長。

敬祝 健康愉快

董事長：陳玠源



經理人：陳玠源



會計主管：陳冠元



## 貳、公司簡介

(一)設立日期：民國七十八年四月十日

(二)總公司、分公司及工廠之地址及電話

總公司地址：台北市士林區德行西路45號7樓

工廠地址：桃園市龜山區華亞二路 256 號

電話：(02)2832-8918

(三)公司沿革

- 78年 \*成立德律科技有限公司，設立於台北市中山北路六段，以研發、製造、行銷組裝電路板自動測試設備為主要營業項目。
- 79年 \*成功研發 TR518 組裝電路板測試設備。
- 82年 \*推出國內首先運用Test-Jet技術之 TR518F 測試設備。
- 83年 \*遷入新廠：台北市德行西路45號7F（現址）。
- 84年 \*通過德國 RWTUV ISO 9001品質系統驗證。
- 85年 \*TR518FE 超高速測試設備，強化傳統 ICT 檢測速度，獲頒第五屆台灣精品獎。
- 86年 \*組織型態由有限公司變更為股份有限公司。  
\*TR518FR 多功能測試設備，解決生產類比產品及需高壓電流檢測之電路板檢測問題，再次獲得第六屆台灣精品獎。
- 87年 \*推出智慧型 In-Line 電路板測試設備，適用於24小時無人操作之自動化生產線。  
\*改選陳玠源先生為董事長。  
\*設立DOLI TRADING LIMITED。  
\*設立TRI INVESTMENTS LIMITED。
- 88年 \*證券暨期貨管理委員會核准公開發行。  
\*推出新產品半導體測試設備。  
\*設立德律泰電子（深圳）有限公司從事生產買賣精密測試儀器。
- 89年 \*推出新產品全功能電路板自動測試設備。  
\*財團法人中華民國證券櫃檯買賣中心核准上櫃申請。
- 90年 \*3月21日股票正式上櫃買賣。  
\*TR8001V 全功能電路板自動測試設備取得國外大廠Dell認證。  
\*取得Test-Jet 專利技術之永久授權。  
\*設立德律泰電子（蘇州）有限公司從事生產買賣精密測試儀器。
- 91年 \*TR8001V 全功能電路板自動測試設備獲頒第十屆台灣精品獎。  
\*推出新產品組裝電路板影像自動檢測機。  
\*10月29日股票正式上櫃轉上市買賣。  
\*設立TEST RESEARCH USA, INC.協助外銷業務之推廣及市場之開發。
- 92年 \*設立TEST RESEARCH SG. PTE LTD.協助外銷業務之推廣及市場之開發。
- 93年 \*推出新產品錫點自動光學檢查機。  
\*推出新產品整合電路板及功能測試之綜合檢測機。

- 94年 \* 整合全系列的測試設備，快速且精確地為客戶設計出全方位的最佳方向及創新服務。  
\* 設立德律泰電子貿易（上海）有限公司協助外銷業務之推廣及市場之開發。
- 95年 \* TR7100EP AOI產品榮獲EM Asia Innovation Award肯定。
- 96年 \* 設立Test Research Europe GmbH 協助外銷業務之推廣及市場之開發。
- 97年 \* 榮獲EM-Asia's Innovation Award 2007最佳供應商肯定。  
\* 設立TRI Japan Corporation 協助外銷業務之推廣及市場之開發。  
\* 林口新建廠辦大樓完工啟用，並榮獲桃園縣桃花源建築獎金質獎。  
\* 榮獲第16屆經濟部產業科技發展之優等創新企業獎。
- 99年 \* TR7007 3D Solder Paste Inspection System產品榮獲SMTA China East Best Exhibit technology of the Year 2010的肯定。
- 100年 \* TR7007 S II 3D Solder Paste Inspection System產品榮獲Global Technology Award的肯定。
- 101年 \* TR7600 S II & TR5001T ICT分別榮獲Test & Measurement World “Best in Test 2012 Award” 。  
\* 榮獲 2012 EM Asia Innovation Awards ” Best Supplier of the Year” 獎項。
- 102年 \* TR7007 S II SPI & TR7680 AXI分別榮獲Test & Measurement World “Best in Test 2013 Award” 。  
\* TR5001T Tiny ICT榮獲 2013 EM Asia Innovation Awards獎項。  
\* 獲選經濟部工業局第一屆「中堅企業」專案重點輔導公司。
- 103年 \* TR7007 S II SPI 榮獲EM Asia Innovation Award- Best 3D SPI 。  
\* TRI德律科技在 EM Asia Award 經客戶票選為最佳供應商 - Best Supplier Award 。  
\* TR7600LL S II 3D AXI榮獲 2014 Global SMT Technology Award獎項。  
\* 獲選經濟部國貿局管科會103年“促進國際市場業界補助計畫”。
- 104年 \* TR7600M S II 3D AXI 榮獲EM Asia Innovation Award- Best 3D AXI 。  
\* TR7007Q 3D SPI榮獲 2015 Global SMT Technology Award獎項。  
\* 獲選經濟部國貿局管科會104年“促進國際市場業界補助計畫”，連續兩年獲得此計畫。  
\* 與Panasonic策略合作，加入智慧工廠解決方案PanaCIM認證技術計畫。
- 105年 \* 榮獲EM-Asia Innovation Award 2016最佳供應商肯定。  
\* TR5001 S II ICT榮獲 2016 Global SMT Technology Award獎項。  
\* 獲選經濟部105年度重點輔導中堅企業及外貿協會105年“推動中堅企業躍升計畫”。

## 參、公司治理報告

### 一、組織系統

#### (一)組織結構圖：

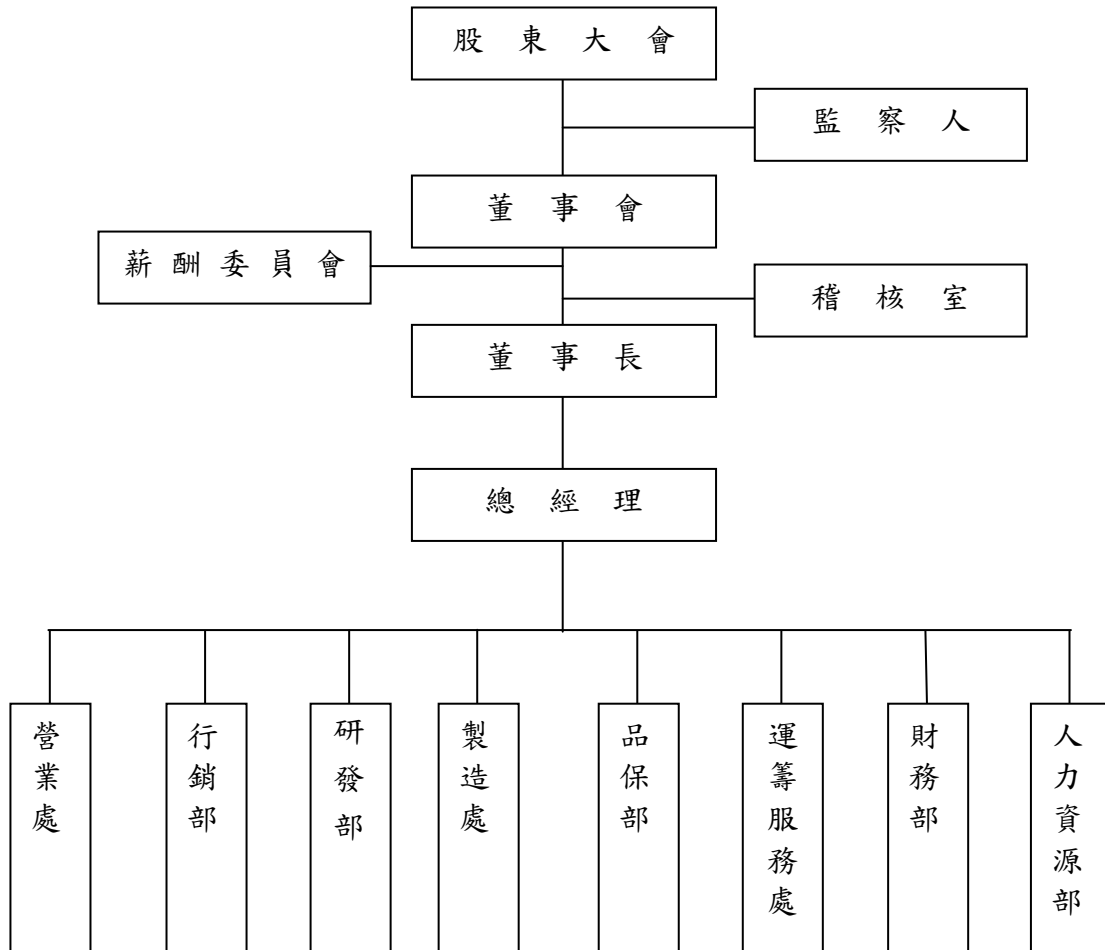



## (二)各主要部門所營業務：

### (1)總經理：

- A. 規劃及設定公司短、中、長程目標及達成策略。
- B. 監督建立團隊創新而有效率的營運制度。
- C. 擬訂公司組織結構、人力配置、權責劃分等以確保目標之達成。
- D. 遴選部門管理人才，並發掘、培養接班人才，以維持公司的靈活運作。
- E. 定期檢討公司營運成果，並針對重大差異，進行分析改善。
- F. 保持及建立與政府相關部門、往來銀行、客戶、社會大眾等之良好關係。
- G. 部門溝通協調。
- H. 即時處理緊急重大的偶發事件。

### (2)稽核室：

- A. 負責擬定及修訂內部稽核制度。
- B. 調查、評估內部控制制度之缺失與效率，隨時改進及提供建議。
- C. 訂定年度內部稽核查核計劃及執行、異常情形改善之跟催等有關事項之處理。

### (3)研發部：

- A. 規劃開發新技術、新產品。
- B. 蒐集與提供新技術、新產品之相關資料。
- C. 督導相關技術合作方案。
- D. 研訂重大品質問題的對策。
- E. 督導現有產品技術、品質之改良。
- F. 督導圖面技術資料之管理。

### (4)營業處：

- A. 負責開拓全球市場，達成公司所設定之營業目標。
- B. 負責新市場、新客戶之開發。
- C. 負責直接客戶之經營與經銷商之管理。
- D. 負責提供客戶技術支援、訓練與售後服務。
- E. 產品問題之回饋與客戶抱怨處理。
- F. 應收帳款查核及催收。

### (5)行銷部：

- A. 負責規劃全球行銷策略以協助全球營業處開發市場。
- B. 市場情報之蒐集與競爭力分析報告。
- C. 新產品之發展趨勢與產品功能的檢討。
- D. 競爭廠牌產品功能對本公司產品之影響評估。

(6)製造處：

- A. 依生管排程完成計劃生產及系統組裝測試，完成出貨需求。
- B. 協助RD新產品／機型試作，建立新產品生產技術。
- C. 物料、倉儲管理督導。
- D. 管理委外加工作業
- E. 管理製程及客戶維修。
- F. 負責推動ISO及相關稽核制度。

(7)品保部：

- A. 督導執行新機種設計驗證(含新版軟、硬體、機構)。
- B. 督導儀器校正制度之建立與執行。
- C. 督導進料檢驗、製程檢驗、系統出貨檢驗之執行。
- D. 督導不合格品之裁定、品質異常處理、矯正措施之實施、客戶抱怨之處理。

(8)運籌服務處：

- A. 督導國內、外採購作業。
- B. 生產排程。
- C. 督導文管中心資料管理。
- D. 督導相關管理制度建立及落實。
- E. 督導公司總務事務。
- F. 企業資源規劃(ERP)等應用系統之分析與程式設計。
- G. Internet、Intranet、Workflow 規劃、設計、建置。
- H. 機房與語音、視訊科技規劃與設置。
- I. 督導公司法務相關事務。
- J. 負責推動以平衡計分卡為架構的整體策略規劃。
- K. 負責推動跨部門流程改善專案

(9)財務部：

- A. 督導財務、會計作業，如期提供財務分析管理報表予經營者決策參考。
- B. 督導資本規劃。
- C. 督導轉投資公司財務、會計作業制度化並改善缺失。
- D. 如期提供轉投資公司財務分析管理報表予經營者決策參考。
- E. 負責董事會相關事宜。

(10)人力資源部：

- A. 負責人員招募。
- B. 負責人員訓練，提昇公司整體核心能力。
- C. 推動績效管理制度(PDP)，建立公正且具激勵性的獎酬制度。
- D. 塑造優質的企業文化。
- E. 維繫和諧的員工關係。

## 二、董事、監察人、總經理、副總經理、協理、各部門及分支機構主管資料

### (一) 董事、監察人資料

106年03月28日

職稱	國籍或註冊地	姓名	性別	選任日期	任期	初次選任日期	選任時持有股份		現在持有股數		配偶、未成年子女現在持有股份		利用他人名義持有股份		主要經(學)歷	目前兼任本公司及其他公司之職務	具配偶或二親等以內關係之其他主管、董事或監察人		
							股數	持股比率	股數	持股比率	股數	持股比率	股數	持股比率			職稱	姓名	關係
董事長	中華民國	陳玠源	男	103.06.06	三年	78.04.10	37,889,235	16.04%	37,889,235	16.04%	17,338,054	7.34%	0	0	大同工學院電機系畢業 RCA ATE Development Engineer 台灣飛利浦(股)公司 Department Head	註一	運籌服務處經理	葉美杏	配偶
董事	中華民國	范光照	男	103.06.06	三年	91.05.04	124,211	0.05%	142,211	0.06%	0	0	0	0	英國曼徹斯特科技大學機械工程博士 國立台灣大學機械工程系教授	註二	無	無	無
董事	中華民國	段家瑞	男	103.06.06	三年	103.06.06	23,058	0.01%	24,058	0.01%	897	0	0	0	美國 North Dakota State University物理博士 工業技術研究院量測中心主任	無	無	無	無
董事	中華民國	王緒玲	女	103.06.06	三年	100.06.09	0	0	0	0	0	0	0	0	國立政治大學會計系 普訊創業投資(股)公司財務副總經理	註三	無	無	無
董事	中華民國	林江淮	男	103.06.06	三年	89.06.03	2,402,864	1.02%	2,402,864	1.02%	641,059	0.27%	0	0	台灣科技大學電子工程系畢業 中儀科技(股)公司總經理 德律科技(股)公司副總經理	註四	無	無	無
監察人	中華民國	陳錦隆	男	103.06.06	三年	88.03.27	415,857	0.18%	415,857	0.18%	62,100	0.03%	0	0	台灣大學法學碩士 傑宇法律事務所主持律師	註五	無	無	無
監察人	中華民國	蔡明銓	男	103.06.06	三年	97.06.13	1,690,650	0.70%	1,350,650	0.57%	0	0	0	0	大同工學院電機系畢業 德律科技(股)公司副總經理	註六	無	無	無
監察人	中華民國	德鴻投資(股)公司 (代表人：傅楸善)	男	103.06.06	三年	90.04.28	2,738,939 0	1.16% 0	2,738,939 5,000	1.16% 0.00%	0 0	0 0	0 0	0 0	美國哈佛大學計算機科學博士 國立台灣大學資訊工程系教授	無	無	無	無

註一：擔任本公司董事長兼總經理，擔任董事：德昇投資(股)公司、德信投資(股)公司、德鴻投資(股)公司、德律泰電子(深圳)有限公司、德律泰電子(蘇州)有限公司、德律泰電子貿易(上海)有限公司。

註二：擔任湧德電子(股)公司獨立董事。

註三：擔任柏強(股)公司董事、湧德電子(股)公司獨立董事、台大創新育成(股)公司監察人。

註四：擔任本公司營業處副總經理，擔任德律泰電子(深圳)有限公司、德律泰電子(蘇州)有限公司及德律泰電子貿易(上海)有限公司董事長兼總經理、Test Research USA, Inc. 董事、TRI Test Research Europe GmbH董事、TRI Japan Corporation董事、TRI MALASIA SDN. BHD董事。

註五：擔任力晶科技(股)公司監察人、力新國際科技(股)公司監察人、精華光學(股)公司監察人。

註六：擔任Test Research USA, Inc. 董事。

法人股東之主要股東

106年03月28日

法人股東名稱	法人股東之主要股東
德鴻投資(股)公司	陳玠源(持股48%)、葉美杏(持股43%)

董事及監察人所具專業知識及獨立性之情形

106年03月28日

姓名	條件	是否具有五年以上工作經驗及下列專業資格			符合獨立性情形										兼任其他 公開發行 公司獨立 董事家數
		商務、法務、財務、會計或公司業務所須相關科系之公立大專院校講師以上	法官、檢察官、律師、會計師或其他與公司業務所須之國家考試及格領有證書之專門職業及技術人員	商務、法務、財務、會計或公司業務所須之工作經驗	1	2	3	4	5	6	7	8	9	10	
陳玠源	無	無	V	無	無	無	V	無	無	V	V	V	V	無	
范光照	V	無	V	V	V	V	V	V	V	V	V	V	V	1	
段家瑞	無	無	V	V	V	V	V	V	V	V	V	V	V	無	
王緒玲	無	無	V	V	V	V	V	V	V	V	V	V	V	1	
林江淮	無	無	V	無	無	V	V	無	V	V	V	V	V	無	
陳錦隆	無	V	V	V	V	V	V	V	無	V	V	V	V	無	
蔡明銓	無	無	V	無	V	V	V	無	V	V	V	V	V	無	
德鴻投資(股)公司 代表人：傅楸善	V	無	V	V	V	V	V	V	V	V	V	V	無	無	

- (1) 非為公司或其關係企業之受僱人。
- (2) 非公司之關係企業之董事、監察人(但如為公司或其母公司、子公司依本法或當地國法令設置之獨立董事者，不在此限)。
- (3) 非本人及其配偶、未成年子女或以他人名義持有公司已發行股份總額百分之一以上或持股前十名之自然人股東。
- (4) 非前三款所列人員之配偶、二親等以內親屬或三親等以內直系血親親屬。
- (5) 非直接持有公司已發行股份總額百分之五以上法人股東之董事、監察人或受僱人，或持股前五名法人股東之董事、監察人或受僱人。
- (6) 非與公司有財務或業務往來之特定公司或機構之董事(理事)、監察人(監事)、經理人或持股百分之五以上股東。
- (7) 非為公司或關係企業提供商務、法務、財務、會計等服務或諮詢之專業人士、獨資、合夥、公司或機構之企業主、合夥人、董事(理事)、監察人(監事)、經理人及其配偶。但依股票上市或於證券商營業處所買賣公司薪資報酬委員會設置及行使職權辦法第七條履行職權之薪資報酬委員會成員，不在此限。
- (8) 未與其他董事間具有配偶或二親等以內之親屬關係。
- (9) 未有公司法第30條各款情事之一。
- (10) 未有公司法第27條規定以政府、法人或其代表人當選。

(二) 總經理、副總經理、協理、各部門及分支機構主管資料

106年03月28日

職稱	國籍	姓名	性別	就任日期	持有股份		配偶、未成年子女持有股份		利用他人名義持有股份		主要經(學)歷	目前兼任其他公司之職務	具配偶或二親等以內關係之經理人		
					股數	持股比率	股數	持股比率	股數	持股比率			職稱	姓名	關係
總經理 (董事長兼任)	中華民國	陳玠源	男	79.03.01	37,889,235	16.04%	17,338,054	7.34%	0	0	大同工學院電機系畢業 RCA ATE Development Engineer 台灣飛利浦(股)公司Department Head	註一	運籌服務處經理	葉美杏	配偶
營業處 副總經理	中華民國	林江淮	男	87.04.30	2,402,864	1.02%	641,059	0.27%	0	0	台灣科技大學電子工程系畢業 中儀科技(股)公司總經理	註二	無	無	無
影像檢測研發 部經理	中華民國	溫光溥	男	90.10.02	606	0.00%	55,543	0.02%	0	0	美國Wisconsin-Madison機械碩士 工研院機械所正研究員兼經理	無	無	無	無
製造處經理	中華民國	林張發	男	94.04.18	19,000	0.01%	0	0	0	0	聯合工專機械工程科 台灣飛利浦(股)公司經理 聯華食品(股)公司工程技術部經理	無	無	無	無
運籌服務處 經理	中華民國	葉美杏	女	79.01.06	17,338,054	7.34%	37,889,235	16.04%	0	0	輔仁大學日文系畢業 裕昌實業有限公司秘書	註三	總經理	陳玠源	配偶
人力資源部 經理	中華民國	張英聰	男	93.03.08	0	0	0	0	0	0	中山大學企業管理研究所 花旗銀行人力資源副總裁	無	無	無	無
財務部經理	中華民國	陳冠元	男	93.06.17	178,620	0.08%	0	0	0	0	美國Wisconsin-Milwaukee會計碩士 建業聯合會計師事務所副理 致伸科技(股)公司資深會計經理	無	無	無	無

註一：擔任董事：德昇投資(股)公司、德信投資(股)公司、德鴻投資(股)公司、德律泰電子(深圳)有限公司、德律泰電子(蘇州)有限公司、德律泰電子貿易(上海)有限公司。

註二：擔任德律泰電子(深圳)有限公司、德律泰電子(蘇州)有限公司及德律泰電子貿易(上海)有限公司董事長兼總經理、Test Research USA, Inc. 董事、TRI Test Research Europe GmbH 董事、TRI Japan Corporation董事、TRI MALASIA SDN. BHD董事。

註三：擔任德律泰電子(深圳)有限公司、德律泰電子(蘇州)有限公司及德律泰電子貿易(上海)有限公司董事、德昇投資(股)公司及德信投資(股)公司及德鴻投資(股)公司董事長、DOLI TRADING LIMITED負責人、TRI INVESTMENTS LIMITED負責人。

(三)董事(含獨立董事)、監察人、總經理及副總經理之酬金

1、董事(含獨立董事)之酬金

105年12月31日 單位：仟元

職稱	姓名	董事酬金								A、B、C及D等		兼任員工領取相關酬金						A、B、C、D、E、F及G等七項總額占稅後純益之比例		有無領取來自子公司以外轉投資事業酬金						
		報酬(A)		退職退休金(B)		董事酬勞(C)(註1)		業務執行費用(D)		四項總額占稅後純益之比例		薪資、獎金及特支費等(E)(註2)		退職退休金(F)(註3)		員工酬勞(G)(註1)										
		本公司	財務報告內所有公司	本公司	財務報告內所有公司	本公司	財務報告內所有公司	本公司	財務報告內所有公司	本公司	財務報告內所有公司	本公司	財務報告內所有公司	本公司	財務報告內所有公司	本公司		財務報告內所有公司			本公司	財務報告內所有公司				
董事長	陳玠源																									
董事	林江淮																									
董事	范光照	0	0	0	0	2,455	2,455	0	0	0.57%	0.57%	6,157	6,157	163	163	1,025	0	1,025	0	2.28%	2.28%				無	
董事	段家瑞																									
董事	王緒玲																									

\*除上表揭露外，最近年度公司董事為財務報告內所有公司提供服務(如擔任非屬員工之顧問等)領取之酬金：無。

酬金級距表

給付本公司各個董事酬金級距	董事姓名			
	前四項酬金總額(A+B+C+D)		前七項酬金總額(A+B+C+D+E+F+G)	
	本公司	財務報告內所有公司	本公司	財務報告內所有公司
低於 2,000,000 元	陳玠源, 范光照, 段家瑞, 王緒玲, 林江淮		陳玠源, 范光照, 段家瑞, 王緒玲	
2,000,000 元(含)~5,000,000 元(不含)	0	0	0	0
5,000,000 元(含)~10,000,000 元(不含)	0	0	林江淮	林江淮
10,000,000 元(含)~15,000,000 元(不含)	0	0	0	0
15,000,000 元(含)~30,000,000 元(不含)	0	0	0	0
30,000,000 元(含)~50,000,000 元(不含)	0	0	0	0
50,000,000 元(含)~100,000,000 元(不含)	0	0	0	0
100,000,000 元以上	0	0	0	0
總計	5 人		5 人	

註1：上述 105 年度董事酬勞已提請董事會決議通過並將提報股東常會。

註2：係指 105 年度所領取包括薪資、職務加給、離職金、各種獎金、獎勵金、車馬費、特支費、各種津貼、宿舍、配車等實物提供等等。如提供房屋、汽車及其他交通工具或專屬個人之支出時，應揭露所提供資產之性質及成本、實際或按公平市價設算之租金、油資及其他給付。另如配有司機者，請附註說明公司給付該司機之相關報酬，但不計入酬金。另依 IFRS 2「股份基礎給付」認列之薪資費用，包括取得員工認股權憑證、限制員工權利新股及參與現金增資認購股份等，亦應計入酬金。

註3：此為依法提撥之退休金。

2、監察人之酬金

105年12月31日 單位：仟元

職稱	姓名	監察人酬金						A、B及C等三項總額占稅後純益之比例		有無領取來自子公司以外轉投資事業酬金
		報酬(A)		酬勞(B) (註1)		業務執行費用(C)				
		本公司	財務報告內所有公司	本公司	財務報告內所有公司	本公司	財務報告內所有公司	本公司	財務報告內所有公司	
監察人	陳錦隆	0	0	1,473	1,473	0	0	0.34%	0.34%	無
監察人	蔡明銓									
監察人	德鴻投資(股)公司 代表人:傅楸善									

酬金級距表

給付本公司各個監察人酬金級距	監察人姓名	
	前三項酬金總額(A+B+C)	
	本公司	財務報告內所有公司
低於 2,000,000 元	陳錦隆, 蔡明銓, 德鴻投資(股)公司	陳錦隆, 蔡明銓, 德鴻投資(股)公司
2,000,000 元 (含) ~ 5,000,000 元 (不含)	0	0
5,000,000 元 (含) ~ 10,000,000 元 (不含)	0	0
10,000,000 元 (含) ~ 15,000,000 元 (不含)	0	0
15,000,000 元 (含) ~ 30,000,000 元 (不含)	0	0
30,000,000 元 (含) ~ 50,000,000 元 (不含)	0	0
50,000,000 元 (含) ~ 100,000,000 元 (不含)	0	0
100,000,000 元以上	0	0
總計	3 人	3 人

註1：上述105年度董監酬勞已提請董事會決議通過並將提報股東常會。

### 3、總經理及副總經理之酬金

105年12月31日 單位：仟元

職稱	姓名	薪資(A) (註2)		退職退休金 (B)(註4)		獎金及 特支費等等 (C)(註3)		員工酬勞金額(D) (註1)				A、B、C及D等 四項總額占稅後 純益之比例(%)		有無領取 來自子公司 以外轉 投資事業 酬金
		本 公 司	財務報 告內所 有公司	本 公 司	財務報 告內所 有公司	本 公 司	財務報 告內所 有公司	本公司		財務報告內 所有公司		本 公 司	財務報 告內所 有公司	
								現金 金額	股票 金額	現金 金額	股票 金額			
總經理 (董事長兼任)	陳玠源	3,032	3,032	163	163	3,125	3,125	1,025		1,025		1.71%	1.71%	無
副總經理	林江淮													

酬金級距表

給付本公司各個總經理及副總經理酬金級距	總經理及副總經理姓名	
	本公司	財務報告內所有公司
低於 2,000,000 元	陳玠源	陳玠源
2,000,000 元(含)~5,000,000 元(不含)	0	0
5,000,000 元(含)~10,000,000 元(不含)	林江淮	林江淮
10,000,000 元(含)~15,000,000 元(不含)	0	0
15,000,000 元(含)~30,000,000 元(不含)	0	0
30,000,000 元(含)~50,000,000 元(不含)	0	0
50,000,000 元(含)~100,000,000 元(不含)	0	0
100,000,000 元以上	0	0
總計	2 人	2 人

註1：上述105年度員工酬勞已提請董事會決議通過並將提報股東常會。

註2：係指105年度所領取包括薪資、職務加給、離職金。

註3：係指各種獎金、獎勵金、車馬費、特支費、各種津貼、宿舍、配車等實物提供及其他報酬金額。如提供房屋、汽車及其他交通工具或專屬個人之支出時，應揭露所提供資產之性質及成本、實際或按公平市價設算之租金、油資及其他給付。另如配有司機者，請附註說明公司給付該司機之相關報酬，但不計入酬金。另依IFRS 2「股份基礎給付」認列之薪資費用，包括取得員工認股權憑證、限制員工權利新股及參與現金增資認購股份等，亦應計入酬金。

註4：此為依法提撥之退休金。



- 4、分別比較說明本公司及合併報表所有公司於最近二年度支付本公司董事、監察人、總經理及副總經理酬金總額占稅後純益比例之分析並說明給付酬金之政策、標準與組合、訂定酬金之程序、與經營績效及未來風險之關聯性。

單位：仟元

職 稱	104 年度 酬金	104 年度酬金佔稅後 純益比例 (%)	105 年度 酬金	105 年度酬金佔稅後 純益比例 (%)
董 事	5,745	0.58%	2,455	0.57%
監 察 人	3,447	0.35%	1,473	0.34%
總經理及副總經理	9,030	0.90%	7,345	1.71%

- (1)給付酬金之政策、標準與組合、訂定酬金之程序:董事及監察人酬金係依本公司章程規定辦理，依現行條文年度如有獲利，依當年度稅前利益扣除分配員工酬勞前之利益，於彌補虧損後，如尚有盈餘應提撥，不高於百分之二為董事監察人酬勞，現行酬金全數以現金發給。

總經理及副總經理酬金係依其對公司營運績效及貢獻，並參照同業水準支付之。現行酬金含薪資，績效獎金及伙食津貼，全數以現金發給。

- (2)與經營績效及未來風險之關聯性：本公司董事、監察人、總經理及副總經理酬金依公司章程規定，由年度盈餘提撥，與經營績效及未來風險緊密相關。

5、分派員工酬勞之經理人姓名及分派情形

105 年 12 月 31 日 單位：仟元

	職稱	姓名	股票紅利金額	現金紅利金額	總計	總額占稅後純益 之比例 (%)
經 理 人	總經理	陳玠源	0	1,487	1,487	0.35%
	副總經理	林江淮				
	財務部經理	陳冠元				

\*上述 105 年度員工酬勞已提請董事會決議通過並將提報股東常會。

### 三、公司治理運作情形

#### (一)董事會運作情形資訊：

最近年度(105.01.01~105.12.31)董事會開會 5 次(A)，董事出席情形如下：

職稱	姓名	實際出(列)席次數(B)	委託出席次數	實際出(列)席率(%) 【B/A】	備註
董事長	陳玠源	5	0	100%	無
董事	范光照	5	0	100%	無
董事	段家瑞	4	1	80%	無
董事	王緒玲	5	0	100%	無
董事	林江淮	5	0	100%	無

其他應記載事項：

- 一、董事會之運作如有下列情形之一者，應敘明董事會日期、期別、議案內容、所有獨立董事意見及公司對獨立董事意見之處理：無
  - (一)證券交易法第14條之3所列事項。
  - (二)除前開事項外，其他經獨立董事反對或保留意見且有紀錄或書面聲明之董事會議決事項。
- 二、董事對利害關係議案迴避之執行情形，應敘明董事姓名、議案內容、應利益迴避原因以及參與表決情形：105.03.02及105.08.10董事會討論薪資報酬委員會建議案討論經理人績效獎金及薪資調整方案時，董事林江淮因兼任經理人身為該案利益人，已進行利益迴避而未參與討論及表決。
- 三、當年度及最近年度加強董事會職能之目標（例如設立審計委員會、提昇資訊透明度等）與執行情形評估：本公司已依「公開發行公司董事會議事辦法」，訂定本公司「董事會議事規則」以資遵循，並已於公開資訊觀測站輸入董事出席董事會情形，同時於本公司網站（<http://www.tri.com.tw>）對外揭露董事會重大決議事項。另本公司董事會已於100.10.28通過成立薪資報酬委員會，並於103.06.06通過委任第二屆薪資報酬委員，以專業客觀之地位，就本公司董事、監察人及經理人之薪資報酬政策及制度予以評估，並向董事會提出建議，以供其決策之參考。

#### (二)審計委員會運作情形資訊與監察人參與董事會運作情形：

1. 審計委員會運作情形：考量公司規模及業務性質暫以監察人為主而未設置審計委員會。
2. 監察人參與董事會運作情形：

最近年度(105.01.01~105.12.31)董事會開會 5 次(A)，列席情形如下：

職稱	姓名	實際列席次數(B)	實際列席率(%) (B/A)(註)	備註
監察人	陳錦隆	5	100%	無
監察人	蔡明銓	5	100%	無
監察人	德鴻投資(股)公司代表人：傅楸善	5	100%	無

其他應記載事項：

一、監察人之組成及職責：

- (一)本公司設監察人三人，其職責為忠實執行業務及盡善良管理人之注意義務，並以高度自律及審慎之態度確實監督公司之業務及財務狀況，以維護公司及股東之權益。
- (二)監察人與公司員工及股東之溝通情形：本公司設有監察人信箱，員工及股東有任何問題可透過該信箱直接向監察人反映，監察人認為必要時得與員工、股東直接聯絡對談。
- (三)監察人與內部稽核主管及會計師之溝通情形：
  1. 稽核主管於稽核項目完成之次月向監察人提報稽核報告，監察人並無反對意見。
  2. 稽核主管列席公司定期性董事會並作稽核業務報告，監察人並無反對意見。
  3. 監察人定期與會計師以書面方式進行財務狀況溝通。

二、監察人列席董事會如有陳述意見，應敘明董事會日期、期別、議案內容、董事會決議結果以及公司對監察人陳述意見之處理：無。

(三) 公司治理運作情形及其與上市上櫃公司治理實務守則差異情形及原因

評估項目	運作情形		與上市上櫃公司治理實務守則差異情形及原因	
	是	否		摘要說明
一、公司是否依據「上市上櫃公司治理實務守則」訂定並揭露公司治理實務守則？	V		本公司已依據「上市上櫃公司治理實務守則」訂定公司治理守則並經董事會通過	無差異
二、公司股權結構及股東權益				
(一) 公司是否訂定內部作業程序處理股東建議、疑義、糾紛及訴訟事宜，並依程序實施？	V		(一) 本公司治理守則內容含處理股東建議、疑義、糾紛及訴訟事宜，目前由發言人處理股東建議或糾紛等問題。	(一) 無差異
(二) 公司是否掌握實際控制公司之主要股東及主要股東之最終控制者名單？	V		(二) 公司可掌握公司主要股東及其最終控制者的名單，並依法規定揭露。	(二) 無差異
(三) 公司是否建立、執行與關係企業間之風險控管及防火牆機制？	V		(三) 本公司根據關係人交易管理辦法、子公司監理辦法、背書保證辦法、資金貸與他人作業程序及取得或處分資產處理程序等內部相關辦法建立適當風險控管機制及防火牆。與關係企業間有業務往來者，均視為獨立第三人辦理，杜絕非常規交易情事。	(三) 無差異
(四) 公司是否訂定內部規範，禁止公司內部人利用市場上未公開資訊買賣有價證券？	V		(四) 公司已訂定內部重大資訊處理作業及防範內線交易管理程序。	(四) 無差異
三、董事會之組成及職責				
(一) 董事會是否就成員組成擬訂多元化方針及落實執行？	V		(一) 公司董事會成員以遴選具有商務、法務、財務、會計或公司業務所須之工作經驗並採多元化方式且已落實。	(一) 無差異
(二) 公司除依法設置薪資報酬委員會及審計委員會外，是否自願設置其他各類功能性委員會？	V		(二) 公司考量經營規模尚未設置其他各類功能性委員會。	(二) 評估中
(三) 公司是否訂定董事會績效評估辦法及其評估方式，每年並定期進行績效評估？	V		(三) 公司針對董事會績效評估辦法尚在審議中。	(三) 評估中
(四) 公司是否定期評估簽證會計師獨立性？	V		(四) 公司每年定期評估簽證會計師之獨立性，且取具簽證會計師「獨立聲明書」，將評估結果呈報董事會決議聘任。經本公司評估資誠聯合會計師事務所潘慧玲會計師及廖阿甚會計師，皆符合本公司獨立性評估標準(註1)。	(四) 無差異
四、上市上櫃公司是否設置公司治理專(兼)職單位或人員負責公司治理相關事務(包括但不限於提供董事、監察人執行業務所需資料、依法辦理董事會及股東會之會議相關事宜、辦理公司登記及變更登記、製作董事會及股東會議事錄等)？	V		本公司指定財務部協助負責提供董事、監察人執行業務所需資料、依法辦理董事會及股東會之會議相關事宜、辦理公司登記及變更登記、製作董事會及股東會議事錄等公司治理相關事務。	無差異

評估項目	運作情形		與上市上櫃公司治理實務守則差異情形及原因	
	是	否		摘要說明
五、公司是否建立與利害關係人(包括但不限於股東、員工、客戶及供應商等)溝通管道，及於公司網站設置利害關係人專區，並妥適回應利害關係人所關切之重要企業社會責任議題？	V		(1)本公司設有發言人及代理發言人，相關聯繫資訊均依規定公告於公開資訊觀測站，公司網站設有發言人信箱以建立與利害關係人溝通管道。 (2)本公司為加強員工與公司溝通，在公司內部網站設有員工意見信箱，表達意見及申訴管道。 (3)本公司網站設有客戶服務網頁，以利暢通與客戶溝通之管道。 (4)本公司設有供應商專用平台，定期與廠商對帳，隨時掌握與供應商的交易狀況，以利暢通與供應商溝通管道。 (5)本公司網站已設置利害關係人專區。	無差異
六、公司是否委任專業股務代辦機構辦理股東會事務？	V		本公司委託凱基證券股份有限公司辦理股東會事務	無差異
七、資訊公開 (一)公司是否架設網站，揭露財務業務及公司治理資訊？	V		(一)本公司已架設公司網站，並於網站上揭露財務、業務相關資訊，亦可藉由公開資訊觀測站查詢本公司相關財務、業務及公司治理資訊。	(一)無差異
(二)公司是否採行其他資訊揭露之方式(如架設英文網站、指定專人負責公司資訊之蒐集及揭露、落實發言人制度、法人說明會過程放置公司網站等)？	V		(二)本公司指定專人負責交易所公開資訊觀測站揭露之工作，及公司中英文網站資訊揭露。	(二)無差異
八、公司是否有其他有助於瞭解公司治理運作情形之重要資訊(包括但不限於員工權益、僱員關懷、投資者關係、供應商關係、利害關係人之權利、董事及監察人進修之情形、風險管理政策及風險衡量標準之執行情形、客戶政策之執行情形、公司為董事及監察人購買責任保險之情形等)？	V		(1)員工權益：本公司一向以誠信對待員工，依勞基法保障員工合法權益。 (2)僱員關懷：本公司為創造優質的工作環境，提供了多元化的員工關懷措施。除了法定的員工福利外，並提供團體保險及健康檢查。此外亦提供加強核心及專業職能的多元教育訓練方案。公司也提供全員大會及意見箱的雙向溝通管道，尊重員工意見表達。 (3)投資者關係：本公司即時發佈營收、獲利及重大訊息等資訊於公司網站及公開資訊觀測站，公司一貫秉持資訊即時公開及透明化之原則，讓所有股東充分掌握公司發展方向。 (4)供應商關係：依照本公司採購辦法與供應廠商議價簽約，並依合約內容履行交貨及付款。 (5)利害關係人之權利：本公司為確保利害關係人之權利，已建立各種溝通管道秉持公司核心價值-誠信原則及負責態度處理。	無差異
九、請就臺灣證券交易所股份有限公司公司治理中心最近年度發布之公司治理評鑑結果說明已改善情形，及就尚未改善者提出優先加強事項與措施：105年度已針對上屆未得分項目提出優先加強改善。(註2)				

註 1：會計師獨立性評估標準

項次	評估項目	是	否
1	簽證會計師任期未逾 7 年。	V	
2	審計服務小組成員、其他共同執業會計師、事務所及事務所關係企業，是否對本公司維持獨立性。	V	
3	簽證會計師及審計服務小組成員目前或最近兩年內未擔任本公司董監事、經理人或對審計案件有重大影響之職務。	V	
4	簽證會計師及審計服務小組成員無與本公司之董監事、經理人或對審計案件有重大影響職務之人員有親屬關係。	V	
5	簽證會計師卸任一年以內無擔任本公司董監事、經理人或對審計案件有重大影響之職務。	V	
6	簽證會計師與本公司無直接或間接重大財務利益關係。	V	
7	簽證會計師無收受本公司或其董監事、經理人價值重大之饋贈或禮物。	V	
8	簽證會計師與本公司間無重大密切之商業關係。	V	
9	簽證會計師與本公司間無潛在之僱傭關係。	V	
10	簽證會計師對本公司所提供之非審計服務無直接影響審計案件之重要項目。	V	
11	簽證會計師無代表公司與第三者法律案件或其他爭議事項之辯護。	V	
12	簽證會計師未握有本公司之股份。	V	
13	簽證會計師未兼任本公司之經常工作，支領固定薪給。	V	
14	簽證會計師未與本公司有共同投資或分享利益之關係。	V	
15	簽證會計師未與本公司有金錢借貸之情事。	V	

註 2：105 年(第 3 屆)公司治理評鑑，優先加強事項改善情形如下：

指標類別	編號	評鑑指標內容	是否改善	情形說明
維護股東權益	1.1	公司是否於股東常會開會 30 日前上傳股東會議事手冊及會議補充資料？	是	
	1.2	公司章程是否規定董事/監察人選舉全面採候選人提名制度？	是	
	1.4	公司對於股東常會議案是否採逐案票決，並將每項議案股東同意、反對及棄權之結果記載於議事錄？	是	
	1.5	公司是否於股東常會召開後當日，將每項議案股東同意、反對及棄權之結果輸入指定之網際網路資訊申報系統？	是	
平等對待股東	2.2	股東常會是否採行電子投票方式？	是	
	2.6	公司是否於五月底前召開股東常會？	是	已於 106 年股東會安排
	2.8	公司是否於股東常會開會 7 日前上傳英文版年報？	否	尚未完備製作英文版年報之內外部資源。
	2.9	公司是否於股東常會開會 30 日前同步上傳英文版開會通知，並於開會 21 日前上傳英文版議事手冊及會議補充資料？	是	106 年股東會安排完成
強化董事會結構與運作	3.14	公司之董事、監察人是否均依「上市櫃公司董事、監察人進修推行要點」規範之時數完成進修？	是	每年安排依規定之時數完成進修
	3.17	公司是否揭露其所訂定之誠信經營守則及企業社會責任實務守則？	是	
	3.30	公司董事會是否定期(至少一年一次)評估簽證會計師獨立性，並於年報詳實揭露評估程序？	是	
提升資訊透明度	4.4	公司是否在會計年度結束後兩個月內公布年度財務報告？	是	105 年度財報於 106.02.22 董事會決議通過，並已公布完成。
	4.16	公司年報是否自願揭露給付簽證會計師及其所屬會計師事務所關係企業之非審計公費的金額與性質？	是	
	4.22	公司年報是否揭露具體明確的股利政策？	否	將於 106 股東會修訂章程
落實企業社會責任	5.5	公司是否與員工簽訂團體協約？	否	公司無工會，無法締結團體協約。
	5.6	公司是否揭露過去兩年二氧化碳或其他溫室氣體年排放量？	是	
	5.7	公司是否制定節能減碳、溫室氣體減量、減少用水或其他廢棄物管理政策？	是	
	5.11	公司是否於公司網站設置利害關係人專區，以瞭解並回應利害關係人所關切之重要企業社會責任議題？	是	
	5.12	公司是否訂定並詳細揭露公司內、外部人員對於不合法(包括貪汙)與不道德行為的檢舉制度？	否	需補充揭露檢舉制度和處理流程

### 民國 105 年度董事及監察人進修情形

職稱	姓名	就任日期	進修日期		主辦單位	課程名稱	時數
			起	迄			
董事長	陳玠源	78/04/10	105/09/06	105/09/06	財團法人中華民國證券暨期貨市場發展基金會	如何發揮董事會暨所屬功能委員會之興利功能	3.0
董事長	陳玠源	78/04/10	105/12/16	105/12/16	社團法人中華公司治理協會	獨立董事職能發揮與審計委員會運作實務	3.0
董事	范光照	91/05/04	105/08/04	105/08/04	社團法人中華公司治理協會	董事受託義務與商業判斷準則；營業秘密保護與舞弊偵防實務	6.0
董事	王緒玲	100/06/09	105/08/04	105/08/04	社團法人中華公司治理協會	董事受託義務與商業判斷準則；營業秘密保護與舞弊偵防實務	6.0
董事	林江淮	89/06/03	105/10/05	105/10/05	財團法人中華民國證券暨期貨市場發展基金會	員工獎酬策略與工具運用探討	3.0
董事	林江淮	89/06/03	105/10/06	105/10/06	財團法人中華民國證券暨期貨市場發展基金會	企業防範員工舞弊探討	3.0
董事	段家瑞	103/06/06	105/10/12	105/10/12	財團法人台灣金融研訓院	精實思維與企業流程創新	3.0
董事	段家瑞	103/06/06	105/10/14	105/10/14	社團法人中華公司治理協會	董事會職能與董事會績效評估	3.0
監察人	陳錦隆	88/03/27	105/08/23	105/08/23	財團法人中華民國證券暨期貨市場發展基金會	公司經營權之競爭行為規範與實務案例解析	3.0
監察人	陳錦隆	88/03/27	105/08/23	105/08/23	財團法人中華民國證券暨期貨市場發展基金會	董監財報不實之法律責任與風險控管-以實務案例探討為中心	3.0
監察人	蔡明銓	97/06/13	105/09/23	105/09/23	財團法人中華民國證券暨期貨市場發展基金會	從企業舞弊防制談董事會職能	3.0
監察人	蔡明銓	97/06/13	105/10/14	105/10/14	社團法人中華公司治理協會	董事會職能與董事會績效評估	3.0
監察人	傅楸善	103/06/06	105/09/23	105/09/23	財團法人中華民國證券暨期貨市場發展基金會	從企業舞弊防制談董事會職能	3.0
監察人	傅楸善	103/06/06	105/10/14	105/10/14	社團法人中華公司治理協會	董事會職能與董事會績效評估	3.0

### 民國 105 年度經理人進修情形

職稱	姓名	進修日期	主辦單位	課程名稱	時數
總經理 (董事長兼任)	陳玠源	105/09/06	財團法人中華民國證券暨期貨市場發展基金會	如何發揮董事會暨所屬功能委員會之興利功能	3.0
總經理 (董事長兼任)	陳玠源	105/12/16	社團法人中華公司治理協會	獨立董事職能發揮與審計委員會運作實務	3.0
營業處 副總經理	林江淮	105/10/05	財團法人中華民國證券暨期貨市場發展基金會	員工獎酬策略與工具運用探討	3.0
營業處 副總經理	林江淮	105/10/06	財團法人中華民國證券暨期貨市場發展基金會	企業防範員工舞弊探討	3.0
財務部經理	陳冠元	105/3/17、 105/3/31	財團法人中華民國會計研究發展基金會	發行人證券商證券交易所會計主管持續進修班	12.0

(四)薪酬委員會：

薪酬委員會旨在協助董事會執行與評估公司整體薪酬與福利政策，以及經理人之報酬。

(1)薪資報酬委員會成員資料

106年04月07日

身份別 (註1)	姓名	是否具有五年以上工作經驗 及下列專業資格			符合獨立性情形(註2)								兼任其他 發行公 司薪資 報酬委 員會成 員家數	備註
		商 務、法 務、財 務、 會 計或公 司業 務所 須相 關 科系之 公 立大 專院 校 講 師以 上	法 官、檢 察官、 律 師、 會 計師 或 其 他與公 司業 務 所 需 之 國 家 考 試 及 格 領 有 專 門 職 業 及 技 術 人 員	商 務、法 務、財 務、 會 計或公 司業 務所 須相 關 科系之 公 立大 專院 校 講 師以 上	1	2	3	4	5	6	7	8		
其他	陳美靜	無	無	V	V	V	V	V	V	V	V	V	0	無
其他	傅幼軒	無	無	V	V	V	V	V	V	V	V	V	4	無
其他	黃志揚	無	V	V	V	V	V	V	V	V	V	V	0	無

註1：身份別請填列係為董事、獨立董事或其他。

註2：各成員於選任前二年及任職期間符合下述各條件者，請於各條件代號下方空格中打“V”。

- (1) 非為公司或其關係企業之受僱人。
- (2) 非公司或其關係企業之董事、監察人。但如為公司或其母公司、子公司依本法或當地國法令設置之獨立董事者，不在此限。
- (3) 非本人及其配偶、未成年子女或以他人名義持有公司已發行股份總額百分之一以上或持股前十名之自然人股東。
- (4) 非前三款所列人員之配偶、二親等以內親屬或三親等以內直系血親。
- (5) 非直接持有公司已發行股份總額百分之五以上法人股東之董事、監察人或受僱人，或持股前五名法人股東之董事、監察人或受僱人。
- (6) 非與公司有財務或業務往來之特定公司或機構之董事(理事)、監察人(監事)、經理人或持股百分之五以上股東。
- (7) 非為公司或其關係企業提供商務、法務、財務、會計等服務或諮詢之專業人士、獨資、合夥、公司或機構之企業主、合夥人、董事(理事)、監察人(監事)、經理人及其配偶。
- (8) 未有公司法第30條各款情事之一。

(2)薪資報酬委員會運作情形資訊

一、本公司之薪資報酬委員會委員計3人。

二、本屆委員任期(3年)：103年6月6日至106年6月5日止。

三、最近年度(105.01.01~105.12.31)薪資報酬委員會開會 2 次(A)，列席情形如下：

職稱	姓名	實際列席次數 (B)	委託出席 次數	實際列席率(%) (B/A)	備註
召集人	陳美靜	2	0	100%	無
委員	傅幼軒	2	0	100%	無
委員	黃志揚	2	0	100%	無

其他應記載事項：

- 一、董事會如不採納或修正薪資報酬委員會之建議，應敘明董事會日期、期別、議案內容、董事會決議結果以及公司對薪資報酬委員會意見之處理(如董事會通過之薪資報酬優於薪資報酬委員會之建議，應敘明其差異情形及原因)：無此情形。
- 二、薪資報酬委員會之議決事項，如成員有反對或保留意見且有紀錄或書面聲明者，應敘明薪資報酬委員會日期、期別、議案內容、所有成員意見及對成員意見之處理：無此情形。

註：(1)年度終了日前有薪資報酬委員會成員離職者，應於備註欄註明離職日期，實際出席率(%)則以其在職期間薪資報酬委員會開會次數及其實際出席次數計算之。

(2)年度終了日前，有薪資報酬委員會改選者，應將新、舊任薪資報酬委員會成員均予以填列，並於備註欄註明該成員為舊任、新任或連任及改選日期。實際出席率(%)則以其在職期間薪資報酬委員會開會次數及其實際出席次數計算之。



(五)履行社會責任情形：本公司自許能成為優良之企業公民，除了在日常營運遵守國家之各項法令外，亦積極履行社會責任，參與各項社會公益活動。歷年來曾舉辦的公益活動，包括利用年度家庭日活動舉辦愛盲基金會手工藝品義賣、唐氏症關懷協會的唐寶寶們手工香皂餅乾義賣、每年福委會舉辦的電影欣賞都會邀請喜憨兒、自閉症、聽障、家扶中心等弱勢團體一同欣賞。

評估項目	運作情形		與上市上櫃公司企業社會責任實務守則差異情形及原因	
	是	否		摘要說明
<p>一、落實公司治理</p> <p>(一)公司是否訂定企業社會責任政策或制度，以及檢討實施成效？</p> <p>(二)公司是否定期舉辦社會責任教育訓練？</p> <p>(三)公司是否設置推動企業社會責任專(兼)職單位，並由董事會授權高階管理階層處理，及向董事會報告處理情形？</p> <p>(四)公司是否訂定合理薪資報酬政策，並將員工績效考核制度與企業社會責任政策結合，及設立明確有效之獎勵與懲戒制度？</p>	V		<p>(一)本公司已制定「企業社會責任實務守則」，具體落實公司治理、發展永續環境、維護社會公益及強化相關資訊揭露，以達永續發展之目標。</p> <p>(二)本公司落實推動公司治理除了將道德行為準則納入新進員工訓練教材外，各級主管並被要求須以身作則，實踐於日常之營運管理，並利用公司內部網站持續宣導社會責任相關制度。</p> <p>(三)人力資源部門與員工福利委員會兼職處理企業社會責任有關事項並向董事長報告處理情況。</p> <p>(四)本公司將獎酬與員工職責，績效貢獻以及能力展現密切結合。公司訂定績效管理與發展計劃表以及年度核心能力評量考核表，明確要求員工執行職務須遵照政府法令規章與企業社會責任政策結合。每季審理優秀員工獎勵優異行為之展現，並對違反法令規定及公司政策的員工，施以懲戒，設立明確有效之獎勵及懲戒制度。</p>	<p>(一)無差異</p> <p>(二)無差異</p> <p>(三)無差異</p> <p>(四)無差異</p>
<p>二、發展永續環境</p> <p>(一)公司是否致力於提升各項資源之利用效率，並使用對環境負荷衝擊低之再生物料？</p> <p>(二)公司是否依其產業特性建立合適之環境管理制度？</p>	V	V	<p>(一)本公司致力提升各項資源之利用效率，並使用再生物料之情形，茲說明如下：</p> <ol style="list-style-type: none"> <li>妥善處理廢棄物，包括宣導與推動垃圾分類與減量、廢水之處理。</li> <li>耗能用品回收及再利用，宣導供應商協同推動紙類回收再利用、再生紙利用及資源回收。</li> <li>採用低耗能之辦公器材及用品，並於採購時優先選擇符合節能產品，列入必要之檢核項目，以提昇節能比率。</li> </ol> <p>(二)建立環境管理制度：</p> <ol style="list-style-type: none"> <li>辦公大樓環境空調溫度訂定內部管理規範，以達到能源妥善使用。</li> <li>位於桃園林口華亞科學園區工廠符合多項綠建築規定，透過「明亮、優雅、舒適」的建築設計。工廠藉由透明玻璃的設計及天窗引入自然光源，減少室內照明的使用，同時亦將室外綠化與中庭景觀連結，不僅能降低日照的影響，更可獲得良好之採光面，達到節能</li> </ol>	<p>(一)無差異</p> <p>(二)無差異</p>

評估項目	運作情形		與上市上櫃公司企業社會責任實務守則差異情形及原因			
	是	否		摘要說明		
(三)公司是否注意氣候變遷對營運活動之影響，並執行溫室氣體盤查、制定公司節能減碳及溫室氣體減量策略？	V		<p>減碳及溫室氣體減量的效果。也大符增加植物栽種面積，道路側各退14m及8.7m作為綠化，交錯種植的綠化空間配合局部高低及地坪材質的變化，營造休憩休閒的公園景緻。</p> <p>3. 為落實節能減碳及節約用水等環保節能作為，定期報告水電等耗能項目之節約成果。</p> <p>4. 辦公室內全面禁煙，吸煙者需至戶外指定場所，以符合法規，並定期消毒、滅鼠及除蟲害等。</p> <p>(三)本公司也關切氣候變遷對營運活動之影響，並已制定「節能減碳管理政策」，以降低公司營運對自然環境之衝擊，並依下列原則從事研發、生產及服務等營運活動。</p> <p>茲說明如下：</p> <ol style="list-style-type: none"> <li>1. 減少產品與服務之資源及能源消耗。</li> <li>2. 減少污染物、有毒物及廢棄物之排放，並應妥善處理廢棄物。</li> <li>3. 增進原料或產品之可回收性與再利用。</li> <li>4. 使可再生資源達到最大限度之永續使用。</li> <li>5. 延長產品之耐久性。</li> <li>6. 增加產品與服務之效能。</li> </ol>	(三)無差異		
<p>三、維護社會公益</p> <p>(一)公司是否依照相關法規及國際人權公約，制定相關之管理政策與程序？</p> <p>(二)公司是否建置員工申訴機制及管道，並妥適處理？</p> <p>(三)公司是否提供員工安全與健康之工作環境，並對員工定期實施安全與健康教育？</p> <p>(四)公司是否建立員工定期溝通之機制，並以合理方式通知對員工可能造成重大影響之營運變動？</p> <p>(五)公司是否為員工建立有效之職涯能力發展培訓計畫？</p>	V	V	V	V	<p>(一)本公司除依勞基法等相關勞動法規訂定工作規則外，並責成各級主管本著關懷員工之原則，於日常管理務必做到情理法兼顧。</p> <p>(二)為加強員工與公司的溝通，透過Web EIP企業內部入口網站所設的員工意見箱，提供員工除正常溝通管道外，另一個直接向高階主管表達意見和申訴的管道，讓員工的心聲與建言得以充分傳遞，增進勞雇合作。受理範圍及處理程序，依【員工建議及申訴管理辦法】辦理。</p> <p>(三)本公司每季定期實施勞工安全衛生檢查，每年並定期實施健康檢查，除了對新進人員實施安全與健康教育之外，並利用公司內部電子報宣導健康常識。</p> <p>(四)本公司每年定期召開經營報告會議，透過會議與員工說明公司產品線營運情形及相關政策。</p> <p>(五)公司依據各部門的平衡計分卡，規劃個人績效管理與發展目標，設有「績效管理與發展計劃表」。表中，對於員工所寫自我發展計劃(填1~3項最重要的項目需加強及發展的能力)非常重視，並規劃於公司年度教育訓練計劃中。</p>	<p>(一)無差異</p> <p>(二)無差異</p> <p>(三)無差異</p> <p>(四)無差異</p> <p>(五)無差異</p>

評估項目	運作情形		與上市上櫃公司企業社會責任實務守則差異情形及原因	
	是	否		摘要說明
(六)公司是否就研發、採購、生產、作業及服務流程等制定相關保護消費者權益政策及申訴程序？	V		(六)於銷售合約明訂保固服務項目和連絡方式。也於公司網站設有產品相關的客服信箱。	(六)無差異
(七)對產品與服務之行銷及標示，公司是否遵循相關法規及國際準則？	V		(七)本公司產品與服務之行銷及標示，遵循相關法規及國際準則 如:ISO9000 UL, CE 等法規標標準。	(七)無差異
(八)公司與供應商來往前，是否評估供應商過去有無影響環境與社會之紀錄？	V		(八)本公司重視環境與社會之保護，亦選擇公司同樣誠信之廠商，並會不定期訪廠評估適任性。	(八)無差異
(九)公司與其主要供應商之契約是否包含供應商如涉及違反其企業社會責任政策，且對環境與社會有顯著影響時，得隨時終止或解除契約之條款？	V		(九)本公司所有供應商均應遵守本公司之誠實政策，不收禮金，不收回扣，與供應商皆有簽署廉潔條款，有違背時即隨時終止並解除合約，拒絕往來。	(九)無差異
四、加強資訊揭露				
(一)公司是否於其網站及公開資訊觀測站等處揭露具攸關性及可靠性之企業社會責任相關資訊？	V		(1)有關公司重大訊息均依上市公司相關規定發布訊息。 (2)本公司未編制企業社會責任報告書。	無差異
五、公司如依據「上市上櫃公司企業社會責任實務守則」訂有本身之企業社會責任守則者，請敘明其運作與所訂守則之差異情形：無差異				
六、其他有助於瞭解企業社會責任運作情形之重要資訊：				
<p>1. 本公司對於員工獎酬極為重視，除了每年定期調薪外，並落實員工利潤分享計劃，民國103年並獲選為國內高薪100指數成份股。</p> <p>2. 本公司對於員工權益相當重視，定期有員工滿意度調查及教育訓練調查，針對員工需求而修改及安排相關課程。另有成立職工福利委員會針對員工生活加以關懷，以保障員工權益、增進員工福利，以期給予員工更佳的工作環境及發展空間。</p> <p>3. 本公司也提供員工安全與健康之工作環境，包括提供必要之健康與急救設施，並致力於降低對員工安全與健康之危害因子，定期實施安全與健康教育訓練，以預防職業上災害。</p> <p>4. 環保部份：本公司係從事檢驗設備研發及生產，工廠位於華亞科學園區內，依科學工業園區管理局規定每年支付污水處理費，由園區管理局統籌環保之政策，截至目前為止無任何環境污染之情事發生，現有防治污染設備操作均符合環保機關之檢測標準。</p> <p>5. 公司與供應商合作，共同致力提升企業社會責任：本公司自成立以來，一直採取積極與踏實的態度來面對供應商管理議題，承諾及確保整體供應鏈環境是安全的，也讓供應商在採購的過程獲得尊重的感受，並確實踐行供應商行為準則，共同致力提升企業社會責任方面。此外，我們也前往供應商所在地，針對其勞動場所、環境安全及勞動條件進行實地稽核。</p> <p>6. 社會責任：</p> <p>a. 本公司除專注本業經營發展外，對於公司之社會責任如消費權益及社會公益等，適時回饋社會大眾，並藉由商業活動、實物捐贈參與關於社區發展及社區教育之公民組織、慈善公益團體及地方政府機構之相關活動。</p> <p>b. 積極採取選購節能標章設備、低耗能、綠能之辦公用品、事務機器、資訊設備、照明設備及相關器材等；諸如事務機器在待機未使用時，自動進入省電模式，採用省電燈泡代替傳統燈泡，以避免臭氧層破壞等等措施。</p> <p>c. 配合國際法規要求避免或管制使用供應商提供危害人體及環境等物質與包裝，以共同致力提升企業社會責任。</p> <p>7. 投資者關係及利害關係人部份：開放發言人專線及對外網路上線投資人服務專區。</p>				
七、公司企業社會責任報告書如有通過相關驗證機構之查證標準，應加以敘明：無				

(六)落實誠信經營情形

評估項目	運作情形		與上市上櫃公司誠信經營守則差異情形及原因	
	是	否		摘要說明
一、訂定誠信經營政策及方案				
(一)公司是否於規章及對外文件中明示誠信經營之政策、作法，以及董事會與管理階層積極落實經營政策之承諾？	V		(一)本公司訂有「公司誠信經營守則」及「工作規則」，明訂品格及處理公務之要求，員工應言行篤慎，操守廉潔，處理公務應恪遵誠實信用原則，不得有背信，詐欺、濫用職權及其他損害本公司權益之行為。除此之外，仍會不定期透過公告方式宣導公司廉潔政策，嚴禁集團同仁與客戶端或與廠商之間涉及任何賄賂款項、回扣或不正当利益等情事。	(一)無差異
(二)公司是否訂定防範不誠信行為方案，並於各方案內明定作業程序、行為指南、違規之懲戒及申訴制度，且落實執行？	V		(二)本公司訂有「道德行為準則」於民國94年董事會通過，導引本公司董事、監察人、各級經理人及全體員工之行為符合道德標準，並使公司之利害關係人更加瞭解公司道德標準，以資遵循作為全公司員工共同奉行之行為標準。除了納入新進員工訓練教材外，各級主管並被要求須以身作則，實踐於日常之營運管理。	(二)無差異
(三)公司是否對「上市上櫃公司誠信經營守則」第七條第二項各款或其他營業範圍內具較高不誠信行為風險之營業活動，採行防範措施？	V		(三)本公司有建立有效之會計制度及內部控制制度，財會人員在支付相關費用皆嚴格審查，稽核室定期查核遵循情形，並定期向董事會報告。	(三)無差異
二、落實誠信經營				
(一)公司是否評估往來對象之誠信紀錄，並於其與往來交易對象簽訂之契約中明訂誠信行為條款？	V		(一)本公司制式的銷售合約中，明訂遵守誠信原則履行合約，如有一方涉及不誠信、不廉潔或賄賂等行為，他方得隨時終止或解除本合約。員工若有違犯廉潔政策，第一次將記警告並取消當年度獎金(包含績效和年終獎金)的發放，第二次將予以解雇，併請求一切損害賠償，以落實誠信經營之決心。	(一)無差異
(二)公司是否設置隸屬董事會之推動企業誠信經營專(兼)職單位，並定期向董事會報告其執行情形？	V		(二)本公司內部稽核人員定期查核前項制度遵循情形，並作成稽核報告提報董事會。	(二)無差異
(三)公司是否制定防止利益衝突政策、提供適當陳述管道，並落實執行？	V		(三)本公司訂有「公司誠信經營守則」及「道德行為準則」，明訂凡公司董事、監察人、各級經理人及全體員工在公司任職期間，不得從事與公司營業利益相衝突之業務，或使得其自身、配偶、父母、子女或三親等以內之親屬獲致不當利益，若有潛在利益衝突發生之情事，當事人應主動向董事會、監察人、所屬主管、內部稽核主管或人力資源主管說明。	(三)無差異
(四)公司是否為落實誠信經營已建立有效的會計制度、內部控制制度，並由內部稽核單位定期查核，或委託會計師執行查核？	V		(四)本公司有建立有效之會計制度及內部控制制度，財會人員在支付相關費用皆嚴格審查，稽核室定期查核遵循情形，並定期向董事會報告。	(四)無差異

評估項目	運作情形		與上市上櫃公司誠信經營守則差異情形及原因	
	是	否		摘要說明
(五)公司是否定期舉辦誠信經營之內、外部之教育訓練？	V		(五)誠信為公司核心價值，利用新人訓練及全公司會議時宣導。	(五)無差異
三、公司檢舉制度之運作情形				
(一)公司是否訂定具體檢舉及獎勵制度，並建立便利檢舉管道，及針對被檢舉對象指派適當之受理專責人員？	V		(一)公司所訂「公司誠信經營守則」、「道德行為準則」及「員工建議及申訴管理辦法」，鼓勵員工於懷疑或發現有違反法令規章或道德行為準則之行為時，向監察人、所屬主管、內部稽核主管或人力資源主管呈報。	(一)無差異
(二)公司是否訂定受理檢舉事項之調查標準作業程序及相關保密機制？	V		(二)對於董事或監察人有違反道德行為準則之情形時，公司應召集董事會議以調查事實真相及決定懲戒措施。經理人及一般員工有違反道德行為準則之情形時，將由人才評鑑委員會決定懲戒措施並接受申訴。	(二)無差異
(三)公司是否採取保護檢舉人不因檢舉而遭受不當處置之措施？	V		(三)「員工建議及申訴管理辦法」規定公司調查過程及相關資料均應保密，相關當事人有配合調查之義務，各部門主管不得因員工提出申訴或協助他人申訴，而予以解僱、調職或為其他績效上不利之處分。	(三)無差異
四、加強資訊揭露				
(一)公司是否於其網站及公開資訊觀測站，揭露其所訂誠信經營守則內容及推動成效？	V		本公司設有網站，揭露「公司誠信經營守則」及相關企業文化，經營方針等資訊。	無差異
五、公司如依據「上市上櫃公司誠信經營守則」訂有本身之誠信經營守則者，請敘明其運作與所訂守則之差異情形：公司已訂定誠信經營守則並依規定落實執行中。				
六、其他有助於瞭解公司誠信經營運作情形之重要資訊：(如公司檢討修正其訂定之誠信經營守則等情形)				
1. 本公司遵守公司法、證券交易法、商業會計法、上市上櫃相關規章或其他商業行為有關的法令，以作為落實誠信經營之基本。				
2. 本公司訂有「內部重大資訊處理作業」、「防範內線交易管理程序」，明訂董事、監察人、經理人及受僱人不得洩露所知悉之內部重大資訊予他人，不得向知悉本公司內部重大資訊之人探詢或搜集與個人職務不相關之公司未公開內部重大資訊，對於非因執行業務得知本公司未公開之內部重大資訊亦不得向其他人洩露。				

(七)公司治理守則及相關規章之揭露查詢方式：為改善本公司董事會治理制度、健全監督功能及強化管理機能，爰依據主管機關「公開發行公司董事會議事辦法」規定修訂本公司「董事會議事規則」及「監察人之職權範疇規則」。

(八)其他足以增進對公司治理運作情形之瞭解的重要資訊：本公司為建立良好之內部重大資訊處理及揭露機制，避免資訊不當洩漏，並確保本公司對外界發表資訊之一致性與正確性，遵守相關程序及法令之規定，訂有「內部重大資訊處理作業程序」防範內線交易管理，並不定期檢討本辦法符合現行法令與實務管理需要，本辦法亦於內部文件管理系統公告，供所有員工、經理人及董事隨時查閱，同時不定期向公司全體員工宣導重大資訊注意事項。

## (九)內部控制制度執行狀況：

### 1、內部控制聲明書

德律科技股份有限公司  
內部控制制度聲明書

日期：106年2月22日

本公司民國一百零五年度之內部控制制度，依據自行評估的結果，謹聲明如下：

- 一、本公司確知建立、實施和維護內部控制制度係本公司董事會及經理人之責任，本公司業已建立此一制度。其目的係在對營運之效果及效率(含獲利、績效及保障資產安全等)、報導具可靠性、及時性、透明性及符合相關規範暨相關法令規章之遵循等目標的達成，提供合理的確保。
- 二、內部控制制度有其先天限制，不論設計如何完善，有效之內部控制制度亦僅能對上述三項目標之達成提供合理的確保；而且，由於環境、情況之改變，內部控制制度之有效性可能隨之改變。惟本公司之內部控制制度設有自我監督之機制，缺失一經辨認，本公司即採取更正之行動。
- 三、本公司係依據「公開發行公司建立內部控制制度處理準則」（以下簡稱「處理準則」）規定之內部控制制度有效性之判斷項目，判斷內部控制制度之設計及執行是否有效。該「處理準則」所採用之內部控制制度判斷項目，係為依管理控制之過程，將內部控制制度劃分為五個組成要素：1. 控制環境，2. 風險評估，3. 控制作業，4. 資訊與溝通，及5. 監督作業。每個組成要素又包括若干項目。前述項目請參見「處理準則」之規定。
- 四、本公司業已採用上述內部控制制度判斷項目，評估內部控制制度之設計及執行的有效性。
- 五、本公司基於前項評估結果，認為本公司於民國一百零五年十二月三十一日的內部控制制度（含對子公司之監督與管理），包括瞭解營運之效果及效率目標達成之程度、報導係屬可靠、及時、透明及符合相關規範暨相關法令規章之遵循有關的內部控制制度等之設計及執行係屬有效，其能合理確保上述目標之達成。
- 六、本聲明書將成為本公司年報及公開說明書之主要內容，並對外公開。上述公開之內容如有虛偽、隱匿等不法情事，將涉及證券交易法第二十條、第三十二條、第一百七十一條及第一百七十四條等之法律責任。
- 七、本聲明書業經本公司民國一百零六年二月二十二日董事會通過，出席董事五人中，無人持反對意見，均同意本聲明書之內容，併此聲明。

德律科技股份有限公司



董事長：陳玠源



簽章

總經理：陳玠源



簽章

- 2、經證期會要求公司需委託會計師專案審查內部控制制度者，應揭露會計師審查報告：無。

(十)最近年度及截至年報刊印日止公司及其內部人員依法被處罰、公司對其內部人員違反內部控制制度規定之處罰、主要缺失與改善情形：無

(十一)最近年度及截至年報刊印日止，股東會及董事會之重要決議：

1. 股東會重要決議及執行情形：

民國一〇五年度股東常會於一〇五年六月三日舉行，會中出席股東決議通過事項及執行情形如下：

重要決議事項	執行情形
1. 承認一百零四年度營業報告書及財務報告	決議通過
2. 承認一百零四年度盈餘分配案	訂定 105 年 6 月 27 日為股東現金紅利之配息基準日，股東現金紅利之發放日訂於 105 年 7 月 15 日，每股分配現金紅利 4 元。
3. 通過「公司章程」修訂案	於 105 年 6 月 13 日獲經濟部准予登記並公告於公司網站。

2. 董事會之重要決議事項：

日期	類別	重要決議
105.03.02	董事會	1. 通過召開民國一百零五年股東常會案 2. 通過一百零五年股東常會受理股東提案期間及場所案 3. 通過一百零四年度營業報告書及財務報表 4. 通過一百零四年度盈餘分配案 5. 通過薪資報酬委員會建議案 6. 通過銀行額度授信案 7. 通過出具本公司一百零四年度內部控制制度聲明書案 8. 通過修訂本公司公司章程案
105.05.04	董事會	1. 提報一百零五年第一季財務報告 2. 通過本公司簽證會計師之獨立性評估案 3. 通過委任本公司之會計師案
105.06.03	董事會	1. 通過訂定本公司一百零四年度股東現金紅利之配息基準日案
105.08.10	董事會	1. 提報一百零五年第二季財務報告 2. 通過薪資報酬委員會建議案 3. 通過修訂本公司取得或處分資產處理程序案 4. 通過修訂本公司資金貸與他人作業程序案 5. 通過修訂本公司內部控制制度案 6. 通過訂定德律泰電子(上海)有限公司資金貸與他人作業程序案
105.10.26	董事會	1. 提報一百零五年第三季財務報告 2. 通過民國一百零六年度稽核計畫案 3. 通過銀行額度授信案 4. 通過訂定本公司誠信經營守則案 5. 通過訂定本公司企業社會責任實務守則案
106.02.22	董事會	1. 通過一百零五年度營業報告書及財務報表 2. 通過一百零五年度盈餘分配案 3. 通過薪資報酬委員會建議案 4. 通過銀行額度授信案 5. 通過出具本公司一百零五年度內部控制制度聲明書案 6. 通過修訂本公司公司章程案 7. 通過修訂本公司董事及監察人選舉辦法案 8. 通過修訂本公司取得或處分資產處理程序案 9. 通過修訂本公司資金貸與他人作業程序案 10. 通過修訂本公司背書保證辦法案 11. 通過長期股權投資案 12. 通過本公司全面改選董事案

(接次頁)

日期	類別	重要決議
		13. 通過提名董事(含獨立董事)候選人名單 14. 通過解除新任董事競業禁止之限制案 15. 通過召開民國一百零六年股東常會案 16. 通過修訂本公司內部控制制度案
106.04.14	董事會	1. 通過審查董事(含獨立董事)候選人名單案 2. 通過修訂本公司公司章程案

(十二)最近年度及截至年報刊印日止董事或監察人對董事會通過重要決議有不同意見且有記錄或書面聲明者，其主要內容：無。

(十三)最近年度及截至年報刊印日止，與財務報告有關人士(包括董事長、總經理、會計主管、內部稽核主管及研發主管等)辭職解任情形之彙總：無。

#### 四、會計師公費資訊：

(一)最近年度會計師公費資訊：

會計師公費資訊級距表

會計師事務所名稱	會計師姓名	查核期間	備註
資誠聯合會計師事務所	潘慧玲 廖阿甚	105 年度	無

金額單位：新臺幣千元

金額級距		公費項目	審計公費	非審計公費	合計
1	低於 2,000 千元		0	380	380
2	2,000 千元(含)~4,000 千元		3,670	0	3,670
3	4,000 千元(含)~6,000 千元		0	0	0
4	6,000 千元(含)~8,000 千元		0	0	0
5	8,000 千元(含)~10,000 千元		0	0	0
6	10,000 千元(含)以上		0	0	0

單位：新臺幣千元

會計師事務所名稱	會計師姓名	審計公費	非審計公費					會計師查核期間	備註
			制度設計	工商登記	人力資源	其他	小計		
資誠聯合會計師事務所	潘慧玲 廖阿甚	3,670	0	0	0	380	380	完整會計年度	稅務費用

(二)更換會計師事務所且更換年度所支付之審計公費較更換前一年度之審計公費減少者：不適用

(三)審計公費較前一年度減少達百分之十五以上者：無此情形



五、更換會計師資訊：

(一)關於前任會計師

更 換 日 期	民國 105 年 5 月 4 日經董事會通過		
更換原因及說明	因資誠聯合會計師事務所內部之調整，原由支秉鈞及廖阿甚會計師簽證，自民國 105 年第 1 季起，調整變更為潘慧玲及廖阿甚會計師簽證。		
說明係委任人或會計師終止或不接受委任	情 況	當事人	會計師
	主動終止委任		不適用
	不再接受(繼續)委任		不適用
最新兩年內簽發無保留意見以外之查核報告書意見及原因	不適用		
與發行人有無不同意見	無		
其他揭露事項 (本準則第十條第六款第一目之四至第一目之七應加以揭露者)	無		

(二)關於繼任會計師

事務所名稱	資誠聯合會計師事務所
會計師姓名	潘慧玲、廖阿甚
委任之日期	民國 105 年 5 月 4 日經董事會通過
委任前就特定交易之會計處理方法或會計原則及對財務報告可能簽發之意見諮詢事項及結果	不適用
繼任會計師對前任會計師不同意見事項之書面意見	不適用

(三) 前任會計師對本準則第 10 條第 6 款第 1 目及第 2 目之 3 事項之復函：不適用。

六、公司之董事長、總經理、負責財務或會計事務之經理人，最近一年內曾任職於簽證會計師所屬事務所或其關係企業者，應揭露其姓名、職稱及任職於簽證會計師所屬事務所或其關係企業之期間：無

七、最近年度及截至年報刊印日止，董事、監察人、經理人及持股 10% 以上之股東股權移轉及股權質押變動情形：

單位：股

職 稱	姓 名	105 年 度		106 年度截至 03月28日止	
		持有股數 增(減)數	質押股數 增(減)數	持有股數 增(減)數	質押股數 增(減)數
董事	范光照	18,000	0	0	0
監察人	蔡明銓	(8,000)	0	0	0
監察人代表人	傅楸善	3,000	0	0	0

註 1：105 年度股權移轉之相對人皆為非關係人。

八、持股比例占前十名之股東，其相互間為關係人或為配偶、二親等以內之親屬關係之資訊：

單位：股

姓名	本人持有股份		配偶、未成年子女持有股份		利用他人名義合計持有股份		前十大股東相互間具有關係人或為配偶、二親等以內之親屬關係者，其名稱或姓名及關係。		備註
	股數	持股比例	股數	持股比例	股數	持股比例	名稱	關係	
陳玠源	37,889,235	16.04%	17,338,054	7.34%	0	0	葉美杏 德信投資(股)公司 德昇投資(股)公司	配偶 註4 註4	無
葉美杏	17,338,054	7.34%	37,889,235	16.04%	0	0	陳玠源 德信投資(股)公司 德昇投資(股)公司	配偶 註4 註4	無
德信投資(股)公司	13,464,174	5.70%	0	0	0	0	葉美杏	註4	無
葉美杏	17,338,054	7.34%	37,889,235	16.04%	0	0	陳玠源	註4	無
花旗託管新加坡政府投資專戶	9,882,060	4.18%	0	0	0	0	無	無	無
德昇投資(股)公司	9,595,370	4.06%	0	0	0	0	葉美杏	註4	無
葉美杏	17,338,054	7.34%	37,889,235	16.04%	0	0	陳玠源	註4	無
南山人壽保險股份有限公司	5,778,000	2.45%	0	0	0	0	無	無	無
臺銀保管海克利國際投資人小型企業基金投資專戶	4,881,000	2.07%	0	0	0	0	無	無	無
花旗託管挪威中央銀行投資專戶	4,340,938	1.84%	0	0	0	0	無	無	無
匯豐(台灣)受託管瑞銀有限公司投資專戶	3,713,000	1.57%	0	0	0	0	無	無	無
花旗託管新加坡金融管理局委託新加坡政府投資專戶	3,415,300	1.45%	0	0	0	0	無	無	無

註1：前十名股東全部列示(屬法人股東者應將法人股東名稱及代表人姓名分別列示)。

註2：持股比例之計算係指分別以自己名義、配偶、未成年子女或利用他人名義計算持股比例。

註3：前揭所列示之股東包括法人及自然人，已揭露彼此間之關係。

註4：陳玠源及葉美杏為德信投資(股)公司、德昇投資(股)公司之大股東。

九、公司、公司之董事、監察人、經理人及公司直接或間接控制之事業對同一轉投資事業之持股數，並合併計算綜合持股比例：

單位：股；%

轉投資事業	本公司投資		董事、監察人、經理人及直接或間接控制事業之投資		綜合投資	
	股數	持股比例	股數	持股比例	股數	持股比例
DOLI TRADING LIMITED	801	100%	0	0	801	100%
TRI INVESTMENTS LIMITED	6,724,109	100%	0	0	6,724,109	100%
TEST RESEARCH USA, INC.	1,018,935	100%	0	0	1,018,935	100%
TRI TEST RESEARCH EUROPE GMBH	(註1)	100%	0	0	(註1)	100%
TRI Japan Corporation	720	100%	0	0	720	100%
TRI MALAYSIA SDN BHD	1,000,000	100%	0	0	1,000,000	100%

註1：係有限公司，無股數。

## 肆、募資情形

### 一、公司資本及股份

#### (一) 股本來源

單位：股；新台幣元

年	月	發行價格	核定股本		實收股本		備註		
			股數	金額	股數	金額	股本來源	以現金以外之財產抵充股款者	其他
78	4	—	—	5,000,000	—	5,000,000	創立資本	無	—
84	2	—	—	10,000,000	—	10,000,000	現金增資	無	—
84	11	—	—	30,000,000	—	30,000,000	現金增資	無	—
85	7	—	—	80,000,000	—	80,000,000	現金增資	無	—
86	8	10	18,000,000	180,000,000	11,880,000	118,800,000	現金增資、盈餘轉增資	無	—
87	7	10	19,860,000	198,600,000	18,760,000	187,600,000	現金增資、盈餘轉增資	無	—
87	12	66	19,860,000	198,600,000	19,860,000	198,600,000	現金增資	無	—
88	6	10	36,000,000	360,000,000	30,680,000	306,800,000	盈餘轉增資	無	88.04.30(八八)台財證(一)第36650號
89	7	10	38,000,000	380,000,000	37,380,000	373,800,000	盈餘轉增資	無	89.07.06(八九)台財證(一)第58495號
90	11	10	80,000,000	800,000,000	50,200,000	502,000,000	盈餘轉增資	無	90.07.05(九十)台財證(一)第143081號
91	7	10	85,000,000	850,000,000	61,572,400	615,724,000	盈餘轉增資	無	91.05.17(九一)台財證(一)第127097號
92	9	10	85,000,000	850,000,000	75,747,880	757,478,800	盈餘轉增資	無	92.08.13台財證(一)第0920136606號
93	10	10	100,000,000	1,000,000,000	88,827,060	888,270,600	盈餘轉增資	無	93.08.13金管證一第0930136184號
94	9	10	120,000,000	1,200,000,000	109,042,500	1,090,425,000	盈餘轉增資	無	94.07.28金管證一第0940130810號
95	9	10	136,000,000	1,360,000,000	127,660,000	1,276,600,000	盈餘轉增資	無	95.07.27金管證一第0950133006號
96	9	10	160,000,000	1,600,000,000	153,800,000	1,538,000,000	盈餘轉增資	無	96.07.24金管證一第0960038740號
97	9	10	200,000,000	2,000,000,000	185,300,000	1,853,000,000	盈餘轉增資	無	97.07.10金管證一第0970034677號
98	10	10	250,000,000	2,500,000,000	192,573,447	1,925,734,470	盈餘轉增資	無	98.08.12金管證一第0980040149號
99	8	10	250,000,000	2,500,000,000	202,202,000	2,022,020,000	盈餘轉增資	無	99.07.02金管證一第0990034331號
100	8	10	250,000,000	2,500,000,000	216,356,000	2,163,560,000	盈餘轉增資	無	100.06.29金管證一第1000030072號
101	8	10	250,000,000	2,500,000,000	222,846,000	2,228,460,000	盈餘轉增資	無	101.06.22金管證發字第1010027650號
102	8	10	250,000,000	2,500,000,000	236,216,000	2,362,160,000	盈餘轉增資	無	102.07.03金管證發字第1020025905號

註1：86年8月以前組織型態為有限公司

股份種類	核定股本			備註
	流通在外股份(註)	未發行股份	合計	
普通股	236,216,000股	13,784,000股	250,000,000股	—

(註)已發行股份均屬於上市股票。

總括申報制度相關資訊：無

## (二) 股東結構

106年03月28日

股東結構 數量	政 府 機 構	金 融 機 構	其 他 法 人	個 人	外 國 機 構 及 外 人	合 計
人 數(人)	-	1	64	15,785	136	15,986
持有股數(股)	-	5,778,000	28,801,672	132,611,963	69,024,365	236,216,000
持股比例(%)	-	2.45%	12.19%	56.14%	29.22%	100%

## (三) 股權分散情形

每股面額十元

106年03月28日

持 股 分 級	股東人數	持有股數	持股比例
1至 999	4,786	1,067,145	0.45%
1,000至 5,000	8,506	17,767,976	7.52%
5,001至 10,000	1,387	10,591,185	4.48%
10,001至 15,000	421	5,284,709	2.24%
15,001至 20,000	258	4,733,325	2.00%
20,001至 30,000	204	5,108,703	2.16%
30,001至 40,000	100	3,587,228	1.52%
40,001至 50,000	67	3,052,565	1.29%
50,001至 100,000	126	8,642,208	3.66%
100,001至 200,000	51	7,190,772	3.04%
200,001至 400,000	32	9,023,362	3.82%
400,001至 600,000	8	3,926,951	1.66%
600,001至 800,000	4	2,500,177	1.06%
800,001至 1,000,000	8	6,907,845	2.92%
1,000,001以上	28	146,831,849	62.18%
合 計	15,986	236,216,000	100.00%

特別股資訊：無

## (四) 主要股東名單

持股5%以上或股權比例佔前十名之股東名單

106年03月28日；單位：股

主要股東名稱	股 份	持 有 股 數	持 股 比 例
陳玠源		37,889,235	16.04%
葉美杏		17,338,054	7.34%
德信投資股份有限公司		13,464,174	5.7%
花旗託管新加坡政府投資專戶		9,882,060	4.18%
德昇投資股份有限公司		9,595,370	4.06%
南山人壽保險股份有限公司		5,778,000	2.45%
臺銀保管海克利國際投資人小型企業基金投資專戶		4,881,000	2.07%
花旗託管挪威中央銀行投資專戶		4,340,938	1.84%
匯豐(台灣)受託管瑞銀有限公司投資專戶		3,713,000	1.57%
花旗託管新加坡金融管理局委託新加坡政府投資專戶		3,415,300	1.45%

(五)最近二年度每股市價、淨值、盈餘、股利

單位：新台幣元

項 目		年 度	
		104 年	105 年
每股 市價 (註 1)	最 高	73.50	50.90
	最 低	45.10	36.35
	平 均	56.43	43.09
每股 淨值	分 配 前	24.07	21.71
	分 配 後	24.07	註(3)
每股 盈餘	加權平均股數(仟股)		236,216
	每股 盈餘(註2)	調整前	4.23
		調整後	4.21
每股 股利 (註 4)	現 金 股 利		4.0
	無償配股	盈餘配股	0
		資本公積配股	0
	累積未付股利		0
投資 報酬 分析	本益比		13.34
	本利比		14.11
	現金股利殖利率		0.07

註1：係依列示各年度普通股最高及最低市價，並按各年度成交值與成交量計算各年度平均市價。

註2：因無償配股等情形而須追溯調整者，列示調整前及調整後之每股盈餘。

註3：105年度之盈餘分派案尚待股東會決議分配。

註4：每股股利係未追溯調整。

(六)公司股利政策及執行狀況

1. 本公司股利政策：

本公司年度總決算如有盈餘，除依法提繳稅捐外，應先彌補以往年度虧損外，次提百分之十為法定盈餘公積，但法定盈餘公積已達資本總額時，不在此限；另應依法令規定提列或迴轉特別盈餘公積後，為當年度可分配盈餘，併同期初未分配盈餘為股東累積可分配盈餘，由董事會擬具盈餘分派議案，提請股東會決議分派之。

本公司經營高科技之電路板檢測及半導體測試設備相關產業，處於企業生命週期之成長期，配合整體環境及產業成長特性，為達成公司永續經營、追求股東長期利益、穩定經營績效目標，本公司之股利政策將依未來之資本支出預算及資金需求情形而定，股東紅利就累積可分配盈餘中提撥，分派數額不低於當年度可分配盈餘之百分之六十，其中現金股利不低於當年度分派總額百分之五十。此章程修訂案尚待 106 年股東常會通過。

未來一年之股利政策將以上述股利政策為原則。

## 2. 執行狀況：

本次股東會擬議股利分配情形：

項 目	合 計
期初未分配盈餘	\$1,298,711,138
加：本年度稅後淨利	429,217,592
減：提列 10%法定盈餘公積	(42,921,759)
減：保留盈餘調整數	(6,897,389)
減：提列特別盈餘公積-其他權益減項	(11,422,233)
可供分配盈餘	\$1,666,687,349
分配項目：股東現金紅利(3元)	(708,648,000)
期末未分配盈餘	\$ 958,039,349

## 3. 預期有重大變動之說明：無

(七)本次無償配股對公司營業績效及每股盈餘之影響：不適用。

依「公開發行公司公開財務預測資訊處理準則」之規定，本公司無需公開民國一百零六年度財務預測資訊，故不適用。

(八)員工、董事及監察人酬勞：

1. 依本公司章程第二十九條之一所載員工、董事及監察人酬勞之成數或範圍如下：  
員工酬勞為不低於百分之三，董事監察人酬勞為不高於百分之二。

2. 本期估列員工、董事及監察人酬勞金額之估列基礎、以股票分派之員工酬勞之股數計算基礎及實際分派金額若與估列數有差異時之會計處理

105 年度員工酬勞及董監酬勞估列金額為 19,209,881 元及 3,934,557 元，係依該年度之獲利情況，分別以章程所定範圍內之一定比率估列。經民國 106 年 2 月 22 日董事會決議之 105 年度員工酬勞及董監酬勞金額為 19,216,438 元及 3,928,000 元，實際配發之員工及董監酬勞合計金額與 105 年度認列費用金額一致。另員工、董事及監察人酬勞將採現金之方式發放。

3. 董事會通過分派酬勞情形：

(1) 以現金或股票分派之員工酬勞及董事、監察人酬勞金額。若與認列費用年度估列金額有差異者，應揭露差異數、原因及處理情形：無此情形。

(2) 以股票分派之員工酬勞金額及占本期個體或個別財務報告稅後純益及員工酬勞總額合計數之比例：不適用。

4. 前一年度員工、董事及監察人酬勞之實際分派情形（包括分派股數、金額及股價）、其與認列員工、董事及監察人酬勞有差異者並應敘明差異數、原因及處理情形：

單位：新台幣元

	民國104年度		
	股東會決議 實際配發數	原董事會決議 實際配發數	差異數
員工紅利	45,103,422	45,103,422	0
董監酬勞	9,192,000	9,192,000	0

(九)買回本公司股份情形：無

二、公司債辦理情形：無

三、特別股辦理情形：無

四、海外存託憑證辦理情形：無

五、員工認股權憑證辦理情形：無

六、併購或受讓他公司股份發行新股辦理情形：無

七、資金運用計畫執行情形：無

## 伍、營運概況

### 一、業務內容

#### (一)業務範圍

##### 1. 公司經營業務之主要內容

- (1)CB01010機械設備製造業。
- (2)CE01010一般儀器製造業。
- (3)CE01030光學儀器製造業。
- (4)E604010機械安裝業。
- (5)EZ05010儀器儀表安裝工程業。
- (6)F113030精密儀器批發業。
- (7)F119010電子材料批發業。
- (8)F213030電腦及事務性機器設備零售業。
- (9)F213040精密儀器零售業。
- (10)F219010電子材料零售業。
- (11)F401010國際貿易業。
- (12)I301010資訊軟體服務業。
- (13)I501010產品設計業。
- (14)除許可業務外，得經營非法令禁止或限制之業務。

##### 2. 營業比重

單位：新台幣仟元

主要商品	105 年度營業收入淨額	營業比重
電路板檢測設備	2,917,584	94.13%
半導體測試設備	82,575	2.66%
勞務收入	99,527	3.21%
合計	3,099,686	100.00%

##### 3. 公司目前主要商品及服務項目

- (1)線上組裝電路板測試機 型號：TR518等系列  
適用於電子資訊產品
- (2)電路板分析、測試治具製作服務 在使用者設計電路板時，提供可測率分析，以使電路板設計時能達到最大測試涵蓋率。此外亦提供測試治具的製作服務。
- (3)整合電路板及功能測試之綜合測試機 型號：TR5001系列  
適用於資訊、通訊、網路、IA等電子產品、DVD player、數位相機、LCD TV
- (4)組裝電路板功能測試機 型號：TR5001FCT/TR5300FCT  
適用於筆記電腦、平板電腦、智慧型手機等高階消費性電子產品。
- (5)全功能電路板自動測試機 型號：TR8001/8100等系列  
適用於筆記型電腦、桌上型電腦、PDA、通訊產品、手機等
- (6)錫膏自動光學影像檢測機 型號：TR7007系列  
適用於SMT生產線錫膏3D檢測
- (7)電路板自動光學影像檢測機 型號：TR7500/TR7700等系列  
適用於高密度PCBA產品例如手機、PDA、通訊產品、主機板、筆記型電腦



- (8) 在線式 In-Line 3D X-Ray 檢測機 型號：TR7600 系列  
適用於高密度隱藏式多焊點元件，如 BGA, QFN, PressFit Connector 等
- (9) 33MHz 邏輯 IC 測試機 型號：TR6836 系列  
適用於消費性 IC
- (10) 電源管理晶片測試機 型號：TR6800/TR6850 系列  
適用於 Power IC、LDO、PWM driven IC 等
- (11) 良率管理系統 (Yield Management System) 自行開發之良率管理系統，透過先進軟體功能可連接 SMT 產線上各生產與檢測設備，提供客戶完整生產狀況回報與產線良率即時資訊

#### 4. 計劃開發之新產品

單位：新台幣仟元

研發計劃項目	預計投入費用
高效能組裝電路板功能測試機	70,000/年
空板 OPEN/LEAK 測試機	
軟板自動定位測試機	
高速在線式 3D 組裝板檢測機(3D AOI)及高精度半導體 AOI	160,000/年
高速在線式雙向掃描 Inline 3D X-ray 檢測機及 3D CT X-ray 檢測機	

#### (二) 產業概況：

##### 1. 產業之現況與發展：

##### (1) 電路板檢測設備

電路板檢測設備主要功能係從電路板中精確檢驗與指示出不良的零件，由於電路板上電子零件動輒數十至數千個，不論使用手動或自動插焊而言，漏插、錯插、冷焊或零件故障等問題極可能發生，如依賴人工檢查既費時且不可靠，影響生產製程效率。而電路板檢測設備先行解決前述有關之不良問題，減少出貨前發現不良而導致重工，因此為電子資訊、通訊等產業於生產製程中不可或缺的檢測幫手。近年來組裝生產線皆面臨良率提昇及產出速度加快等要求，對自動檢測設備的市場需求及功能要求日趨增加。這將有助於價格/功能比強、研發速度快的設備供應廠商取得更大的商機。

電路板檢測設備依功能別可區分為 ICT、ATE、AOI、SPI、AXI 與 FCT：

##### A. 線上組裝電路板測試機 (ICT)：

主要係將組裝電路板自動測試機結合生產製程，設定軟體程式來檢驗電路板上開/短路，附著之各個電子元件是否有漏裝、反插件或生產期間受到毀損等問題，屬於靜態製程測試。

##### B. 全功能電路板自動測試機 (ATE)：

除可執行上述靜態測試外，亦可測試電路板上 IC 的數位功能，即以外加電源，利用測試機上 PXI 模組，進行電路板上類比信號與數位信號之量測，故應用在成品出貨前之品質檢驗，屬於動態功能測試。

##### C. 電路板自動光學影像檢測機 (AOI)：

由於資訊、通訊產品朝向短、小、輕、薄之設計趨勢使電路板測試技術難度提高，AOI 係利用光學之影像掃描/讀取之技術，取代一般目視或傳統探針測試，解決組裝電路板因電子元件分布密度高而造成之測試盲點如歪斜、立碑、翹腳、刮痕、極性、錫多、錫少等。

##### D. 錫膏自動光學影像檢測機 (SPI)

SMT 品質的源頭，來自於如何改善錫膏印刷品質，錫膏自動光學影像檢測機，可快速量測每一錫點的厚度、開短路，解決長期以來 2D 所無法解決的困擾，針對輕薄短小的產品，不致因錫點小、錫少、產品使用時振動、熱漲冷縮造成接觸不良，以提高製程品質與產能。

E. X-Ray 自動檢測機 (AXI)

傳統使用的植針式電測方法，由於 PCB 零件高密度化，植針困難造成測試涵蓋率大幅下降。而以可見光為檢測光源的 AOI 系統在高密度零件，微型零件，射頻與高頻電路的屏障焊點等亦無法提供有效及滿意的檢測涵蓋率。透過 X-Ray 的良好穿透性與非破壞性檢測特性，可搭配傳統 AOI 系統大幅提昇整體系統測試涵蓋率。

F. 組裝電路板功能測試機 (FCT)

主要係檢測組裝電路板的整體效能及規格是否符合產品的規範。測試機透過探針或連接器施以額定的效能指標做檢測。

(2) 半導體測試設備 (IC Tester)

半導體測試可區分為晶片測試及成品測試，晶片測試在晶圓形式時執行，於封裝之前區分晶粒之良莠，以避免不必要的浪費；成品測試係 IC 封裝後藉由指定之各項測試流程，確認 IC 之功能、速度、容忍度等屬性是否符合規格。IC 測試係由測試機，藉測試軟體設定規格及參數，以控制硬體系統模擬該受測 IC 未來會被應用的各種情形，並蒐集彙整由硬體傳回之受測 IC 各項功能測試結果，以判斷是否符合設定規格，建立有效的資料以供工程分析使用。

就測試機種類而言，依 IC 處理訊號、功能之特性分為邏輯、記憶體、線性及混合訊號等測試機，國內使用之測試機大多集中在邏輯及記憶體測試機，混合訊號測試機使用比重逐漸增加，少部分為線性測試機。

2. 產業上、中、下游之關聯性

(1) 電路板檢測設備

本公司生產製造組裝電路板自動測試設備所需之零組件，多自國內大廠購得，如：X-Y Table、影像處理板 CCD Camera 及 X 射線管、儀器桌、PC 板、IC、壓床及電腦設備等。本公司取得上述零組件後，進行加工、組裝及檢測，銷售予資訊、通訊等產業製造商，供其生產製程中檢驗測試零組件，提高生產良率。

茲將電路板檢測設備之上、中、下游關係圖示如下：

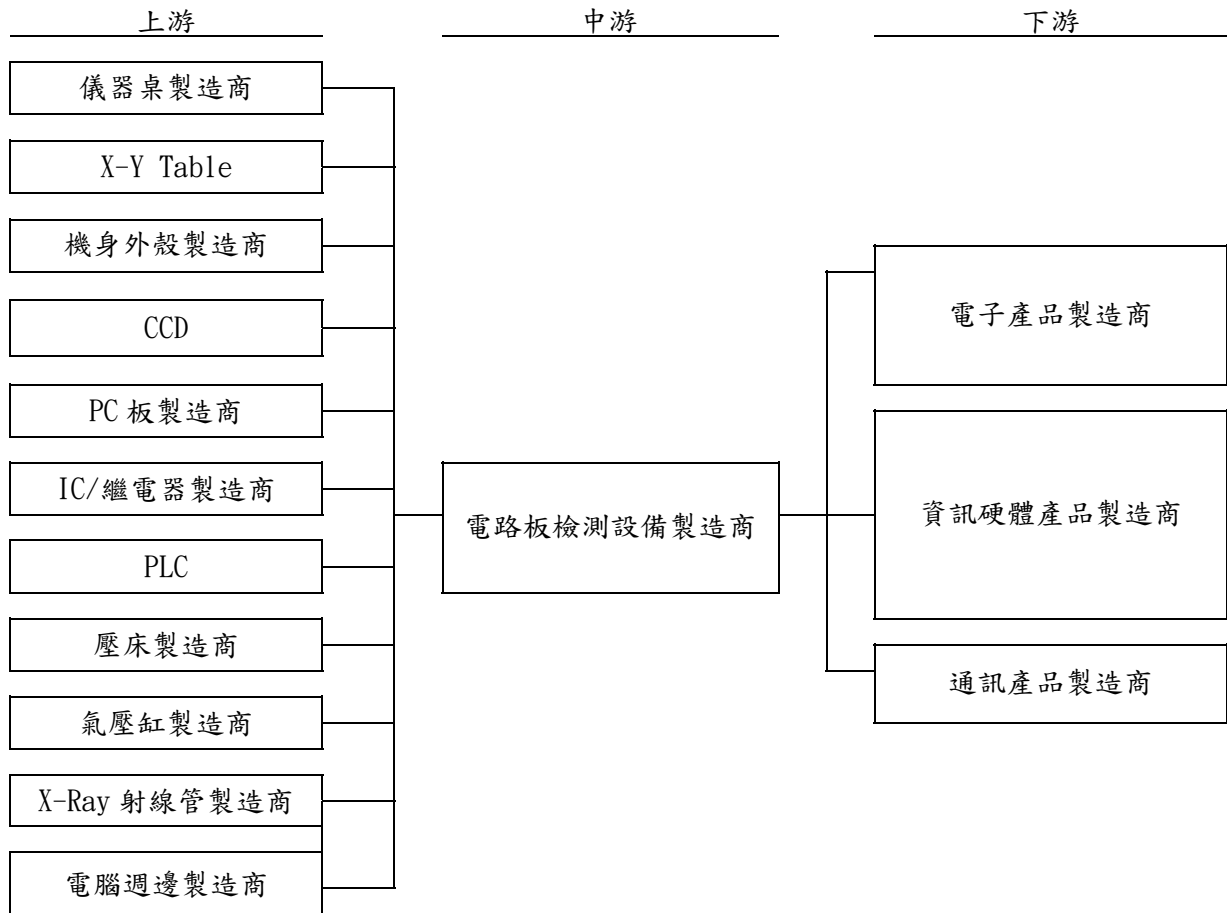

## (2) 半導體測試設備

本公司生產製造半導體測試設備所需之零組件，大多數可向我國供應商購得，如：外殼、PC板、IC及電腦週邊設備等，惟部份特殊規格之IC原料國內供應來源有限，乃向國外供應商進口。本公司取得上述零組件後，進行加工、組裝及檢測，銷售予IC製造廠商、設計公司、測試廠商，以供其檢驗測試IC功能、規格是否符合標準。

茲將半導體測試設備之上、中、下游關係圖示如下：

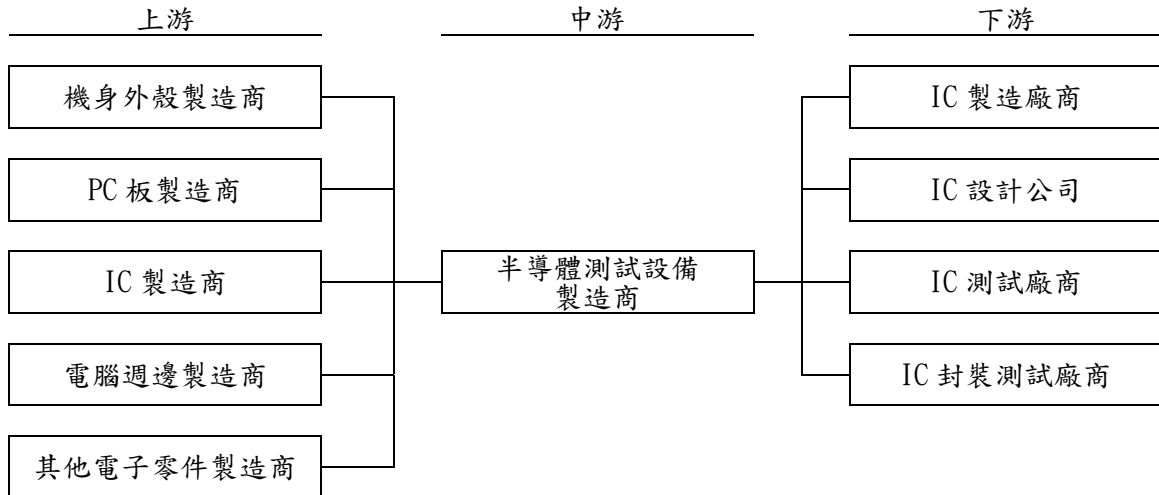

## 3. 產品之發展趨勢：

### (1) 電路板檢測設備

近年來，科技產品吹起一股輕、薄、短、小的風潮，手機、數位相機、液晶螢幕、筆記型電腦…等各家廠商，無不卯足全勁，向消費者促銷自家產品的輕巧特色。因應產品輕巧的風潮，產品必須越做越小，在此同時還要維持原本的高良率，困難度自然因此大增。以代工為主的台灣產業被迫進入全新的技術世代，各家廠商投入大量的資本更新或擴充全新的生產線，添購更先進的生產設備。組裝電路板自動測試設備方面，隨著網路成長、3C 整合，將帶動組裝電路板自動測試設備的市場需求，此外，通訊及可攜式影音產品的快速成長，對檢測體積小、電子元件密度高的測試設備市場需求可期。

### (2) 半導體測試設備

IC 測試係 IC 後段製程上相當重要之一環，隨著 IC 功能日益擴大，測試之專業程度，已漸不亞於晶圓製造中之任一製程。在記憶體 IC 測試方面，以測試高速產品如 Rambus 的機台為未來走向；在邏輯 IC 測試方面，由於將邏輯、類比、記憶體等各功能整合於單一晶片中，所牽涉之測試技術層面相當廣泛，甚至有許多功能已沒有外接的接腳可供成品測試，致測試困難度大幅提高，因此，針對如何解決高腳數、高頻、整合性 IC 的測試問題將是半導體測試設備產業最受矚目的技術發展方向。

## 4. 產品之競爭情形：

### (1) ICT：

國內廠商於 ICT 技術領域深耕多年，並擁有本土廠商交貨迅速、客服體系完備等優勢，產品品質及服務贏得客戶之認同，故 ICT 產品之供應以本國廠商為主，其中更以本公司產品最具競爭力且佔有率最高，市場口碑佳、知名度高、客戶可接受度高。本公司亦密切注意市場競爭情形，將透過靈活產品策略與在地化客戶服務進一步擴大市佔率。

### (2) ATE/FCT：

目前國內業者因大多為 OEM、ODM 與 EMS 代工性質，檢測設備常受限於國外客戶指定使用國際品牌大廠產品。本公司已開發非多工式機型，並簡化治具製作程序，改良人機界面讓使用者易於操作，因應目前電路板日漸複雜化與高度整合化而提供新一代自動測試設備，正逐步取代國外大廠同等級之設備。最近並獲得多家歐美 AVL 認證，這將對產品銷售及市場拓展產生一定的助益。

### (3)AOI/SPI/AXI：

目前 AOI、SPI 與 AXI，國外競爭廠商眾多，而本公司在經過多年投入龐大資源自行研究開發，推出檢測速度及功能皆足與國外知名大廠競爭之機種。新推出可完全符合目前微小元件的嚴格檢測要求，極具市場競爭力。再加上電子產品微小化的流行趨勢，原先使用電性測試的 ICT、ATE 設備將面臨無法完整測試的問題(測試點涵蓋率不足)，預期 AOI/SPI/AXI 設備的需求在未來數年內仍有成長空間。

### (4)IC Tester：

目前國內業界使用之半導體測試機大多為國外進口，國外大廠累積多年之研發、行銷經驗，產品市場占有率相當高，尤其掌握測試製程複雜、功能整合之高階 IC 之關鍵技術。本公司係以多年累積之電路板測試經驗跨入半導體測試領域，由於消費性 IC 之應用範圍廣泛，除玩具、遊樂器、家電等消費性電子產業之外，資訊、通訊等應用亦屬普遍，故本公司產品開發策略初期以低頻率(10MHz、20MHz、33 MHz、100MHz)邏輯 IC 測試機為利基市場，鎖定眾多消費性 IC 設計、製造公司及封裝、測試廠為推廣對象。

## 5. 公司產品之良率情形：

本公司在"研發先進的技術、追求卓越的品質、客戶滿意的服務"之品質政策要求之下，一直為推動設計生產與顧客雙贏的高精密高品質量測設備而努力。而在品質要求方面，將研發品質、製程品質、服務品質視為品質保證之關鍵要素。本公司並已將裝機良率、客戶重複購買率以及通過大廠認證數訂為關鍵績效指標，透過策略地圖將品質目標展開至全公司全面品質推動執行。研發產品品質驗證、工程設計變更流程追蹤、客戶抱怨處理、供應商品質輔導、子公司品質系統連結...等等執行方案皆在以追求最大客戶滿意度之目標下而努力。透過品質循環而持續改善進步中，以提供顧客導向的品質服務。但是在追求更卓越的產品品質而不斷挑戰下，仍致力再突破努力中；而『Time to Market』是目前新經濟時代來臨的關鍵；在未來的努力方面：加速產品商品化、符合新科技挑戰、增加產品可靠度信心。讓本公司產品及客戶產品都能享有高品質的保證，將是本公司在品質方面努力的目標。

## (三)技術及研發概況

### 1. 最近二年度研究發展支出

單位：新台幣仟元

年度	104 年度	105 年度
研究發展支出	379,486	325,806
研究發展支出占營業額比例	8%	10%

### 2. 研究發展成果

本公司自成立以來，即秉持著研發自主性之信念，長期培育及網羅專業人才，業以建構完整之研發體系，舉凡類比、數位、光學檢測、機構、半導體及系統軟體等技術皆不虞匱乏，得以滿足客戶對產品之多功能需求，並以領先同業之技術維持市場競爭力，本公司之研發成果列示如下：

年度	研發完成之主要產品	產品功能
79	TR518 ICT	◎開發使用保護二極體自動學習功能。
82	TR518F ICT	◎首獲惠普公司授權使用TestJet Technology，檢測SMT製程中Fine Pitch元件或BGA元件開路、空焊問題，對國內SMT製程不良之檢測有極大之助益。
83	—	◎導入FABmaster技術，幫助客戶大幅提高測試板之可測率。
85	TR518FE ICT	◎推出超高速測試機，其速度較傳統ICT快一倍以上，具有可程式化開短路學習模式設定，滿足各種不同待測物之測試特性。 ◎首獲頒第五屆台灣精品獎。
86	TR518FR ICT	◎採用先進且高壽命之機械式Reed Relay，適用類比產品及高壓電流之檢測，其速度較一般傳統ICT快。 ◎獲頒第六屆台灣精品獎。

年度	研發完成之主要產品	產品功能
87	TR518FI In-line ICT	◎改良In Line ICT主體架構，功能強化且治具抽換更人性化。 ◎發表Window 95 版本之系統軟體。
88	TR6010 10MHZ 邏輯IC測試機	◎國內體積最小之IC測試機，移動方便、節省空間，並可同時作多顆IC測試，提高測試速度，降低測試成本。
89	TR8001 ATE	◎除具有TR518F系列產品之功能外，開發功能性數位量測之技術，以非多工式數位驅動接收之設計強化對多腳位包裝方式之晶片測試能力，並可簡化治具製作程序，且程式撰寫簡易、使用者容易上線。 ◎獲頒第十屆台灣精品獎。
91	TR6020 20MHZ 邏輯IC測試機	◎4M Pattern Memory，可8顆IC同時測試，最高可測256 Pin IC。
91	TR6050 50MHZ 邏輯IC測試機	◎GUI的軟體發展環境，功能強大程式準備容易。可4顆IC同時測試，最高可測256 Pin IC。
91	TR7100 AOI	◎採用Inspection on the Fly的最新技術，檢測一片主機板20秒內即可完成。特殊的光學設計和5個鏡頭取向，使得製程不良檢測率高，程式準備容易。
92	TR6800 IC Tester	◎體積小運用高精度量測技術，可多顆IC同時量測，適用於工程驗證及生產量產。
93	TR7006 SPI	◎適合於組裝電路板製程上插件機(Pick and Place)之前的錫點檢查，可以將BGA零件銲接和製程上橋接(Solder Bridge)的製程不良率降至最低。
93	TR5001 ATE	◎適用於資訊、通訊、網路、IA等電子產品、DVD player、數位像機、LCD TV，整合類此、數位和功能測試於同一測試平台，滿足客戶差異化的測試需求，提供產品高付加價值，拉大與競爭對手技術上差距。
95	TR6850 IC Tester	◎TR6850 IC測試設備是針對電源管理IC及各種類比測試所設計出的新一代半導體測試機台.All in one 的設計,可將TR6850及Prober、Handler整合成multi-site系統。 適用於：Power IC、LDO、PMU、AWG/Digitizer
95	TR7500 AOI	◎新產品TR7500系列除了延續TR7100之高速取像、可變式光源、影像板彎補償特性外,首次使用3CCD 彩色Camera,強化影像運算能力及比對功能.可完全滿足未來製程檢測時間的要求.是一台具備高速檢測,高測試覆蓋率,簡易程式製作的新式AOI設備。 適用於：高密度PCBA產品例如手機、PDA、通訊產品、主機板、筆記型電腦
96	TR5001FCT	◎FCT通常只需要少量的測點及探針置於電源、輸入端及關鍵信號點，或是直接使用連接器(connector)相連。測試機透過這些探針或連接器施以額定的電壓、電流、功率、頻率、資料串、頻率響應、信噪比，與串音等效能指標。 適用於：高階消費電子產品
97	TR7600 In-Line 3D X-Ray 自動檢測機	◎TR7600系列配備多角度的X-Ray感測器，搭配先進的3D切層功能(digital tomography)，可有效檢測高密度隱藏式焊點元件如BGA,CSP,Flip chip等，對於雙面PCBA的重複元件亦可準確測量。
97	TR7550 AOI	◎新產品除了延續TR7500之高速取像、可變光源、數位3CCD Carema強化影像運算能力及比對功能外，最重要是採用線性馬達，使其GR&R<10%，有非常大的改善。 適用於：大部分ODM廠家(SMT Line)
98	TR7530 AOI	◎TRI最新型AOI檢測設備，配備了高科技3CCD彩色攝影機，改良的超低角度+同軸光RGB LED光源系統，提供了更富彈性的燈光配置選擇，在同級的產品中可提供最佳的檢出。此外TR7530簡潔的外型，僅需較小的樓板面積，與其他在線型機種相比，更具競爭優勢。
98	TR7530DT AOI	◎TRI最新型桌上型AOI檢測設備，配備了高科技3CCD彩色攝影機，改良的超低角度+同軸光RGB LED光源系統，提供了更富彈性的燈光配置選擇，在同級的產品中可提供最佳的檢出。此外其自動夾板機制，較其他桌上型AOI易於操作，其標準的電路板支撐系統可增加檢出的穩定性。

年 度	研發完成之主要產品	產 品 功 能
98	TR6836 IC Tester	◎係33MHz與8 SITES平行測試可用於量產的邏輯IC測試機。
98	TR9000 PCB AOI	◎導入了TRI在AOI檢測上的專業技術，其可測PCB線寬/線距可達35um (microns)，且TR9000使用環保、壽命長、低耗電之紅、藍兩色LED作為照明光源，可達到高檢出率且低誤判之優良檢測效果。
99	TR7007 SPI	◎TR7007超高速3D錫膏檢測機台使用條紋光檢測技術，雙向照明，有效解決陰影及不規則反射問題。其配備的線性馬達及光學尺，提供更精準的滑台系統。 ◎獲頒2011 Global Technology Award獎項。
99	TR7700 AOI	◎業界超高速在線型爐前/爐後彩色AOI，含大尺寸數位3CCD彩色攝影機，高亮度、多分區、多角度之光源，搭配線性馬達及光學尺，及精準穩定的X-Y平台，適用於無鉛焊接製程檢測。
100	TR5001T Tiny ICT	◎體積更小、重量更輕巧的組裝電路板測試機，具高速及高準確度特性，能滿足客戶測試需求與提供彈性的測試能力。 ◎獲頒 2012 Best in Test 獎項。 ◎獲頒 2013 EM Asia Innovation Award 獎項。
100	TR5001 Inline ICT	◎在線型組裝電路板測試機，可精簡生產線所需人力，並可由MDA完整升級，提供客戶長期降低成本之解決方案。
102	TR7730 AOI	◎3D 在線型自動光學檢測機， 高速高精度高解析度之 AOI，能有效重建出不同元件之 3D 圖形，不論黑元件或三角晶體皆能有效檢測，大幅增加檢測涵蓋率。
102	TR7680 AXI	◎自動 X-Ray 檢測機，可對 PCBs 上元件焊點做在線工藝流程測試，可自動辨識良品&不良品，6 軸控制提供絕佳的彈性，可提供 2D+3D 多角度攝像頭影像。 ◎獲頒 2013 Best in Test 獎項。
102	TR7500 SIII 3D AOI	◎五支鏡頭3D在線型自動光學檢測機， 高速高精度高解析度之AOI，能有效重建出不同元件之3D圖形，不論黑元件或翹件、翹腳、浮高及錫點皆能有效檢測，大幅增加檢測涵蓋率。
102	TR7700 SIII 3D AOI	◎一支鏡頭 3D 在線型自動光學檢測機， 高速高精度高解析度之 AOI，能有效重建出不同元件之 3D 圖形，不論黑元件或翹件、翹腳、浮高及錫點皆能有效檢測，大幅增加檢測涵蓋率。
102	TR5001T SII TINY ICT	◎新一代 TINY 體積更小、重量更輕巧的組裝電路板測試機，具有數位上電測試功能，具高速及高準確度特性，能滿足客戶測試需求與提供彈性的測試能力。
102	TR7600F2D AXI	◎自動 X-Ray 檢測機，可對 PCBs 上元件焊點做在線工藝流程測試，提供清晰平面影像，可自動辨識良品&不良品，6 軸控制提供絕佳的彈性，可提供 2D 多角度攝像頭影像。
102	TR7600LL SII AXI	◎自動 X-Ray 檢測機，對大型 PCBs 上元件焊點做在線工藝流程測試，可自動辨識良品&不良品，6 軸控制提供絕佳的彈性，可提供 2D+3D 多角度攝像頭影像。 ◎獲頒 2014 Global Technology Award 獎項。
103	TR7710 AOI	◎TR7710 結合了精確的高分辨率攝像系統和 TRI 獨有的多相位光源來捕捉精細的 PCB 板影像。新型的光學解決方案針對較高之元件檢測，藉由提供多種間隙高度做選擇，以提升景深範圍。TRI 第三代的 AOI 相容性檢測軟件結合了優異的缺陷檢測和簡易自動 CAD 編程設計，為一個具有成本效益、可配合多種預算客製化的 AOI 解決方案。
103	TR7700 SIIPlus AOI	◎TR7700 SIIPlus 結合了流線型的外觀設計與先進的高精度攝像系統和 TRI 獨有的多相位光源，可捕捉到全尺寸 PCB 板前所未有的細緻影像。新一代檢測軟件結合了優秀的缺陷檢測和簡易型自動 CAD 編程，為一個可靠且經濟型的 AOI 檢測解決方案。
103	TR7700 SIII DT AOI	◎TR7700 SIII DT 為 TRI 最新型的離線型 AOI，提供精準的高速多相位檢測。結合超快速相機，智能型自動輸送帶及新人機接口，TR7700 SIII 提供功能強大且操作簡易之 AOI 解決方案，包括快速編程，最佳進板方式，生產線整合與可支持離線編程系統。TRI 新算法提供空間色彩分析，並結合多像位光源可提升檢測涵蓋率，且提高檢測效能，減少誤判。

年度	研發完成之主要產品	產品功能
104	TR7007Q/QI SPI	◎TR7007Q 為高精度走停式 3D SPI，採用德律最新四光源/雙光源設計，並具備優化檢測路徑技術以強化檢測性能。使用創新程式流程達到操作簡易性，可為使用者生產線提供最大的生產價值。 ◎獲頒 2015 Global Technology Award 獎項。
104	TR7700Q/QI AOI	◎TR7700Q/QI 3D AOI 擁有數位四向條紋光投影技術，結合最新穎的 2D+3D 檢測技術，為組裝電路板檢測領域掀起全新革命。全方位 3D 數位條紋光技術涵蓋檢測範圍廣闊，擁有極佳的精準性呈現極小共面缺陷及焊點問題。TRI 的 3D 錫點及爬錫檢測符合 IPC 標準，確保爬錫的品質。藉由檢查爬錫高度及體積，TR7700Q 3D AOI 可檢測出少錫、缺錫、空焊等不良現象。
104	TR7600M SII AXI TR7600LL SII CT AXI	◎在原有 3D 切層 X-ray 技術更往上發展了 3D 數位斷成掃描技術 (Computed Tomography) 可將錫點 3D 真實模型建立起來 提供精確錫點分析模型及資料 因而提高製程良率 ◎獲頒 2015 EM Asia Innovation Award 獎項。
104	TR7700 SII Plus AOI	◎世界上第一台混合 (Hybrid) 在線型自動光學檢測機，可做走停式取像及動態取像。TR7700 SII Plus 結合了流線型的外觀設計與先進的高精度攝像系統和 TRI 獨有的多相位光源，TR7700 SII Plus 可捕捉到全尺寸 PCB 板前所未有的細緻影像。新一代檢測軟件結合了優秀的缺陷檢測和簡易型自動 CAD 編程，為可靠且靈活的 AOI 檢測解決方案。
105	TR7710 DT AOI	◎TR7710 DT 離線型 AOI 結合了高解析度相機和德律獨有的多相位光源來捕捉精細的 PCB 板影像。新型的走停式光學解決方案擁有較高的景深範圍，可針對高元件檢測並提供多種間隙高度範圍。為具有高效益且可滿足客戶預算需求的 AOI 解決方案。
105	TR5001 SII ICT	◎新一代的 TR5001 SII 系列組裝電路板測試機提供多達四個獨立的測試核心，可以支援多核心平行測試以大幅度提升測試產能。TR5001 SII 系列可與外部儀器整合以提供功能性的測試，為當今市場上最具彈性的 ICT+FCT 解決方案。 ◎獲頒 2016 Global Technology Award 獎項。

### 3. 研究發展計畫

#### (1) 研究策略目標

本公司的研發策略是專業於“電路板檢測設備”與“半導體測試設備”，配合台灣在資訊產業、通訊產業和半導體產業的發展，本公司研發的產品可降低廠商的生產檢測成本，提高產品出貨品質，並進而提高廠商的整體競爭力，使本公司在電路板自動檢測設備的產品線更為完整。

#### (2) 研發重點項目

本公司的目標，在於提供客戶在電路板檢測設備上整體的解決方案。除了不斷提升和改善已經商品化產品的功能和品質外，本公司將開發：

- A. 高效能電路板檢測機：提升測試速度、提供產品完整的功能測試，提高產品品質，降低測試人力和測試成本。
- B. 智慧型測試軟體系統 (Intelligent Test Software Solutions)：將 AOI、AXI、ICT、ATE、Functional Test ATE 測試系統整合，可以提高測試涵蓋率，降低整體測試時間。智慧型軟體可以提高製程良率和產品品質，並且提供生產線上產品檢測整體的解決方案。

#### (四) 長、短期業務發展計劃：

##### 1. 短期計劃

除了全力開拓台灣與中國大陸的華人市場外，強化全球性的行銷與服務網，將是本公司短期內努力的行銷目標。以期擴大非台商的市場廣度及深度，創造更大的業務範圍及規模。

- (1) 電路板檢測設備：針對組裝電路板測試設備業界，本公司已經是產業界的領導品牌。擁有廣大客戶群，其產品品質、服務及功能皆深獲客戶肯定，已與電子資訊及通訊產品製造商建立良好關係，深得客戶信賴，並且擁有良好品牌形象。

ICT 與 ATE 已經獲得多家國際大廠認證通過，產品已經在多家知名大廠大量的使用。由於 SPI&AOI 檢測自動設備與 ICT、ATE 均有相同的客戶群，因此可快速推廣給原有的客戶群。在”組裝電路板檢測設備”上，本公司的行銷策略是提供給客戶”整體的解決方案”。

- (2) 半導體測試設備：由於台灣和中國大陸在晶圓代工和 IC 設計上不斷的成長與發展，本公司將提供機器給多家客戶比較試機，並配合良好之服務，爭取重點客戶之信賴與肯定，進而建立品牌形象與知名度，擴大市場占有率。

## 2. 長期計劃

加速國際化腳步，強化自有品牌的行銷，並增加公司在全球各市場的曝光率，建立專業測試設備生產大廠的形象，以成為”全球自動檢測設備的知名品牌”，廣泛蒐集市場情報，作為產品發展策略與行銷策略擬定的重要參考依據。

## 二、市場及產銷概況

### (一) 市場分析

#### 1. 主要產品及其銷售地區

本公司主要產品為電路板檢測設備及半導體測試設備之研發、生產、銷售服務；並依據使用者的需求在功能及品質上不斷的尋求突破，以求提供一套測試組裝電路板的整體解決方案。除了測試機台的銷售之外，德律亦提供工廠自動化諮詢服務，將工廠生產線做最完善的自動化流程，並可以網路電腦來控制生產線、不僅便利更有效率。在售後服務方面，本公司亦提供包括教育訓練、機台維修、換修、校正、定期維護等保固服務，此外還有軟體版本的定期更新服務，讓使用者能享有更新更強大的技術升級。

主要銷售地區如下表：

單位：新台幣仟元

銷售地區	104 年 度		105 年 度	
	營收金額	比例	營收金額	比例
內銷	551,870	12%	526,210	17%
外銷(包括大陸、歐洲、日本、美國、東南亞、巴西)	4,202,519	88%	2,573,476	83%
合計	4,754,389	100%	3,099,686	100%

#### 2. 主要產品市場占有率：

本公司在組裝電路板測試設備領域已耕耘數十年，同時在主要市場台灣及中國大陸等地亦長期經營，不但在業界享有高知名度，同時在產品研發及客戶經營上亦投入相當資源。為大中華地區之領導廠牌之一。目前位居全世界排名前五名中，且全球市占率為 10~20% 不等。

#### 3. 市場未來之供需狀況及成長性：

##### (1) 電路板檢測設備

##### A. 產業特性

- 以研發技術為導向 新廠商進入市場障礙高  
現有廠商累積多年經驗、掌握關鍵技術及長期深耕市場，新廠商之進入市場障礙及技術瓶頸高。
- 產品應用範圍廣泛 與下游產業之製程開發緊密結合  
檢測設備市場涵蓋電子、資通、訊等產業且需隨時掌握客戶需求。目前消費性產品研發週期約 3 個月，產品生命週期為 6 個月。為因應此快速變化的產品製程，檢測設備廠商必須能提前滿足客戶之需求。否則將無法於市場立足。
- 以產品功能服務為導向 針對重點客戶深耕  
檢測設備廠商常會針對特定客戶需求完成客製設計。因此功能更新、售後服務是極重要的一環。



#### 4. 低污染低能源消耗產業

軟硬體之設計及量產過程無需耗費大量能源及造成重大污染。

##### B. 需求面

隨著網際網路成長、3C 技術快速整合及對操作方便的使用界面將有更高的要求。我國資訊大廠憑藉過去純熟的生產技術、彈性的製造實力，在面對全球資訊家電產品快速成長，國內相關廠商相繼擴增其生產、測試設備以迎接後 PC 時代的來臨，也帶動了電路板自動測試設備之市場需求。

另通訊產業方面，在電信自由化趨勢下，全球行動電話使用普及，我國通訊產業產值成長率可望大幅提升，且國內行動電話廠商不斷擴充生產線，將使我國行動電話出貨量呈現倍數成長，且市場占有率亦逐年攀升，故未來在生產製程中，對檢測體積小、電子元件密度高之測試設備(AOI)市場需求應屬可期。

##### C. 供給面

公司自行研發之全功能電路板自動檢測設備，以本土廠商交貨迅速及客服系統完整之優勢，與下游應用產業降低生產檢測成本之考量，可逐漸取代國外測試設備，同時面對我國資訊、通訊產業持續成長，在國內測試設備廠商長期耕耘、生產技術純熟下，未來供應量應不虞匱乏。

#### (2) 半導體測試設備

##### A. 產業特性

###### 1. 產品多元化、需求客製化

半導體測試設備依產品不同可區分為邏輯、類比、記憶體、混合訊號等。

###### 2. 研發時程長，進入障礙高

因應客戶需求及試機過程需投入大量研發人力及經費，其核心價值為人才培育及經驗傳承，實為無形之進入障礙。

###### 3. 現場應用工程師之客戶服務，扮演重要角色，為提升產品市場競爭力之助力。

##### B. 需求面

在網際網路興起、全球資訊及通訊產品蓬勃發展下，消費性電子產業朝向數位化、多功能趨勢，促使 IC 產品在應用上將面對更為多樣化的需求，其中仍以資訊產業之應用為最大宗。整體而言，預估全球半導體應用之市場規模將逐年增加，而未來在半導體產業規模持續擴張下，半導體測試設備之市場需求應有相當大的成長空間。我國半導體產業體系完整，其專業分工方式使其產業架構獨樹一格，並於全球占有一席之地，在半導體產業景氣回升的同時，國內相關產業廠商陸續擴充產能，增加購置設備之資本支出，根據 SEMI 統計資料顯示，未來幾年內，國內半導體廠的資本支出中將有相當金額投資於檢測設備上，預期將為測試設備市場帶來不少商機。綜上，我國半導體產業景氣復甦，且電子、資訊及通訊產品相當普及，加上未來在資訊家電產品之興起，IC 應用機會大增，在相關廠商持續擴充產能與強化經營實力下，預期半導體測試設備之市場需求應屬可期。

##### C. 供給面

長久以來全球半導體測試設備市場幾乎由國外大廠壟斷，不論在產品規劃、技術研發及市場策略皆累積多年之經驗，並成功取得市場領先地位。目前國內於半導體測試設備領域具有設計、製造、開發能力之業者為數不多，且營運規模均不大，然而在電子產品中 IC 所占比重逐年提升，及因 IC 朝向多功能設計衍生對各類測試機需求擴張之刺激下，國內半導體測試設備廠商將積極從事技術升級或自國外移轉技術，未來測試機供應量應仍有成長空間。

#### (3) 產業未來發展趨勢

##### A. 電路板檢測設備

1. 隨著電子資訊產品功能多元化其線路設計漸趨複雜要求檢測涵蓋率之標準更嚴格且朝功能性數位量測之技術升級。

2. 由於電子產品朝輕薄短小之特性發展精密之光學檢測技術為設備商未來發展重點。

#### B. 半導體測試設備

1. 過去單功能取向之邏輯 IC、類比 IC、記憶體 IC，將往混合訊號、高腳數及 SOC 單晶片測試發展。
2. 台灣過去依賴進口，國產化為未來發展趨勢。

### 4. 競爭利基及發展遠景之有利、不利因素與因應對策 影響公司未來發展之有利因素

#### (1) 領先同業之研發技術實力

長期以來本公司投入於產品技術研發不遺餘力，在硬體設計方面，自行設計電路板自動測試設備主機控制板線路，充分掌握測試技術核心，另輔以自行開發應用軟體，精確分析測試結果，即時反應製程不良之狀況予前端製造者，達到提高生產製程良率且降低檢測成本之目的，大幅提升電路板自動測試設備系統整合之附加價值，並得以領先同業推出新產品，獲得客戶肯定及好評；此外透過客服人員反映客戶使用建議及製程發展趨勢，經由相關部門評估可行性後，對現有之電路板自動測試設備進行改良升級或開發新產品，以提升面對市場同業之競爭優勢。

#### (2) 自有品牌形象良好，具產品競爭優勢

本公司以“TRI innovation”品牌行銷海內外市場，由於長期在測試設備之領域耕耘，憑藉優良產品，配合專業之維修服務，已建立良好品牌形象，深獲國內外知名大廠肯定與信賴，在具備了豐富的行銷設備經驗及廣大的客戶群等優勢，再加上本身為本土廠商，不論在供貨速度、產品維修及技術支援方面，均較國外製造商更具競爭力，因而逐漸取代美、日廠商高價位之測試設備。

#### (3) 累積多年的技術實力，跨入半導體測試領域與電路板組裝之檢測領域產品線多樣化，提供完善的組裝電路板的檢測需求方案。故本公司技術與組織架構調整彈性大，可適時發揮擴充產品線之正面效益。

#### (4) 公司營運良好，財務健全，人力資源豐沛

本公司自成立以來營業額大幅成長，財務狀況保守穩健。長期在「團隊、速度、創新、誠信、服務」的理念下重視員工福利，實施員工分紅入股辦法，責任中心管理制度等，以吸引並留任優秀員工，同時不遺餘力實施員工訓練及培育計劃。充沛優秀的人力資源輔以公司深厚的優良基礎，為本公司未來成長之重要利器。

#### 不利因素

部分國外資訊大廠仍指定國外品牌設備：本公司經營多年，雖全球市場占有率及知名度逐步提升，但仍有部分國外資訊大廠仍指定國外品牌設備，致使本公司仍要持續努力開發國外資訊大廠之 AVL 認證事務。

#### 因應對策：

- A. 強化產品的差異性，並將產品功能改善至更符客戶需求，讓客戶在面對不同品牌時，仍能以產品功能面會最大考量，而非以價格為決定購買要素。
- B. 建立完整之客服系統與即時之售後服務，並協助客戶訓練生產線工程師，使其除易於上線外，如遇簡易問題時，尚可自行解決，以避免生產線中斷，並增加下游客戶之使用信心。
- C. 持續並積極進行歐美大廠 AVL 認證及上述代工廠維持良好關係，並以本土廠商供貨速度快、設備及維修成本低等優勢，取得客戶信賴，建立雙方未來合作機會。
- D. 開拓海外市場，擴大行銷據點  
為配合電子、資訊、通訊等產業將生產重心外移至大陸地區，本公司亦於大陸地區設立銷售服務據點並與當地代理合作，以隨時充分掌握客戶需求及動態，開拓大陸之潛在市場；另亦積極在亞洲、歐洲、美洲等地設置據點並與當地深具潛力之經銷商合作，建立廣大之經銷網路，拓展海外市場業務。

(二)主要產品之重要用途及產製過程：

1. 重要用途

產 品	用 途
ICT	適用於測試已完成焊接零件之組裝電路板功能並判定電路板是否開短路及各電子元件是否漏插、反插或生產期間受到毀損等問題，在製程中先行解決前述有關之異常問題，藉以提升電路板製程之品質管理，減少出貨前發現不良而導致重工。
ATE	除執行上述測試外，可測試電路板上 IC 數位功能，即以外加電源進行電路板上線性信號與數位信號之量測。
FCT	係檢測組裝電路板的整體效能及規格是否符合產品的規範。
IC Tester	測試消費性 IC 之功能
AOI	適用於體積小、密度高之組裝電路板之檢測如：Solder Volume (焊點錫量)，Missing Component(漏插)，Skew Component(歪斜)，Tombstoned Component(立碑)，Polarity&Marking(極性或文字辨認)，Solder Bridge(短路)，Missing Solder(缺錫)，Lifted Lead(翹腳)，Surface Defect on Gold Finger(金手指刮痕)，Surface Defect on PCB(PCB 刮痕)。
SPI	係適合於組裝電路板製程上插件機(Pick and Placer)之前的錫點檢查，可以將BGA 零件銲接和製程上橋接(Solder Bridge)的製程不良率降至最低。也可檢查錫膏印刷後的面積 (Area)、高度(Height)、體積 (Volume)、少錫 (Insufficient) 多錫 (Excessive) 藉此減少錫膏印刷不良，而衍生的焊點不良。
AXI	X-Ray AOI 檢測機，主要是利用 X-Ray 穿透物體的特性在相機取像上呈現明暗不同的影像，並且藉由九張不同方向取像角度的影像，可分離上下層重疊元件影像與不同切層高度影像加以計算分析，檢測出電路板上的缺陷與不良，尤其對於 BGA 元件與目視所無法檢測部份提供更具優勢的解決方法。

2. 產製過程

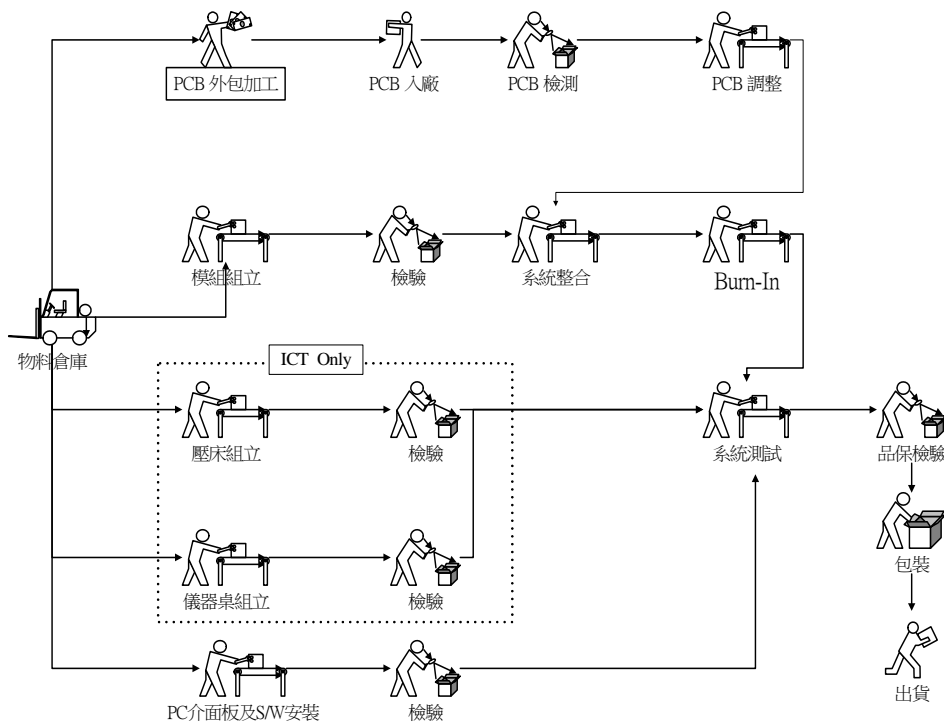

### (三)主要原料之供應狀況

主要原料	主要供應商所在地
機構相關零件	台灣
影像零件	美國、加拿大、日本、德國
PCB 空板	台灣
機電零件	日本、台灣
電腦週邊	台灣
XY TABLE	日本、台灣
繼電器	美國、德國

以上供應商多為國內外大廠，在該行業具有良好的品質、技術及信譽，並與本公司往來多年，具有良好且穩定之合作關係，目前本公司各主要原料供貨量充足，對於原物料之採購大致維持二家以上之供應商，確保供貨來源穩定，故生產物料供應不虞匱乏。

### (四)最近二年度任一年度中曾占進(銷)貨總額百分之十以上之進銷貨客戶名單：

#### 1. 最近二年度任一年度中曾占進貨總額百分之十以上之進貨客戶名單：

單位：新台幣仟元

項目	104 年度				105 年度			
	名稱	金額	占全年度進貨淨額比率 [%]	與發行人之關係	名稱	金額	占全年度進貨淨額比率 [%]	與發行人之關係
1	A 公司	285,761	13	廠商	其他	1,361,945	100	無
2	其他	1,857,407	87	無				
	進貨淨額	2,143,169	100	無	進貨淨額	1,361,945	100	無

增減變動說明：銷售變化，導致單一供應商供料比重下降。

#### 2. 最近二年度任一年度中曾占銷貨總額百分之十以上之銷貨客戶名單：

單位：新台幣仟元

項目	104 年度				105 年度			
	名稱	金額	占全年度銷貨淨額比率 [%]	與發行人之關係	名稱	金額	占全年度銷貨淨額比率 [%]	與發行人之關係
1	F 公司	627,663	13	客戶	G 公司	319,017	10	客戶
2	其他	4,126,725	87	無	其他	2,780,669	90	無
	銷貨淨額	4,754,388	100	無	銷貨淨額	3,099,686	100	無

增減變動說明：G公司需求增加。

### (五)最近二年度生產量值

單位：台/新台幣仟元

生產量值 主要產品	年度	104年度			105年度		
		產能	產量	產值	產能	產量	產值
電路板檢測設備		2,300	2,240	1,869,516	2,200	2,110	1,793,655
半導體測試設備		50	33	44,743	130	114	52,954

## (六)最近二年度銷售量值

單位：台/新台幣仟元

銷售量值 主要商品	104 年 度		105 年 度					
	內 銷		外 銷		內 銷		外 銷	
	量	值	量	值	量	值	量	值
電路板檢測設備	297	545,166	1,910	4,122,278	221	516,302	1,584	2,498,069
半導體測試設備	1	6,704	32	80,241	1	9,908	114	75,407

## 三、最近二年度從業員工資料：

年 度		104 年度	105 年度
員 工 人 數	營 業	334	312
	研 發	142	133
	製造校驗	140	141
	管理行政	115	112
	合 計	731	698
平 均 年 歲		32.7 歲	33.4 歲
平 均 服 務 年 資		5.5 年	6.2 年
學 歷 分 布 比 率	博 士	0.8%	0.9%
	碩 士	21.5%	20.5%
	大 專	74.3%	75.2%
	高 中	2.9%	2.7%
	高中以下	0.5%	0.7%

## 四、環保支出資訊

(一)最近年度及截至年報刊印日止，因污染環境所受損失(包括賠償)及處分之總額：

因本公司行業性質無產生污染之虞，從無因污染環境所受損失(包括賠償)及處分。

(二)未來因應對策及可能之支出：不適用。

## 五、勞資關係

(一)本公司人力資源策略在努力創造一個吸引優秀人才的「雇主品牌」。以下是各項重要的人力資源措施：

### 1. 吸納優秀人才

本公司為配合業務成長及國際化之需求，正積極招募各類優秀人才。我們充分授權，提供足以發揮潛能的工作環境，以實現同仁對工作的滿足感與成就感。

### 2. 績效管理制度

本公司實施最先進的績效管理制度(PDP)，以平衡計分卡結合策略規劃及個人績效管理計劃。此一績效管理制度已有效整合資源，專注於公司整體策略及年度目標的達成。

### 3. 薪酬制度

本公司貫徹依績效獎賞的精神，結合上述績效管理制度，調薪、獎金及分紅以績效及能力評等為依據。

### 4. 福利措施

旅遊津貼/佳節禮金/多樣化休閒活動/婚喪生育補助/住院慰問金/體檢補助/員工及眷屬的免費團體保險/定期健康檢查/員工專屬健身房。

## 5. 進修、教育訓練

本公司的訓練體系，能增進員工工作知能，使其有效發揮潛能，並結合個人成長與組織發展。每位員工皆可在此一體系下接受精心安排的各項訓練課程，加值彩色的人生！

- (1) 領導發展課程：透過一系列管理、財務、法律、人資等管理領導訓練，培育優秀的領導幹部，並建立德律共同的管理語言。
- (2) 專業課程：增進員工專業知識與技能，以提昇工作績效，增進員工本人與公司之競爭力。課程內容包括：a. 初階專業訓練：FPGA、RF、MCU、TRIZ、FMEA、C++、C#等；b. 進階專業訓練：所屬部門的工作專業訓練、專題研討與外派訓練等。
- (3) 基礎課程：為新進員工施予理念教育及相關課程，使其順利就任新職務及強化對公司向心力。課程內容包括：a. 企業文化與經營理念傳達；b. 公司制度、福利、目標與未來願景描述；c. 產品介紹與未來發展走向；d. 科技人應具備之法律觀念（例如：專利權與智慧財產權）；e. 內部管理工具運用。
- (4) 外部課程：員工可不定期參加國內外的研討會及專業訓練課程，以加強專業知能及技術。

本公司 105 年度教育訓練之各項成果如下：

課程類別	班次數	總人次	總時數	總費用（元）
領導發展課程	1	25	150	1, 243, 880
專業課程	33	266	748	
基礎課程	11	236	1, 405	
外部課程	77	152	2, 603	
總計	122	679	4, 906	

## 6. 退休制度與實施情形

本公司八十八年成立勞工退休準備金監督委員會，訂定勞工退休辦法辦理員工退休事宜，並依法按月提撥退休金，存入中央信託局專戶管理。另自九十四年七月一日起實施勞工退休金新制，並依法按月提繳退休金，存入勞保局專戶管理。

## 7. 勞資間之協議情形

本公司一向本著勞資一體，共存共榮之經營理念處理勞資雙方之問題，對員工之意見極為重視，員工得隨時透過公司之正式或非正式之溝通管道，充分表達其工作上與生活上所遭遇之問題，由此相互了解與體諒，凝聚共識，共創佳績；另於八十八年起定期選舉勞資代表，並定期舉行勞資會議，以協調勞資雙方意見，促進勞資和諧。故截至目前為止，並無勞資糾紛情事發生。

## 8. 員工工作守則

為使本公司員工服務、任用、離職、免職、留職停薪、資遣、薪資、作息、加班、給假、退休、撫卹、考核、獎懲、福利與安全衛生及員工申訴管理及各項行為規範等事項有所遵循，自八十八年起即訂定工作規則向主管機關報備並定期檢視，修改時經勞資會議同意通過後，亦核備主管機關。

## 9. 員工倫理守則

為導引本公司董事、監察人、各級經理人及全體員工之行為符合道德標準，並使公司之利害關係人更加瞭解公司道德標準，公司訂有道德行為準則，包括下列八項內容，以資遵循：

- (1)防止利益衝突
- (2)避免圖私利之機會
- (3)保密責任
- (4)公平交易
- (5)保護並適當使用公司資產
- (6)遵循法令規章
- (7)鼓勵呈報任何非法或違反道德行為準則之行為
- (8)懲戒措施。

#### 10. 工作環境與員工人身安全保護措施

工作環境及安全保護為保護員工免於受職業傷害，自八十九年起即訂定安全衛生工作規則，本公司安全小組並依照安全衛生管理及自動檢查辦法定期檢查工作環境及安全保護措施。制訂安全衛生守則，規定安全管理事項，包括下列七項內容，供員工遵循：

- (1)職業安全衛生管理及各級之權責：依職業安全衛生法規定，設置職業安全衛生小組，以管理本公司一切職業安全衛生相關業務。
- (2)設備之維護與檢查：檢查方式區分為定期檢查、重點檢查、作業檢點等，由使用單位研擬送職業安全衛生小組審查後依計劃實施。
- (3)工作安全與衛生標準：一般性安全衛生注意事項、工作場所一般安全衛生注意事項、手工具使用注意事項、物料儲運作業安全有關注意事項、電氣、空氣壓縮機、機械加工、有機溶劑作業安全注意事項、火災及爆炸防範注意事項。
- (4)教育與訓練：全體勞工每三年必須接受至少三小時之安全衛生教育訓練，每年視調職或各部門需要再接受至少三小時之在職教育訓練。
- (5)急救與搶救：凡在工作時意外受傷，應立即通知急救人員，並視情況需要，緊急送醫處理。對特殊工作造成傷害時，除送醫及反映上級處理外，應製作書面報告送職業安全衛生小組。對突發狀況緊急事故發生時，依現行之緊急事故聯絡電話：110、119。
- (6)防護設備之準備、維持與使用
- (7)事故通報與報告：各部門工作人員在工作中受到任何傷害時，應立即向其部門主管報告，主管必須於二十四小時內反映至職業安全衛生小組，各部門若發生重大災害時，經搶救處理後，應保持現場，不得擅自移動或破壞，以便司法機關及勞工檢查機構之鑑定與檢查。部門內若發生法定之重大災害時，應由職業安全衛生小組於八小時內向當地勞工檢查機構報備。另有相關之新聞消息，由本公司發言人向媒體發佈。部門內所發生職業災害，由主管部門實施災害調查，職業安全衛生小組彙整後每月定期分析，擬定防止對策呈報總經理核定。

(二)最近年度及截至年報刊印日止，因勞資糾紛所遭受之損失，與目前及未來可能發生之估計金額與因應措施，如無法合理估計者，應說明其無法合理估計之事實：本公司並無重大勞資糾紛情事。

六、重要契約：

契約性質	當事人	契約起迄日期(民國)	主要內容	限制條款
技術授權	Agilent Technologies Incorporated	90.7-永久	IC 空焊檢測技術及電解電容反向檢測技術永久授權	大中國地區唯一可取得永久授權之公司。
專利授權	財團法人工業技術研究院	91.12-110.12	直餽式全數位之調解裝置專利授權	德律不得再轉授權予第三人。
委託設計開發契約書	財團法人工業技術研究院	96/06/08-雙方完全履行合約義務	積體電路委託設計開發契約書	任何一方在本契約中之權利及義務，在本契約有效期間內，非經他方事前書面同意不得轉讓予任何第三人。
合作開發	國立臺灣大學	99/05/01-106/06/29	高精度自動化光學檢測機台之開發(2/2)	包含【先期技術移轉授權合約書】，為非專屬授權。
技術授權	財團法人工業技術研究院	101/12/01-110/11/30	高精確度、高速電流偵測技術授權	德律得於我國管轄區域內使用、實施本研發成果或製造本產品；惟若德律欲於我國管轄區域外運用本研發成果製造本產品，須事前取得經濟部核准，工研院同意給予相關協助。
委託研究計畫	國立屏東科技大學	105/8/1-106/7/31	2016 自動光學檢測技術研發	經德律事前書面同意，屏東科技大學得授權第三者於 SMT 自動光學檢測產業之外使用該智慧財產，其利得由雙方均分。
合作開發	科技部	104/7/28-合作計畫結束	高精度即時三維輪廓掃描技術研發	德律支付研究經費並派員參與計畫或提供設備供此計畫使用作為出資比部分，範圍及比例由科技部認定。



## 陸、財務概況

一、最近五年度簡明資產負債表及綜合損益表資料，會計師姓名及其查核意見：

(1)簡明資產負債表資料及綜合損益表資料

### 簡明資產負債表-合併

單位：新台幣仟元

年度		102 年	103 年	104 年	105 年
項目					
流動資產		3,881,583	4,475,371	4,361,441	3,520,403
不動產、廠房及設備		2,256,595	2,249,092	2,214,672	2,183,004
無形資產		9,019	8,350	10,321	8,048
其他資產		61,211	71,564	62,786	62,078
資產總額		6,208,408	6,804,377	6,649,220	5,773,533
流 動 負 債	分配前	849,705	940,957	825,294	534,034
	分配後	1,629,218	1,956,686	1,770,158	(註2)
非流動負債		137,478	144,951	138,680	110,240
負 債 總 額	分配前	987,183	1,085,908	963,974	644,274
	分配後	1,766,696	2,101,637	1,908,838	(註2)
歸屬於母公司業主之權益		5,221,225	5,718,469	5,685,246	5,129,259
股 本		2,362,160	2,362,160	2,362,160	2,362,160
資本公積		53,290	53,290	53,290	53,290
保 留 盈 餘	分配前	2,798,098	3,278,981	3,257,114	2,739,612
	分配後	2,018,585	2,263,252	2,312,250	(註2)
其他權益		7,677	24,038	12,682	(25,803)
庫藏股票		0	0	0	0
非控制權益		0	0	0	0
權 益 總 額	分配前	5,221,225	5,718,469	5,685,246	5,129,259
	分配後	4,441,712	4,702,740	4,740,382	(註2)

註1：以上財務資料均經會計師簽證及查核。

註2：105年度之盈餘分派案尚待股東會決議分配。

### 簡明綜合損益表資料-合併

單位：除每股盈餘為新台幣元外，餘為仟元

年度 項目	102 年	103 年	104 年	105 年
營業收入	4,083,860	5,869,549	4,754,389	3,099,686
營業毛利	2,055,876	2,690,897	2,534,708	1,695,386
營業利益	912,537	1,355,982	1,150,618	544,717
營業外收入及支出	67,560	120,721	95,673	(13,375)
稅前淨利	980,097	1,476,703	1,246,291	531,342
繼續營業單位 本期淨利	806,300	1,260,396	998,903	429,218
停業單位損失	0	0	0	0
本期淨利(損)	806,300	1,260,396	998,903	429,218
本期其他綜合損益 (稅後淨額)	32,168	16,361	(16,397)	(40,341)
本期綜合損益總額	838,468	1,276,757	982,506	388,877
淨利歸屬於母公司 業主	806,300	1,260,396	998,903	429,218
淨利歸屬於非控制 權益	0	0	0	0
綜合損益總額歸屬 於母公司業主	838,468	1,276,757	982,506	388,877
綜合損益總額歸屬 於非控制權益	0	0	0	0
每股盈餘	3.41	5.34	4.23	1.82

註1：以上財務資料均經會計師簽證及查核。

### 簡明資產負債表-個體

單位：新台幣仟元

年度		102 年	103 年	104 年	105 年
項目					
流動資產		3,251,792	3,833,624	3,728,971	3,056,284
採用權益法之投資		745,973	758,911	701,237	567,806
不動產、廠房及設備		2,113,146	2,089,147	2,070,217	2,059,582
無形資產		8,469	7,973	10,120	7,928
其他資產		49,515	52,510	45,283	45,052
資產總額		6,168,895	6,742,165	6,555,828	5,736,652
流動負債	分配前	810,252	878,805	732,015	490,285
	分配後	1,589,765	1,894,534	1,676,879	(註2)
非流動負債		137,418	144,891	138,567	117,108
負債總額	分配前	947,670	1,023,696	870,582	607,393
	分配後	1,727,183	2,039,425	1,815,446	(註2)
股本		2,362,160	2,362,160	2,362,160	2,362,160
資本公積		53,290	53,290	53,290	53,290
保留盈餘	分配前	2,798,098	3,278,981	3,257,114	2,739,612
	分配後	2,018,585	2,263,252	2,312,250	(註2)
其他權益		7,677	24,038	12,682	(25,803)
庫藏股票		0	0	0	0
權益總額	分配前	5,221,225	5,718,469	5,685,246	5,129,259
	分配後	4,441,712	4,702,740	4,740,382	(註2)

註1：以上財務資料均經會計師簽證及查核。

註2：105年度之盈餘分派案尚待股東會決議分配。

### 簡明綜合損益表資料-個體

單位：除每股盈餘為新台幣元外，餘為仟元

年度		102 年	103 年	104 年	105 年
項目					
營業收入		3,711,493	5,575,604	4,255,449	2,818,100
營業毛利		1,766,943	2,431,026	2,134,130	1,418,887
營業損益		933,287	1,373,118	1,198,640	640,306
營業外收入及支出		42,991	108,321	24,188	(123,919)
稅前淨利		976,278	1,481,439	1,222,828	516,387
繼續營業單位本期淨利		806,300	1,260,396	998,903	429,218
停業單位損失		0	0	0	0
本期淨利(損)		806,300	1,260,396	998,903	429,218
本期其他綜合損益 (稅後淨額)		32,168	16,361	(16,397)	(40,341)
本期綜合損益總額		838,468	1,276,757	982,506	388,877
每股盈餘		3.41	5.34	4.23	1.82

註1：以上財務資料均經會計師簽證及查核。

(2)簡明資產負債表及損益表資料-我國財務會計準則

簡明資產負債表—我國財務會計準則

單位：新台幣仟元

項 目	年 度		最近年度財務資料(註1)
			101年
流 動 資 產			3,633,898
基 金 及 投 資			797,756
固 定 資 產			2,113,805
無 形 資 產			6,316
其 他 資 產			2,732
資 產 總 額			6,554,507
流 動 負 債	分配前		1,169,150
	分配後		2,058,136
長 期 負 債			0
其 他 負 債			136,745
負 債 總 額	分配前		1,305,895
	分配後		2,194,881
股 本			2,228,460
資 本 公 積			53,290
保 留 盈 餘	分配前		2,944,661
	分配後		1,986,431
金融商品未實現損益			0
累積換算調整數			22,201
未認列為退休金成本之淨損失			0
股 東 權 益 總 額	分配前		5,248,612
	分配後		4,424,082

註1：以上年度財務資料均經會計師簽證及查核。

簡明損益表—我國財務會計準則

單位：除每股盈餘為新台幣元外，餘為仟元

項 目	年 度		最近年度財務資料(註1)
			101年
營 業 收 入			4,953,425
營 業 毛 利			2,556,426
營 業 損 益			1,661,485
營 業 外 收 入			175,755
營 業 外 支 出			51,245
繼 續 營 業 部 門 稅 前 損 益			1,785,995
繼 續 營 業 部 門 損 益			1,433,091
停 業 部 門 損 益			0
非 常 損 益			0
會 計 原 則 變 動 之 累 積 影 響 數			0
本 期 損 益			1,433,091
每 股 盈 餘(註2)			6.43

註1：以上年度財務資料均經會計師簽證及核閱。

註2：係追溯調整前之數字。

## 合併簡明資產負債表－我國財務會計準則

單位：新台幣仟元

項 目	年 度		最近年度財務 資料(註1)
			101年
流 動 資 產			4,306,916
固 定 資 產			2,251,634
無 形 資 產			6,658
其 他 資 產			11,866
資 產 總 額			6,577,074
流 動 負 債	分配前		1,248,702
	分配後		2,137,688
長 期 負 債			0
其 他 負 債			79,760
負 債 總 額	分配前		1,328,462
	分配後		2,217,448
股 本			2,228,460
資 本 公 積			53,290
保 留 盈 餘	分配前		2,944,661
	分配後		1,986,431
金 融 商 品 未 實 現 損 益			0
累 積 換 算 調 整 數			22,201
未 認 列 為 退 休 金 成 本 之 淨 損 失			0
股 東 權 益 總 額	分配前		5,248,612
	分配後		4,424,082

註1：以上各年度財務資料均經會計師簽證及查核。

## 合併簡明損益表－我國財務會計準則

單位：除每股盈餘為新台幣元外，  
餘為仟元

項 目	年 度		最近年度財 務 資 料 (註1)
			101年
營 業 收 入			5,538,388
營 業 毛 利			3,049,851
營 業 損 益			1,843,375
營 業 外 收 入			28,361
營 業 外 支 出			55,025
繼 續 營 業 部 門 稅 前 損 益			1,816,711
繼 續 營 業 部 門 損 益			1,433,091
停 業 部 門 損 益			0
非 常 損 益			0
會 計 原 則 變 動 之 累 積 影 響 數			0
本 期 損 益			1,433,091
每 股 盈 餘 (註2)			6.43

註1：以上各年度財務資料均經會計師簽證及核閱。

註2：係追溯調整前之數字。

### (3)最近五年度簽證會計師姓名及查核意見

年 度	查核會計師姓名	查 核 意 見
101年度	潘慧玲、支秉鈞	修正式無保留意見（註1）
102年度	潘慧玲、支秉鈞	修正式無保留意見（註1）
103年度	支秉鈞、廖阿甚	修正式無保留意見（註1）
104年度	支秉鈞、廖阿甚	修正式無保留意見（註1）
105年度	潘慧玲、廖阿甚	無保留意見

註1：長期股權投資TEST RESEARCH USA, INC.、TRI TEST RESEARCH EUROPE GMBH及TRI MALAYSIA SDN BHD，係依該公司所委任其他會計師查核簽證之財務報表，故會計師出具修正式無保留意見查核報告書。

## 二、最近五年度財務分析

### (1)財務分析-合併

分析項目 / 年 度 (註1)		102 年	103 年	104 年	105 年
財務結構 (%)	負債占資產比率	15.9	15.96	14.50	11.16
	長期資金占不動產、廠房及設備比率	237.47	260.70	262.97	240.01
償債能力 %	流動比率	456.82	475.62	528.47	659.21
	速動比率	383.90	397.00	452.19	556.80
	利息保障倍數	1642.70	12841.90	(註3)	(註3)
經營能力	應收款項週轉率 (次)	3.11	5.27	3.51	2.24
	平均收現日數	118	69	104	163
	存貨週轉率 (次)	2.50	3.99	2.81	2.11
	應付款項週轉率 (次)	3.69	6.75	5.45	4.16
	平均銷貨日數	146	91	130	173
	不動產、廠房及設備週轉率 (次)	1.81	2.61	2.13	1.41
獲利能力	總資產週轉率 (次)	0.64	0.90	0.71	0.50
	資產報酬率 (%)	12.61	19.37	14.85	6.91
	權益報酬率 (%)	15.46	23.04	17.52	7.94
	稅前純益占實收資本額比率 (%)	41.49	62.51	52.76	22.49
	純益率 (%)	19.74	21.47	21.01	13.85
現金流量	每股盈餘 (元) (註2)	3.41	5.34	4.23	1.82
	現金流量比率 (%)	131.23	122.76	81.88	103.56
	現金流量允當比率 (%)	154.33	144.09	131.68	108.39
槓桿度	現金再投資比率 (%)	5.10	5.99	-5.43	-6.86
	營運槓桿度	2.25	2.00	2.15	3.04
	財務槓桿度	1.00	1.00	1.00	1.00

最近二年度各項財務比率變動原因：(增減變動達 20% 者)

- 負債佔資產比率：因本期購料減少而應付帳款下降且因獲利衰退故應付所得稅、獎金紅利亦同時減少，致負債佔資產比率下降。
- 流動比率、速動比率：因本期流動資產及流動負債同時減少，且流動負債減少比率大於流動資產，致流動比率、速動比率同步上升。
- 應收款項週轉率、平均收現日數、存貨週轉率、應付款項週轉率、平均銷貨日數、不動產廠房及設備週轉率、總資產週轉率：因本期獲利衰退，銷貨淨額及銷貨成本同步減少，致相關週轉率下降與日數上升。
- 資產報酬率、權益報酬率、稅前純益占實收資本額比率、純益率、每股盈餘：因營收及盈餘同步衰退，致相關比率同時下滑。
- 現金流量比率：因流動負債減少，致現金流量比率上升。
- 現金再投資比率：因營業活動淨現金流量減少，致現金再投資比率下降。

註1：以上財務資料均經會計師簽證。

註2：每股盈餘係依各年度加權平均流通在外之股數計算。

註3：當年度無利息費用。

(2)財務分析-個體

分析項目		年 度 (註1)			
		102 年	103 年	104 年	105 年
財務結構 (%)	負債占資產比率	15.36	15.18	13.28	10.59
	長期資金占不動產、廠房及設備比率	253.59	280.66	281.31	254.73
償債能力 %	流動比率	401.33	436.23	509.41	623.37
	速動比率	334.01	360.57	428.69	513.06
	利息保障倍數	1636.74	12852.01	(註3)	(註3)
經營能力	應收款項週轉率(次)	3.60	6.40	3.96	2.64
	平均收現日數	101	57	92	138
	存貨週轉率(次)	2.57	4.32	2.90	2.20
	應付款項週轉率(次)	3.67	6.89	5.57	4.32
	平均銷貨日數	142	84	126	166
	不動產、廠房及設備週轉率(次)	1.76	2.65	2.05	1.36
	總資產週轉率(次)	0.59	0.86	0.64	0.46
獲利能力	資產報酬率(%)	12.74	19.53	15.02	6.98
	權益報酬率(%)	15.46	23.04	17.52	7.94
	稅前純益占實收資本額比率(%)	41.33	62.72	51.77	21.86
	純益率(%)	21.72	22.61	23.47	15.23
	每股盈餘(元)(註2)	3.41	5.34	4.23	1.82
現金流量	現金流量比率(%)	152.31	118.71	110.04	74.57
	現金流量允當比率(%)	165.92	148.78	130.59	109.46
	現金再投資比率(%)	7.39	4.33	-3.45	-10.39
槓桿度	營運槓桿度	1.83	1.65	1.71	2.13
	財務槓桿度	1.00	1.00	1.00	1.00

最近二年度各項財務比率變動原因：(增減變動達20%者)

1. 負債佔資產比率：因本期購料減少而應付帳款下降且因獲利衰退故應付所得稅、獎金紅利亦同時減少，致負債佔資產比率下降。
2. 流動比率：因本期流動資產及流動負債同時減少，且流動負債減少比率大於流動資產，致流動比率上升。
3. 應收款項週轉率、平均收現日數、存貨週轉率、應付款項週轉率、平均銷貨日數、不動產廠房及設備週轉率、總資產週轉率：因本期獲利衰退，銷貨淨額及銷貨成本同步減少，致相關週轉率下降與日數上升。
4. 資產報酬率、權益報酬率、稅前純益占實收資本額比率、純益率、每股盈餘：因營收及盈餘同步衰退，致相關比率同時下滑。
5. 現金流量比率：因流動負債減少，致現金流量比率上升。
6. 現金再投資比率：因營業活動淨現金流量減少，致現金再投資比率下降。

註1：以上財務資料均經會計師簽證。

註2：每股盈餘係依各年度加權平均流通在外之股數計算。

註3：當年度無利息費用。

註4：財務分析計算公式如下：

1. 財務結構

(1) 負債占資產比率 = 負債總額 / 資產總額。

(2) 長期資金占不動產、廠房及設備比率 = (權益總額 + 非流動負債) / 不動產、廠房及設備淨額。

2. 償債能力

(1) 流動比率 = 流動資產 / 流動負債。

(2) 速動比率 = (流動資產 - 存貨 - 預付費用) / 流動負債。

(3) 利息保障倍數 = 所得稅及利息費用前純益 / 本期利息支出。

3. 經營能力

(1) 應收款項(包括應收帳款與因營業而產生之應收票據)週轉率 = 銷貨淨額 / 各期平均應收款項(包括應收帳款與因營業而產生之應收票據)餘額。

(2) 平均收現日數 = 365 / 應收款項週轉率。

(3) 存貨週轉率 = 銷貨成本 / 平均存貨額。

(4) 應付款項(包括應付帳款與因營業而產生之應付票據)週轉率 = 銷貨成本 / 各期平均應付款項(包括應付帳款與因營業而產生之應付票據)餘額。

(5) 平均銷貨日數 = 365 / 存貨週轉率。

(6) 不動產、廠房及設備週轉率 = 銷貨淨額 / 平均不動產、廠房及設備淨額。

(7) 總資產週轉率 = 銷貨淨額 / 平均資產總額。

4. 獲利能力

(1) 資產報酬率 = [稅後損益 + 利息費用 × (1 - 稅率)] / 平均資產總額。

(2) 權益報酬率 = 稅後損益 / 平均權益總額。

(3) 純益率 = 稅後損益 / 銷貨淨額。

(4) 每股盈餘 = (歸屬於母公司業主之損益 - 特別股股利) / 加權平均已發行股數。(註4)

5. 現金流量

(1) 現金流量比率 = 營業活動淨現金流量 / 流動負債。

(2) 淨現金流量允當比率 = 最近五年度營業活動淨現金流量 / 最近五年度(資本支出 + 存貨增加額 + 現金股利)。

(3) 現金再投資比率 = (營業活動淨現金流量 - 現金股利) / (不動產、廠房及設備毛額 + 長期投資 + 其他非流動資產 + 營運資金)。(註5)

6. 槓桿度：

(1) 營運槓桿度 = (營業收入淨額 - 變動營業成本及費用) / 營業利益(註6)。

(2) 財務槓桿度 = 營業利益 / (營業利益 - 利息費用)。

註5：上開每股盈餘之計算公式，在衡量時應特別注意下列事項：

1. 以加權平均普通股股數為準，而非以年底已發行股數為基礎。

2. 凡有現金增資或庫藏股交易者，應考慮其流通期間，計算加權平均股數。

3. 凡有盈餘轉增資或資本公積轉增資者，在計算以往年度及半年度之每股盈餘時，應按增資比例追溯調整，無庸考慮該增資之發行期間。

4. 若特別股為不可轉換之累積特別股，其當年度股利(不論是否發放)應自稅後淨利減除、或增加稅後淨損。特別股若為非累積性質，在有稅後淨利之情況，特別股股利應自稅後淨利減除；如為虧損，則不必調整。

註6：現金流量分析在衡量時應特別注意下列事項：

1. 營業活動淨現金流量係指現金流量表中營業活動淨現金流入數。

2. 資本支出係指每年資本投資之現金流出數。

3. 存貨增加數僅在期末餘額大於期初餘額時方予計入，若年底存貨減少，則以零計算。

4. 現金股利包括普通股及特別股之現金股利。

5. 不動產、廠房及設備毛額係指扣除累計折舊前之不動產、廠房及設備總額。

註7：發行人應將各項營業成本及營業費用依性質區分為固定及變動，如有涉及估計或主觀判斷，應注意其合理性並維持一致。

註8：公司股票為無面額或每股面額非屬新臺幣十元者，前開有關占實收資本比率計算，則改以資產負債表歸屬於母公司業主之權益比率計算之。



(3)財務分析-我國財務會計準則

分析項目		年 度 (註1)		最近年度 財務分析
				101 年
財務 結構 (%)	負債占資產比率		19.92	
	長期資金占 固定資產比率		248.30	
	流動比率		310.82	
償債 能力 %	速動比率		247.57	
	利息保障倍數		註3	
	經營 能力	應收款項週轉率(次)		4.72
平均收現日數		77		
存貨週轉率(次)		2.99		
應付款項週轉率(次)		5.95		
平均銷貨日數		122		
固定資產週轉率(次)		2.34		
總資產週轉率(次)		0.76		
獲利 能力	資產報酬率(%)		24.58	
	股東權益報酬率(%)		29.64	
	占實收 資本% 比率	營業利益	74.56	
		稅前純益	80.14	
	純益率(%)		28.93	
	每股盈 餘(元)	追溯前	6.43	
		追溯後(註2)	6.07	
現金 流量	現金流量比率(%)		118.45	
	現金流量允當比率(%)		137.12	
	現金再投資比率(%)		14.37	
槓桿度	營運槓桿度		1.49	
	財務槓桿度		1.00	
最近二年度各項財務比率變動原因： (增減變動達20%者) 因102年已採用國際財務報導準則之財務資料不予分析其變動原因。				

註1：以上各年度財務資料均經會計師簽證。

註2：每股盈餘係依各年度加權平均流通在外之股數計算。

註3：當年度無利息費用。

(4)合併財務分析-我國財務會計準則

分析項目		年 度 (註1)		最近年度 財務分析
				101 年
財務 結構 (%)	負債占資產比率		20.20	
	長期資金占 固定資產比率		233.10	
	流動比率		344.91	
償債 能力 %	速動比率		281.77	
	利息保障倍數		註3	
	經營 能力	應收款項週轉率(次)		4.31
平均收現日數		85		
存貨週轉率(次)		2.92		
應付款項週轉率(次)		5.78		
平均銷貨日數		125		
固定資產週轉率(次)		2.43		
總資產週轉率(次)		0.83		
獲利 能力	資產報酬率(%)		24.45	
	股東權益報酬率(%)		29.64	
	占實收 資本% 比率	營業利益	82.72	
		稅前純益	81.52	
	純益率(%)		26.18	
	每股盈 餘(元)	追溯前	6.43	
		追溯後(註2)	6.07	
現金 流量	現金流量比率(%)		114.54	
	現金流量允當比率(%)		129.42	
	現金再投資比率(%)		14.96	
槓桿度	營運槓桿度		1.63	
	財務槓桿度		1.00	
最近二年度各項財務比率變動原因： (增減變動達20%者) 因102年已採用國際財務報導準則之財務資料不予分析其變動原因。				

註1：以上各年度財務資料均經會計師簽證。

註2：每股盈餘係依各年度加權平均流通在外之股數計算。

註3：當年度無利息費用。

註4：財務分析計算公式如下：

1. 財務結構

(1) 負債占資產比率 = 負債總額 / 資產總額。

(2) 長期資金占固定資產比率 = (股東權益淨額 + 長期負債) / 固定資產淨額。

2. 償債能力

(1) 流動比率 = 流動資產 / 流動負債。

(2) 速動比率 = (流動資產 - 存貨 - 預付費用) / 流動負債。

(3) 利息保障倍數 = 所得稅及利息費用前純益 / 本期利息支出。

3. 經營能力

(1) 應收款項(包括應收帳款與因營業而產生之應收票據)週轉率 = 銷貨淨額 / 各期平均應收款項(包括應收帳款與因營業而產生之應收票據)餘額。

(2) 平均收現日數 = 365 / 應收款項週轉率。

(3) 存貨週轉率 = 銷貨成本 / 平均存貨額。

(4) 應付款項(包括應付帳款與因營業而產生之應付票據)週轉率 = 銷貨成本 / 各期平均應付款項(包括應付帳款與因營業而產生之應付票據)餘額。

(5) 平均銷貨日數 = 365 / 存貨週轉率。

(6) 固定資產週轉率 = 銷貨淨額 / 固定資產淨額。

(7) 總資產週轉率 = 銷貨淨額 / 資產總額。

4. 獲利能力

(1) 資產報酬率 = [稅後損益 + 利息費用 × (1 - 稅率)] / 平均資產總額。

(2) 股東權益報酬率 = 稅後損益 / 平均股東權益淨額。

(3) 純益率 = 稅後損益 / 銷貨淨額。

(4) 每股盈餘 = (稅後淨利 - 特別股股利) / 加權平均已發行股數。(註4)

5. 現金流量

(1) 現金流量比率 = 營業活動淨現金流量 / 流動負債。

(2) 淨現金流量允當比率 = 最近五年度營業活動淨現金流量 / 最近五年度(資本支出 + 存貨增加額 + 現金股利)。

(3) 現金再投資比率 = (營業活動淨現金流量 - 現金股利) / (固定資產毛額 + 長期投資 + 其他資產 + 營運資金)。(註5)

6. 槓桿度：

(1) 營運槓桿度 = (營業收入淨額 - 變動營業成本及費用) / 營業利益(註6)。

(2) 財務槓桿度 = 營業利益 / (營業利益 - 利息費用)。

註5：上開每股盈餘之計算公式，在衡量時應特別注意下列事項：

1. 以加權平均普通股股數為準，而非以年底已發行股數為基礎。

2. 凡有現金增資或庫藏股交易者，應考慮其流通期間，計算加權平均股數。

3. 凡有盈餘轉增資或資本公積轉增資者，在計算以往年度及半年度之每股盈餘時，應按增資比例追溯調整，無庸考慮該增資之發行期間。

4. 若特別股為不可轉換之累積特別股，其當年度股利(不論是否發放)應自稅後淨利減除、或增加稅後淨損。特別股若為非累積性質，在有稅後淨利之情況，特別股股利應自稅後淨利減除；如為虧損，則不必調整。

註6：現金流量分析在衡量時應特別注意下列事項：

1. 營業活動淨現金流量係指現金流量表中營業活動淨現金流入數。

2. 資本支出係指每年資本投資之現金流出數。

3. 存貨增加數僅在期末餘額大於期初餘額時方予計入，若年底存貨減少，則以零計算。

4. 現金股利包括普通股及特別股之現金股利。

5. 固定資產毛額係指扣除累計折舊前之固定資產總額。

註7：發行人應將各項營業成本及營業費用依性質區分為固定及變動，如有涉及估計或主觀判斷，應注意其合理性並維持一致。

### 三、最近年度財務報告之監察人審查報告

## 德律科技股份有限公司

### 監察人審查報告書

茲 准

董事會造送本公司民國一百零五年度營業報告書、財務報告（含合併財務報告）及盈餘分配議案等，其中財務報告業經委託資誠聯合會計師事務所查核完竣，並出具查核報告。上述營業報告書、財務報告及盈餘分配議案經本監察人等審查，認為尚無不符，爰依公司法第二一九條之規定報告如上，敬請 鑒核。

監 察 人：陳 錦 隆



蔡 明 銓



德鴻投資股份有限公司

代表人：傅 楸 善



中 華 民 國 一 百 零 六 年 二 月 二 十 三 日

#### 四、最近年度財務報告

##### 德律科技股份有限公司及其子公司 關係企業合併財務報表聲明書

本公司民國 105 年度（自民國 105 年 1 月 1 日至 12 月 31 日止）依「關係企業合併營業報告書、關係企業合併財務報表及關係報告書編製準則」應納入編製關係企業合併財務報表之公司，與依國際財務報導準則第十號應納入編製母子公司合併財務報告之公司均相同，且關係企業合併財務報表所應揭露相關資訊於前揭母子公司合併財務報告中均已揭露，爰不再另行編製關係企業合併財務報表。

特此聲明

公司名稱：德律科技股份有限公司

負責人：陳玠源

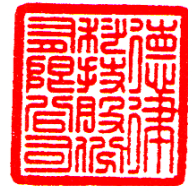

中華民國 106 年 2 月 22 日

會計師查核報告

(106)財審報字第 16003319 號

德律科技股份有限公司 公鑒：

**查核意見**

德律科技股份有限公司及其子公司(以下簡稱「德律集團」)民國 105 年及 104 年 12 月 31 日之合併資產負債表，暨民國 105 年及 104 年 1 月 1 日至 12 月 31 日之合併綜合損益表、合併權益變動表、合併現金流量表，以及合併財務報表附註(包含重大會計政策彙總)，業經本會計師查核竣事。

依本會計師之意見，基於本會計師之查核結果及其他會計師之查核報告(請參閱其他事項段)，上開合併財務報表在所有重大方面係依照「證券發行人財務報告編製準則」暨金融監督管理委員會認可之國際財務報導準則、國際會計準則、解釋及解釋公告編製，足以允當表達德律集團民國 105 年及 104 年 12 月 31 日之合併財務狀況，暨民國 105 年及 104 年 1 月 1 日至 12 月 31 日之合併財務績效及合併現金流量。

**查核意見之基礎**

本會計師係依照「會計師查核簽證財務報表規則」及中華民國一般公認審計準則執行查核工作。本會計師於該等準則下之責任將於「會計師查核合併財務報表之責任」段進一步說明。本會計師所隸屬事務所受獨立性規範之人員已依中華民國會計師職業道德規範，與德律集團保持超然獨立，並履行該規範之其他責任。基於本會計師之查核結果及其他會計師之查核報告，本會計師相信已取得足夠及適切之查核證據，以作為表示查核意見之基礎。

**關鍵查核事項**

關鍵查核事項係指依本會計師之專業判斷，對德律集團民國 105 年度合併財務報表之查核最為重要之事項。該等事項已於查核合併財務報表整體及形成查核意見之過程中予以因應，本會計師並不對該等事項單獨表示意見。

**存貨評價**

事項說明

有關存貨評價會計政策請詳合併財務報告附註四(十)；存貨評價所採用之重大會計估計及假設請詳合併財務報告附註五；存貨會計科目說明請詳合併財務報告附註六(三)。民國 105 年 12 月 31 日存貨及備抵存貨跌價損失餘額分別為新台幣 619,146 仟元及新台幣 87,434 仟元。

德律集團主要是從事組裝電路板檢測設備之銷售業務，其存貨係按成本與淨變現價值孰低者衡量，管理階層考量科技快速變遷、電子產品生命週期短特性，對於超過特定料齡期間及個別評估有過時陳舊之存貨，另輔以存貨料齡及未來特定期間產品的需求性為跌價損失評估基礎，該資料來源係管理階層依據存貨銷售、過時及品質狀況，判斷各項產品的淨變現價值。由於德律集團存貨金額重大、品項眾多，且針對超過特定料齡期間及過時陳舊存貨所採用之評價基礎涉及管理階層主觀判斷而具高度估計不確定性，因此本會計師將存貨備抵跌價損失之評價列入本年度查核最為重要事項之一。

因應之查核程序

本會計師已執行之查核程序彙列如下：

1. 依據對德律集團產業及營運之瞭解，評估其用以評估存貨跌價損失政策之合理性。

2. 瞭解德律集團存貨管理流程、檢視年度盤點計畫並參與年度存貨盤點以評估管理階層對於過時陳舊存貨判斷及控管之有效性。
3. 取得各項產品存貨料齡表，驗證報表系統邏輯之適當性，確認報表資訊與所訂政策一致性。
4. 分析比較兩年度存貨跌價損失差異原因，並檢視歷史提列備抵跌價損失與實際報廢沖銷之差異；另就已提列存貨跌價損失明細中抽查個別料號，參酌期後異動情形，以評估德律集團提列存貨跌價損失之適當性。

## 外銷銷貨之收入截止

### 事項說明

有關收入認列之會計政策，請詳合併財務報告附註四(二十一)。

德律集團對於外銷銷貨收入係依照與客戶之交易條件為收入認列時點，由於外銷銷貨收入佔合併營業收入比重達八成以上，且上述決定收入認列時點係依照不同客戶之交易條件而有所不同，亦與管理階層之判斷有直接相關，故可能因時間差異而導致銷貨收入認列時點不適當之情形。因此，本會計師認為外銷銷貨之收入截止係本年度查核最為重要事項之一。

### 因應之查核程序

本會計師已執行之查核程序彙列如下：

1. 瞭解及評估德律集團對於外銷銷貨收入認列時點控制程序之有效性。
2. 取得資產負債表日前後特定時間外銷銷貨收入明細帳，確認其完整性，並抽查執行測試，核對相關佐證文件(如出口提單或是到貨及簽收證明)，以評估銷貨收入已記錄於適當期間內。

## 其他事項-提及其他會計師之查核

列入德律集團合併財務報表之部分子公司，其財務報表未經本會計師查核，而係由其他會計師查核。因此本會計師對上開合併財務報表所表示之意見中，有關該等子公司財務報表所列之金額及附註十三所揭露之相關資訊，係依據其他會計師之查核報告。民國 105 年及 104 年 12 月 31 日該等子公司之資產總額分別為新台幣 33,945 仟元及新台幣 31,695 仟元，均占合併資產總額之 1%；民國 105 年及 104 年 1 月 1 日至 12 月 31 日之營業收入淨額均為新台幣 0 元，占合併營業收入淨額之 0%。

## 其他事項-個體財務報告

德律科技股份有限公司已編製民國 105 年度及 104 年度個體財務報表，並經本會計師出具無保留意見之查核報告在案，備供參考。

## 管理階層與治理單位對合併財務報表之責任

管理階層之責任係依照「證券發行人財務報告編製準則」暨金融監督管理委員會認可之國際財務報導準則、國際會計準則、解釋及解釋公告編製允當表達之合併財務報表，且維持與合併財務報表編製有關之必要內部控制，以確保合併財務報表未存有導因於舞弊或錯誤之重大不實表達。

於編製合併財務報表時，管理階層之責任亦包括評估德律集團繼續經營之能力、相關事項之揭露，以及繼續經營會計基礎之採用，除非管理階層意圖清算德律集團或停止營業，或除清算或停業外別無實際可行之其他方案。

德律集團之治理單位(含監察人)負有監督財務報導流程之責任。

## 會計師查核合併財務報表之責任

本會計師查核合併財務報表之目的，係對合併財務報表整體是否存有導因於舞弊或錯誤之重大不實表達取得合理確信，並出具查核報告。合理確信係高度確信，惟依照中華民國一般公認審計準則執行之查核工作無法保證必能偵出合併財務報表存有之重大不實表達。不實

表達可能導因於錯誤或舞弊。如不實表達之個別金額或彙總數可合理預期將影響合併財務報表使用者所作之經濟決策，則被認為具有重大性。

本會計師依照中華民國一般公認審計準則查核時，運用專業判斷並保持專業上之懷疑。本會計師亦執行下列工作：

1. 辨認並評估合併財務報表導因於舞弊或錯誤之重大不實表達風險；對所評估之風險設計及執行適當之因應對策；並取得足夠及適切之查核證據以作為查核意見之基礎。因舞弊可能涉及共謀、偽造、故意遺漏、不實聲明或踰越內部控制，故未偵出導因於舞弊之重大不實表達之風險高於導因於錯誤者。
2. 對與查核攸關之內部控制取得必要之瞭解，以設計當時情況下適當之查核程序，惟其目的非對德律集團內部控制之有效性表示意見。
3. 評估管理階層所採用會計政策之適當性，及其所作會計估計與相關揭露之合理性。
4. 依據所取得之查核證據，對管理階層採用繼續經營會計基礎之適當性，以及使德律集團繼續經營之能力可能產生重大疑慮之事件或情況是否存在重大不確定性，作出結論。本會計師若認為該等事件或情況存在重大不確定性，則須於查核報告中提醒合併財務報表使用者注意合併財務報表之相關揭露，或於該等揭露係屬不適當時修正查核意見。本會計師之結論係以截至查核報告日所取得之查核證據為基礎。惟未來事件或情況可能導致德律集團不再具有繼續經營之能力。
5. 評估合併財務報表（包括相關附註）之整體表達、結構及內容，以及合併財務報表是否允當表達相關交易及事件。

本會計師與治理單位溝通之事項，包括所規劃之查核範圍及時間，以及重大查核發現（包括於查核過程中所辨認之內部控制顯著缺失）。

本會計師亦向治理單位提供本會計師所隸屬事務所受獨立性規範之人員已遵循中華民國會計師職業道德規範中有關獨立性之聲明，並與治理單位溝通所有可能被認為會影響會計師獨立性之關係及其他事項（包括相關防護措施）。

本會計師從與治理單位溝通之事項中，決定對德律集團民國 105 年度合併財務報表查核之關鍵查核事項。本會計師於查核報告中敘明該等事項，除非法令不允許公開揭露特定事項，或在極罕見情況下，本會計師決定不於查核報告中溝通特定事項，因可合理預期此溝通所產生之負面影響大於所增進之公眾利益。

資 誠 聯 合 會 計 師 事 務 所

潘慧玲

會計師



廖阿甚

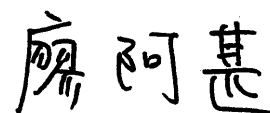

前財政部證券暨期貨管理委員會

核准簽證文號：(88)台財證(六)第 95577 號

前行政院金融監督管理委員會

核准簽證文號：金管證審字第 1010015969 號

中華民國 106 年 2 月 22 日

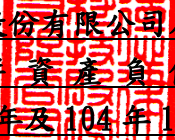
  
 德律科技股份有限公司及其子公司  
 合併資產負債表  
 民國105年及104年12月31日

單位：新台幣仟元

資	產	附註	105年12月31日		104年12月31日	
			金	%	金	%
<b>流動資產</b>						
1100	現金及約當現金	六(一)	\$ 1,727,314	30	\$ 2,171,175	33
1150	應收票據淨額		37,269	1	64,131	1
1170	應收帳款淨額	六(二)	1,185,421	21	1,455,486	22
1200	其他應收款		16,894	-	26,006	-
130X	存貨	六(三)	531,712	9	611,585	9
1470	其他流動資產	八	21,793	-	33,058	1
11XX	<b>流動資產合計</b>		<b>3,520,403</b>	<b>61</b>	<b>4,361,441</b>	<b>66</b>
<b>非流動資產</b>						
1600	不動產、廠房及設備	六(四)及八	2,183,004	38	2,214,672	33
1780	無形資產		8,048	-	10,321	-
1840	遞延所得稅資產	六(十五)	52,574	1	53,091	1
1900	其他非流動資產		9,504	-	9,695	-
15XX	<b>非流動資產合計</b>		<b>2,253,130</b>	<b>39</b>	<b>2,287,779</b>	<b>34</b>
1XXX	<b>資產總計</b>		<b>\$ 5,773,533</b>	<b>100</b>	<b>\$ 6,649,220</b>	<b>100</b>

(續次頁)



德律科技股份有限公司及其子公司  
合併資產負債表  
民國105年及104年12月31日

單位：新台幣仟元

負債及權益	附註	105年12月31日			104年12月31日		
		金	額	%	金	額	%
<b>流動負債</b>							
2150	應付票據	\$	15,896	-	\$	22,507	-
2170	應付帳款		271,149	5		365,128	6
2200	其他應付款	六(五)	208,204	4		311,562	5
2230	本期所得稅負債		21,578	-		98,664	1
2300	其他流動負債		17,207	-		27,433	-
21XX	<b>流動負債合計</b>		<u>534,034</u>	<u>9</u>		<u>825,294</u>	<u>12</u>
<b>非流動負債</b>							
2550	負債準備—非流動		19,264	-		21,569	-
2570	遞延所得稅負債	六(十五)	36,689	1		63,213	1
2600	其他非流動負債	六(六)	54,287	1		53,898	1
25XX	<b>非流動負債合計</b>		<u>110,240</u>	<u>2</u>		<u>138,680</u>	<u>2</u>
2XXX	<b>負債總計</b>		<u>644,274</u>	<u>11</u>		<u>963,974</u>	<u>14</u>
<b>歸屬於母公司業主之權益</b>							
<b>股本</b>							
3110	普通股股本	六(七)	2,362,160	41		2,362,160	36
<b>資本公積</b>							
3200	資本公積	六(八)	53,290	1		53,290	1
<b>保留盈餘</b>							
3310	法定盈餘公積	六(九)	1,004,199	17		904,309	14
3320	特別盈餘公積		14,381	-		14,381	-
3350	未分配盈餘	六(十五)	1,721,032	30		2,338,424	35
<b>其他權益</b>							
3400	其他權益		(25,803)	-		12,682	-
31XX	<b>歸屬於母公司業主之權益合計</b>		<u>5,129,259</u>	<u>89</u>		<u>5,685,246</u>	<u>86</u>
3XXX	<b>權益總計</b>		<u>5,129,259</u>	<u>89</u>		<u>5,685,246</u>	<u>86</u>
<b>重大或有負債及未認列之合約承諾</b>							
<b>重大之期後事項</b>							
3X2X	負債及權益總計	十一	\$ <u>5,773,533</u>	<u>100</u>	\$	<u>6,649,220</u>	<u>100</u>

後附合併財務報表附註為本合併財務報告之一部分，請併同參閱。

董事長：陳玠源



經理人：陳玠源



會計主管：陳冠元



**德律科技股份有限公司及其子公司**  
**合併綜合損益表**  
**民國 105 年及 104 年 1 月 1 日至 12 月 31 日**

單位：新台幣仟元

(除每股盈餘為新台幣元外)

項目	附註	105 年 度		104 年 度	
		金 額	%	金 額	%
4000 營業收入	六(十)	\$ 3,099,686	100	\$ 4,754,389	100
5000 營業成本	六(十三) (十四)	( 1,404,300 )	( 45 )	( 2,219,681 )	( 47 )
5950 營業毛利淨額		<u>1,695,386</u>	<u>55</u>	<u>2,534,708</u>	<u>53</u>
營業費用	六(十三) (十四)				
6100 推銷費用		( 703,973 )	( 23 )	( 874,485 )	( 18 )
6200 管理費用		( 120,890 )	( 4 )	( 130,119 )	( 3 )
6300 研究發展費用		( 325,806 )	( 10 )	( 379,486 )	( 8 )
6000 營業費用合計		( 1,150,669 )	( 37 )	( 1,384,090 )	( 29 )
6900 營業利益		<u>544,717</u>	<u>18</u>	<u>1,150,618</u>	<u>24</u>
營業外收入及支出					
7010 其他收入	六(十一)	28,954	1	34,299	1
7020 其他利益及損失	六(十二)	( 42,329 )	( 2 )	61,374	1
7000 營業外收入及支出合計		( 13,375 )	( 1 )	95,673	2
7900 稅前淨利		531,342	17	1,246,291	26
7950 所得稅費用	六(十五)	( 102,124 )	( 3 )	( 247,388 )	( 5 )
8200 本期淨利		<u>\$ 429,218</u>	<u>14</u>	<u>\$ 998,903</u>	<u>21</u>
其他綜合損益(淨額)					
不重分類至損益之項目					
8311 確定福利計畫之再衡量數	六(六)	( \$ 1,856 )	-	( \$ 6,074 )	-
8349 與不重分類之項目相關之 所得稅	六(十五)	-	-	1,033	-
8310 不重分類至損益之項目總額		( 1,856 )	-	( 5,041 )	-
後續可能重分類至損益之項目					
8361 國外營運機構財務報表換 算之兌換差額		( 46,367 )	( 1 )	( 13,682 )	-
8399 與可能重分類之項目相關 之所得稅	六(十五)	7,882	-	2,326	-
8360 後續可能重分類至損益 之項目總額		( 38,485 )	( 1 )	( 11,356 )	-
8300 其他綜合損益(淨額)		( \$ 40,341 )	( 1 )	( \$ 16,397 )	-
8500 本期綜合損益總額		<u>\$ 388,877</u>	<u>13</u>	<u>\$ 982,506</u>	<u>21</u>
淨利歸屬於：					
8610 母公司業主		<u>\$ 429,218</u>	<u>14</u>	<u>\$ 998,903</u>	<u>21</u>
綜合損益總額歸屬於：					
8710 母公司業主		<u>\$ 388,877</u>	<u>13</u>	<u>\$ 982,506</u>	<u>21</u>
普通股每股盈餘	六(十六)				
9750 基本每股盈餘		<u>\$ 1.82</u>		<u>\$ 4.23</u>	
9850 稀釋每股盈餘		<u>\$ 1.81</u>		<u>\$ 4.21</u>	

後合併財務報表附註為本合併財務報告之一部分，請併同參閱。

董事長：陳玠源



經理人：陳玠源



會計主管：陳冠元



**德律科技股份有限公司及其子公司**  
**合併權益變動表**  
**民國 105 年及 104 年 1 月 1 日至 12 月 31 日**

單位：新台幣仟元

附註	歸屬於母公司業主之權益							國外營運機構財務報表換算之兌換差額	權益總額
	普通股股本	普通股溢價	受贈資產	法定盈餘公積	特別盈餘公積	未分配盈餘	盈餘		
<b>104 年度</b>									
104 年 1 月 1 日餘額	\$ 2,362,160	\$ 51,874	\$ 1,416	\$ 778,269	\$ 14,38	\$ 2,486,331	\$ 24,038	\$ 5,718,469	
103 年度盈餘指撥及分配 六(九)									
提列法定盈餘公積	-	-	-	126,040	-	( 126,040 )	-	-	
股東現金股利	-	-	-	-	-	( 1,015,729 )	-	( 1,015,729 )	
本期淨利	-	-	-	-	-	998,903	-	998,903	
本期其他綜合損益	-	-	-	-	-	( 5,041 )	( 11,356 )	( 16,397 )	
104 年 12 月 31 日餘額	<u>\$ 2,362,160</u>	<u>\$ 51,874</u>	<u>\$ 1,416</u>	<u>\$ 904,309</u>	<u>\$ 14,38</u>	<u>\$ 2,338,424</u>	<u>\$ 12,682</u>	<u>\$ 5,685,246</u>	
<b>105 年度</b>									
105 年 1 月 1 日餘額	\$ 2,362,160	\$ 51,874	\$ 1,416	\$ 904,309	\$ 14,38	\$ 2,338,424	\$ 12,682	\$ 5,685,246	
104 年度盈餘指撥及分配 六(九)									
提列法定盈餘公積	-	-	-	99,890	-	( 99,890 )	-	-	
股東現金股利	-	-	-	-	-	( 944,864 )	-	( 944,864 )	
本期淨利	-	-	-	-	-	429,218	-	429,218	
本期其他綜合損益	-	-	-	-	-	( 1,856 )	( 38,485 )	( 40,341 )	
105 年 12 月 31 日餘額	<u>\$ 2,362,160</u>	<u>\$ 51,874</u>	<u>\$ 1,416</u>	<u>\$ 1,004,199</u>	<u>\$ 14,38</u>	<u>\$ 1,721,032</u>	<u>( \$ 25,803 )</u>	<u>\$ 5,129,259</u>	

後附合併財務報表附註為本合併財務報告之一部分，請併同參閱。

董事長：陳玠源



經理人：陳玠源



會計主管：陳冠元



**德律科技股份有限公司及其子公司**  
**合併現金流量表**  
**民國 105 年及 104 年 1 月 1 日至 12 月 31 日**

單位：新台幣仟元

	附註	105 年 度	104 年 度
<b>營業活動之現金流量</b>			
本期稅前淨利		\$ 531,342	\$ 1,246,291
調整項目			
收益費損項目			
折舊費用	六(十三)	95,427	99,012
攤銷費用	六(十三)	5,308	6,482
呆帳費用迴轉數	六(二) (	3,654 ) (	545 )
利息收入	六(十一) (	9,510 ) (	16,237 )
處分不動產、廠房及設備損失	六(十二)	1,150	1,488
與營業活動相關之資產/負債變動數			
與營業活動相關之資產之淨變動			
應收票據淨額		26,862	( 31,319 )
應收帳款		275,690	( 330,578 )
其他應收款		9,539	( 11,357 )
存貨		18,649	57,344
其他流動資產		8,426	( 2,177 )
與營業活動相關之負債之淨變動			
應付票據	(	6,611 ) (	6 )
應付帳款	(	93,979 ) (	39,877 )
其他應付款	(	103,358 ) (	36,946 )
其他流動負債	(	10,226 )	23,280
負債準備－非流動	(	2,305 )	3,264
其他非流動負債	(	1,467 ) (	1,474 )
營運產生之現金流入		741,283	966,645
收取之利息		9,083	22,351
支付所得稅	(	197,335 ) (	313,232 )
營業活動之淨現金流入		553,031	675,764
<b>投資活動之現金流量</b>			
其他金融資產－流動減少		2,839	118
購置不動產、廠房及設備	六(四) (	30,386 ) (	24,815 )
處分不動產、廠房及設備價款		11,621	15,070
取得無形資產	(	3,095 ) (	8,456 )
其他非流動資產減少		191	1,740
投資活動之淨現金流出	(	18,830 ) (	16,343 )
<b>籌資活動之現金流量</b>			
發放現金股利	六(九) (	944,864 ) (	1,015,729 )
籌資活動之淨現金流出	(	944,864 ) (	1,015,729 )
匯率變動對現金及約當現金之影響	(	33,198 ) (	14,593 )
本期現金及約當現金減少數	(	443,861 ) (	370,901 )
期初現金及約當現金餘額		2,171,175	2,542,076
期末現金及約當現金餘額		\$ 1,727,314	\$ 2,171,175

後附合併財務報表附註為本合併財務報告之一部分，請併同參閱。

董事長：陳玠源



經理人：陳玠源



會計主管：陳冠元



德律科技股份有限公司及其子公司  
合併財務報表附註  
民國 105 年及 104 年度

單位：新台幣仟元  
(除特別註明者外)

### 一、公司沿革

德律科技股份有限公司(以下簡稱「本公司」)原名德律科技有限公司，設立於民國 78 年 4 月，民國 86 年 8 月變更公司組織為德律科技股份有限公司。本公司及子公司(以下統稱「本集團」)主要營業項目為組裝電路板檢測設備及半導體測試設備之設計裝配製造及買賣與修護業務等。

### 二、通過財務報告之日期及程序

本合併財務報告已於民國 106 年 2 月 22 日經董事會通過發布。

### 三、新發布及修訂準則及解釋之適用

(一) 已採用金融監督管理委員會(以下簡稱「金管會」)認可之新發布、修正後國際財務報導準則之影響

無。

(二) 尚未採用金管會認可之新發布、修正後國際財務報導準則之影響

下表彙列金管會認可之民國 106 年適用之國際財務報導準則之新發布、修正及修訂之準則及解釋：

<u>新發布/修正/修訂準則及解釋</u>	<u>國際會計準則理事會發布之生效日</u>
國際財務報導準則第 10 號、第 12 號及國際會計準則第 28 號之修正「投資個體：適用合併報表之例外規定」	民國 105 年 1 月 1 日
國際財務報導準則第 11 號之修正「取得聯合營運權益之會計處理」	民國 105 年 1 月 1 日
國際財務報導準則第 14 號「管制遞延帳戶」	民國 105 年 1 月 1 日
國際會計準則第 1 號之修正「揭露倡議」	民國 105 年 1 月 1 日
國際會計準則第 16 號及第 38 號之修正「可接受之折舊及攤銷方法之闡釋」	民國 105 年 1 月 1 日
國際會計準則第 16 號及第 41 號之修正「農業：生產性植物」	民國 105 年 1 月 1 日
國際會計準則第 19 號之修正「確定福利計畫：員工提撥」	民國 103 年 7 月 1 日
國際會計準則第 27 號之修正「單獨財務報表之權益法」	民國 105 年 1 月 1 日
國際會計準則第 36 號之修正「非金融資產可回收金額之揭露」	民國 103 年 1 月 1 日
國際會計準則第 39 號之修正「衍生工具之約務更替與避險會計之持續適用」	民國 103 年 1 月 1 日
國際財務報導解釋第 21 號「公課」	民國 103 年 1 月 1 日
2010-2012 週期之年度改善	民國 103 年 7 月 1 日
2011-2013 週期之年度改善	民國 103 年 7 月 1 日
2012-2014 週期之年度改善	民國 105 年 1 月 1 日

本集團經評估上述準則及解釋對本集團財務狀況與經營結果並無重大影響。

(三) 國際會計準則理事會已發布但尚未經金管會認可之國際財務報導準則之影響

下表彙列國際會計準則理事會已發布但尚未納入金管會認可之民國 106 年適用之國際財務報導準則之新發布、修正及修訂之準則及解釋：

<u>新發布/修正/修訂準則及解釋</u>	<u>國際會計準則理事會發布之生效日</u>
國際財務報導準則第 2 號之修正「股份基礎給付交易之分類及衡量」	民國 107 年 1 月 1 日
國際財務報導準則第 4 號之修正「屬國際財務報導準則第 4 號之保險合約適用」	民國 107 年 1 月 1 日
國際財務報導準則第 9 號『金融工具』之方法」	
國際財務報導準則第 9 號「金融工具」	民國 107 年 1 月 1 日

<u>新發布/修正/修訂準則及解釋</u>	<u>國際會計準則理事會發布之生效日</u>
國際財務報導準則第 10 號及國際會計準則第 28 號之修正「投資者與其關聯企業或合資間之資產出售或投入」	待國際會計準則理事會決定
國際財務報導準則第 15 號「客戶合約之收入」	民國 107 年 1 月 1 日
國際財務報導準則第 15 號之修正「國際財務報導準則第 15 號『客戶合約之收入』之闡釋」	民國 107 年 1 月 1 日
國際財務報導準則第 16 號「租賃」	民國 108 年 1 月 1 日
國際會計準則第 7 號之修正「揭露倡議」	民國 106 年 1 月 1 日
國際會計準則第 12 號之修正「未實現損失遞延所得稅資產之認列」	民國 106 年 1 月 1 日
國際會計準則第 40 號之修正「投資性不動產之轉換」	民國 107 年 1 月 1 日
國際財務報導解釋第 22 號「外幣交易及預收付對價」	民國 107 年 1 月 1 日
2014-2016 週期之年度改善-國際財務報導準則第 1 號「首次採用國際財務報導準則」	民國 107 年 1 月 1 日
2014-2016 週期之年度改善-國際財務報導準則第 12 號「對其他個體之權益之揭露」	民國 106 年 1 月 1 日
2014-2016 週期之年度改善-國際會計準則第 28 號「投資關聯企業及合資」	民國 107 年 1 月 1 日

除下列所述者外，本集團經評估上述準則及解釋對本集團財務狀況與經營結果並無重大影響，相關影響金額待評估完成時予以揭露：

1. 國際財務報導準則第 9 號「金融工具」

- (1) 金融資產債務工具按企業之經營模式及合約現金流量特性判斷，可分類為透過損益按公允價值衡量之金融資產、透過其他綜合損益按公允價值衡量之金融資產及按攤銷後成本衡量之金融資產；金融資產權益工具分類為透過損益按公允價值衡量之金融資產，除非企業作不可撤銷之選擇將非交易目的之權益工具的公允價值認列於其他綜合損益。
- (2) 金融資產債務工具之減損評估應採預期損失模式，於每一資產負債表日評估該工具之信用風險是否有顯著增加，以適用 12 個月之預期信用損失或存續期間之預期信用損失(於發生減損前之利息收入按資產帳面總額估計)；或是否業已發生減損，於發生減損後之利息收入按提列備抵呆帳後之帳面淨額估計。應收帳款(不包含重大財務組成部分)應按存續期間之預期信用損失衡量備抵損失。

2. 國際財務報導準則第 15 號「客戶合約之收入」

國際財務報導準則第 15 號「客戶合約之收入」取代國際會計準則第 11 號「建造合約」、國際會計準則第 18 號「收入」以及其相關解釋及解釋公告。按準則規定收入應於客戶取得對商品或勞務之控制時認列，當客戶已具有主導資產之使用並取得該資產之幾乎所有剩餘效益之能力時表示客戶取得對商品或勞務之控制。此準則之核心原則為「企業認列收入以描述對客戶所承諾之商品或勞務之移轉，該收入之金額反映該等商品或勞務換得之預期有權取得之對價」。企業按核心原則認列收入時需運用下列五步驟來決定收入認列的時點及金額：

- 步驟 1：辨認客戶合約。
- 步驟 2：辨認合約中之履約義務。
- 步驟 3：決定交易價格。
- 步驟 4：將交易價格分攤至合約中之履約義務。
- 步驟 5：於(或隨)企業滿足履約義務時認列收入。

此外，準則亦包括一套整合性之揭露規定，該等規定將使企業對財務報表使用者提供有關客戶合約所產生之收入與現金流量之性質、金額、時間及不確定性之綜合資訊。

3. 國際財務報導準則第 15 號之修正「國際財務報導準則第 15 號『客戶合約之收入』之闡釋」

此修正釐清如何辨認合約中的履約義務(即承諾移轉商品或勞務予客戶);如何決定企業為主理人(提供商品或勞務)或代理人(負責安排商品或勞務之提供);以及決定由授權取得之收入應於某一時點或於一段期間內認列。除上述之釐清外,此修正尚包含兩項新增的簡化規定,以降低企業首次適用新準則時之成本及複雜度。

#### 四、重要會計政策之彙總說明

編製本合併財務報告所採用之主要會計政策說明如下。除另有說明外,此等政策在所有報導期間一致地適用。

##### (一) 遵循聲明

本合併財務報告係依據證券發行人財務報告編製準則與金管會認可之國際財務報導準則、國際會計準則、解釋及解釋公告(以下簡稱 IFRSs)編製。

##### (二) 編製基礎

1. 除確定福利負債係按退休基金資產減除確定福利義務現值之淨額認列外,本合併財務報告係按歷史成本編製。
2. 編製符合 IFRSs 之財務報告需要使用一些重要會計估計,在應用本集團的會計政策過程中亦需要管理階層運用其判斷,涉及高度判斷或複雜性之項目,或涉及合併財務報告之重大假設及估計之項目,請詳附註五說明。

##### (三) 合併基礎

###### 1. 合併財務報告編製原則

- (1) 本集團將所有子公司納入合併財務報告編製之個體。子公司指受本集團控制之個體,當本集團暴露於來自對該個體之參與之變動報酬或對該等變動報酬享有權利,且透過對該個體之權力有能力影響該等報酬時,本集團即控制該個體。子公司自本集團取得控制之日起納入合併財務報告,於喪失控制之日起終止合併。
- (2) 集團內公司間之重大交易、餘額及未實現損益業已銷除。子公司之會計政策與本集團採用之政策一致。

###### 2. 列入合併財務報告之子公司：

投資公司 名稱	子公司 名稱	業務性質	所持股權百分比		說 明
			105 年 12 月 31 日	104 年 12 月 31 日	
德律科技股份有限公司	DOLI TRADING LIMITED (DOLI)	買賣	100	100	-
德律科技股份有限公司	TEST RESEARCH USA INC. (TRU)	買賣	100	100	-
德律科技股份有限公司	TRI TEST RESEARCH EUROPE GMBH (TRE)	買賣	100	100	-
德律科技股份有限公司	TRI JAPAN CORPORATION (TRJ)	買賣	100	100	-
德律科技股份有限公司	TRI MALAYSIA SND. BHD (TRM)	買賣	100	100	-
德律科技股份有限公司	TRI INVESTMENTS LIMITED (TIL)	海外轉投資控股公司	100	100	-
TRI INVESTMENTS LIMITED (TIL)	德律泰電子(深圳)有限公司 (德律泰(深圳))	生產經營及買賣精密 測試儀器	100	100	-
TRI INVESTMENTS LIMITED (TIL)	德律泰電子(蘇州)有限公司 (德律泰(蘇州))	生產經營及買賣精密 測試儀器	100	100	-
TRI INVESTMENTS LIMITED (TIL)	德律泰電子貿易(上海)有限公 司(德律泰(上海))	精密儀器進出口技術 諮詢及售後維修服務	100	100	-

上述列入民國 105 年及 104 年度合併財務報告之子公司 TRU、TRE 及 TRM 其財務報表係由該等子公司委任之會計師查核。民國 105 年及 104 年 12 月 31 日該等子公司



之資產總額分別為\$33,945及\$31,695，均占合併資產總額之1%；民國105年及104年1月1日至12月31日之營業收入淨額均為\$0，占合併營業收入淨額之0%。

3. 未列入合併財務報告之子公司  
無。
4. 子公司會計期間不同之調整及處理方式  
無。
5. 重大限制  
無。
6. 對本集團具重大性之非控制權益之子公司  
無。

#### (四) 外幣換算

本集團內每一個體之財務報告所列之項目，均係以該個體營運所處主要經濟環境之貨幣（即功能性貨幣）衡量。本合併財務報告係以本公司之功能性貨幣「新台幣」作為表達貨幣列報。

##### 1. 外幣交易及餘額

- (1) 外幣交易採用交易日或衡量日之即期匯率換算為功能性貨幣，換算此等交易產生之換算差額認列為當期損益。
- (2) 外幣貨幣性資產及負債餘額，按資產負債表日之即期匯率評價調整，因調整而產生之換算差額認列為當期損益。
- (3) 外幣非貨幣性資產及負債餘額，屬透過損益按公允價值衡量者，按資產負債表日之即期匯率評價調整，因調整而產生之兌換差額認列為當期損益；屬透過其他綜合損益按公允價值衡量者，按資產負債表日之即期匯率評價調整，因調整而產生之兌換差額認列於其他綜合損益項目；屬非按公允價值衡量者，則按初始交易日之歷史匯率衡量。
- (4) 所有兌換損益於損益表之「其他利益及損失」列報。

##### 2. 國外營運機構之換算

功能性貨幣與表達貨幣不同之所有集團個體，其經營結果和財務狀況以下列方式換算為表達貨幣：

- (1) 表達於每一資產負債表之資產及負債係以該資產負債表日之收盤匯率換算；
- (2) 表達於每一綜合損益表之收益及費損係以當期平均匯率換算；及
- (3) 所有因換算而產生之兌換差額認列為其他綜合損益。

#### (五) 資產負債區分流動及非流動之分類標準

##### 1. 資產符合下列條件之一者，分類為流動資產：

- (1) 預期將於正常營業週期中實現該資產，或意圖將其出售或消耗者。
- (2) 主要為交易目的而持有者。
- (3) 預期於資產負債表日後十二個月內實現者。
- (4) 現金或約當現金，但於資產負債表日後至少十二個月交換或用以清償負債受到限制者除外。

本集團將所有不符合上述條件之資產分類為非流動。

##### 2. 負債符合下列條件之一者，分類為流動負債：

- (1) 預期將於正常營業週期中清償者。
- (2) 主要為交易目的而持有者。
- (3) 預期於資產負債表日後十二個月內到期清償者。
- (4) 不能無條件將清償期限遞延至資產負債表日後至少十二個月者。

本集團將所有不符合上述條件之負債分類為非流動。



#### (六) 約當現金

約當現金係指短期並具高度流動性之投資，該投資可隨時轉換成定額現金且價值變動之風險甚小者，本集團持有之定期存款符合前述定義且其持有目的係為滿足營運上之短期現金承諾者，分類為約當現金。

#### (七) 應收票據、應收帳款及其他應收款

應收票據及帳款係因出售商品或勞務而發生之應收客戶款項，其他應收款係不屬於應收票據及帳款之其他應收款項。於原始認列時按公允價值衡量，後續採有效利息法按攤銷後成本扣除減損後之金額衡量。惟屬未付利息之短期應收帳款，因折現影響不重大，後續以原始發票金額衡量。

#### (八) 金融資產減損

1. 本集團於每一資產負債表日，評估是否已經存在減損之任何客觀證據，顯示某一或一組金融資產於原始認列後發生一項或多項事項（即「損失事項」），且該損失事項對一金融資產或一組金融資產之估計未來現金流量具有能可靠估計之影響。
2. 本集團用以決定是否存在減損損失之客觀證據的政策如下：
  - (1) 債務人之重大財務困難；
  - (2) 本集團因與債務人財務困難相關之經濟或法律理由，給予債務人原不可能考量之讓步；
  - (3) 債務人將進入破產或其他財務重整之可能性大增；
  - (4) 由於財務困難而使該金融資產之活絡市場消失；或
  - (5) 可觀察到之資料顯示，一組金融資產之估計未來現金流量於該等資產原始認列後發生可衡量之減少，雖然該減少尚無法認定係屬該組中之某個別金融資產，該等資料包括該組金融資產之債務人償付狀況之不利變化，或與該組金融資產中資產違約有關之全國性或區域性經濟情況。
3. 本集團經評估以攤銷後成本衡量之金融資產已存在減損之客觀證據，且已發生減損損失時，係以該資產帳面金額與估計未來現金流量按該金融資產原始有效利率折現之現值間之差額，認列減損損失於當期損益。當後續期間減損損失金額減少，且該減少能客觀地與認列減損後發生之事項相連結，則先前認列之減損損失在未認列減損情況下於迴轉日應有之攤銷後成本之限額內於當期損益迴轉。認列及迴轉減損損失之金額係藉由備抵帳戶調整資產之帳面金額。

#### (九) 金融資產之除列

當本集團對收取來自金融資產現金流量之合約權利失效時，將除列金融資產。

#### (十) 存貨

存貨按成本與淨變現價值孰低者衡量，成本依加權平均法決定。製成品及在製品之成本包括原料、直接人工、其他直接成本及生產相關之製造費用（按正常產能分攤）。比較成本與淨變現價值孰低時，採逐項比較法，淨變現價值係指在正常營業過程中之估計售價減除至完工尚須投入之估計成本及相關變動銷售費用後之餘額。

#### (十一) 不動產、廠房及設備

1. 不動產、廠房及設備係以取得成本為入帳基礎。
2. 後續成本只有在與該項目有關之未來經濟效益很有可能流入本集團，且該項目之成本能可靠衡量時，才包括在資產之帳面金額或認列為一項單獨資產。被重置部分之帳面金額應除列。所有其他維修費用於發生時認列為當期損益。
3. 不動產、廠房及設備之後續衡量採成本模式，除土地不提列折舊外，其他按估計耐用年限以直線法計提折舊，不動產、廠房及設備各項組成若屬重大，則單獨提列折舊。
4. 本集團於每一財務年度結束日對各項資產之殘值、耐用年限及折舊方法進行檢視，

若殘值及耐用年限之預期值與先前之估計不同時，或資產所含之未來經濟效益之預期消耗型態已有重大變動，則自變動發生日起依國際會計準則第8號「會計政策、會計估計變動及錯誤」之會計估計變動規定處理。各項資產之耐用年限如下：

房屋及建築	50年~55年
機器設備	2年~10年
運輸設備	5年
辦公設備	3年~10年
其他設備	3年~10年

## (十二) 無形資產

### 1. 商標權

單獨取得之商標權以取得成本認列。商標權為有限耐用年限資產，依直線法按估計耐用年限10年攤銷。

### 2. 電腦軟體

電腦軟體以取得成本認列，依直線法按估計耐用年限3~5年攤銷。

## (十三) 非金融資產減損

本集團於資產負債表日針對有減損跡象之資產，估計其可回收金額，當可回收金額低於其帳面價值時，則認列減損損失。可回收金額係指一項資產之公允價值減處分成本或其使用價值，兩者較高者。當以前年度認列資產減損之情況不存在時，則在以前年度提列損失金額之範圍內予以迴轉。

## (十四) 應付帳款及票據

應付帳款及票據係在正常營業過程中自供應商取得商品或勞務而應支付之義務。於原始認列時按公允價值衡量，後續採有效利息法按攤銷後成本衡量。惟屬未付息之短期應付帳款，因折現影響不重大，後續以原始發票金額衡量。

## (十五) 金融負債之除列

本集團於合約所載之義務履行、取消或到期時，除列金融負債。

## (十六) 金融資產及負債之互抵

當有法律上可執行之權利將所認列之金融資產及負債金額抵銷，且意圖以淨額基礎交割或同時實現資產及清償負債時，始可將金融資產及金融負債互抵，並於資產負債表中以淨額表達。

## (十七) 負債準備

負債準備(係保固負債)係因過去事件而負有現時法定或推定義務，很有可能需要流出具經濟效益之資源以清償該義務，且該義務之金額能可靠估計時認列。負債準備之衡量係以資產負債表日清償該義務所需支出之最佳估計現值衡量。

## (十八) 員工福利

### 1. 短期員工福利

短期員工福利係以預期支付之非折現金額衡量，並於相關服務提供時認列為費用。

### 2. 退休金

#### (1) 確定提撥計畫

對於確定提撥計畫，係依權責發生基礎將應提撥之退休基金數額認列為當期之退休金成本。預付提撥金於可退還現金或減少未來給付之範圍內認列為資產。

#### (2) 確定福利計畫

A. 確定福利計畫下之淨義務係以員工當期或過去服務所賺得之未來福利金額折現計算，並以資產負債表日之確定福利義務現值減除計畫資產之公允價值。確定福利淨義務每年由精算師採用預計單位福利法計算，折現率則參考政府公債於資產負債表日之市場殖利率。

B. 確定福利計畫產生之再衡量數於發生當期認列於其他綜合損益，並表達於保留盈餘。

3. 員工酬勞及董監酬勞

員工酬勞及董監事酬勞係於具法律或推定義務且金額可合理估計時，認列為費用及負債。嗣後決議實際配發金額與估列金額有差異時，則按會計估計變動處理。

(十九) 所得稅

1. 所得稅費用包含當期及遞延所得稅。除與列入其他綜合損益或直接列入權益之項目有關之所得稅分別列入其他綜合損益或直接列入權益外，所得稅係認列於損益。
2. 本集團依據營運及產生應課稅所得之所在國家在資產負債表日已立法或已實質性立法之稅率計算當期所得稅。管理階層就適用所得稅相關法規定期評估所得稅申報之狀況，並在適用情況下根據預期須向稅捐機關支付之稅款估列所得稅負債。未分配盈餘依所得稅法加徵 10% 之所得稅，嗣盈餘產生年度之次年度於股東會通過盈餘分派案後，始就實際盈餘之分派情形，認列 10% 之未分配盈餘所得稅費用。
3. 遞延所得稅採用資產負債表法，按資產及負債之課稅基礎與其於合併資產負債表之帳面金額所產生之暫時性差異認列。若投資子公司產生之暫時性差異，本集團可以控制暫時性差異迴轉之時點，且暫時性差異很有可能於可預見之未來不會迴轉者則不予認列。遞延所得稅採用在資產負債表日已立法或已實質性立法，並於有關之遞延所得稅資產實現或遞延所得稅負債清償時預期適用之稅率(及稅法)為準。
4. 遞延所得稅資產於暫時性差異很有可能用以抵減未來應課稅所得之範圍內認列，並於每一資產負債表日重評估未認列及已認列之遞延所得稅資產。
5. 當有法定執行權將所認列之當期所得稅資產及負債金額互抵且有意圖以淨額基礎清償或同時實現資產及清償負債時，始將當期所得稅資產及當期所得稅負債互抵；當有法定執行權將當期所得稅資產及當期所得稅負債互抵，且遞延所得稅資產及負債由同一稅捐機關課徵所得稅之同一納稅主體、或不同納稅主體產生但各主體意圖以淨額基礎清償或同時實現資產及清償負債時，始將遞延所得稅資產及負債互抵。

(二十) 股利分配

分派予本公司股東之股利於本公司股東會決議分派股利時於財務報告認列，分派現金股利認列為負債，分派股票股利則認列為待分配股票股利，並於發行新股基準日時轉列普通股。

(二十一) 收入認列

1. 銷貨收入

本集團設計裝配製造並銷售組裝電路板檢測設備及半導體測試設備之相關產品。收入係正常營業活動中對集團外顧客銷售商品已收或應收對價之公允價值，以扣除加值型營業稅、銷貨退回及折讓之淨額表達。商品銷售於商品交付予買方、銷貨金額能可靠衡量且未來經濟效益很有可能流入本集團時認列收入。當與所有權相關之重大風險與報酬已移轉予顧客，本集團對商品既不持續參與管理亦未維持有效控制且顧客根據銷售合約接受商品，或有客觀證據顯示所有接受條款均已符合時，商品交付方屬發生。

2. 勞務收入

本集團提供組裝電路板檢測設備及半導體測試設備之相關技術及維修服務，於提供勞務完成時認列收入。

(二十二) 營運部門

本公司營運部門資訊與提供給主要營運決策者之內部管理報告採一致之方式報導。主要營運決策者負責分配資源予營運部門並評估其績效，經辨識本公司

之主要營運決策者為董事會。

## 五、重大會計判斷、估計及假設不確定性之主要來源

本集團編製本合併財務報告時，管理階層已運用其判斷以決定所採用之會計政策，並依據資產負債表日當時之情況對於未來事件之合理預期以作出會計估計及假設。所作出之重大會計估計與假設可能與實際結果存有差異，將考量歷史經驗及其他因子持續評估及調整。本集團於採用會計政策過程中，並無作出重大會計判斷，另主要之重要會計估計及假設說明如下：

### 存貨評價

由於存貨須以成本與淨變現價值孰低者計價，故本集團必須運用判斷及估計決定資產負債表日存貨之淨變現價值。由於科技快速變遷，本集團評估資產負債表日存貨因正常損耗、過時陳舊或無市場銷售價值之金額，並將存貨成本沖減至淨變現價值。此存貨評價主要係依未來特定期間內之產品需求為估計基礎，故可能產生重大變動。

民國 105 年 12 月 31 日，本集團存貨之帳面金額為 \$531,712。

## 六、重要會計項目之說明

### (一) 現金及約當現金

	105 年 12 月 31 日	104 年 12 月 31 日
庫存現金及週轉金	\$ 1,168	\$ 1,230
支票存款及活期存款	1,026,146	1,286,780
定期存款	200,000	433,165
附買回債券	500,000	450,000
合計	<u>\$ 1,727,314</u>	<u>\$ 2,171,175</u>

1. 本集團往來之金融機構信用品質良好，且本集團與多家金融機構往來以分散信用風險，預期發生違約之可能性甚低。
2. 有關本集團將現金及約當現金提供作為質押擔保之情形請詳附註八。

### (二) 應收帳款

	105 年 12 月 31 日	104 年 12 月 31 日
應收帳款	\$ 1,196,817	\$ 1,472,507
減：備抵呆帳	(11,396)	(17,021)
	<u>\$ 1,185,421</u>	<u>\$ 1,455,486</u>

1. 本集團之應收帳款為未逾期且未減損者依據本集團之授信標準的信用品質資訊如下：

	105 年 12 月 31 日	104 年 12 月 31 日
群組 1	\$ 424,073	\$ 617,167
群組 2	440,141	369,369
	<u>\$ 864,214</u>	<u>\$ 986,536</u>

群組 1：低風險客戶：營運良好，財務透明度高，經本集團信用控管主管核准之客戶。  
群組 2：一般風險客戶：經本集團信用控管主管核准屬低風險客戶以外之客戶。

2. 已逾期之金融資產帳齡分析如下：

	105 年 12 月 31 日	104 年 12 月 31 日
60 天內	\$ 218,214	\$ 331,042
61-90 天	25,155	44,049
91-180 天	58,969	45,821
181-365 天	22,835	48,118
366 天以上	7,430	16,941
	<u>\$ 332,603</u>	<u>\$ 485,971</u>

以上係以逾期天數為基準進行之帳齡分析。

3. 已減損金融資產之備抵呆帳變動表如下：

	<u>105 年</u>		
	<u>個別評估之減損損失</u>	<u>群組評估之減損損失</u>	<u>合計</u>
1 月 1 日	\$ -	\$ 17,021	\$ 17,021
減損損失迴轉	-	( 3,654)	( 3,654)
匯率影響數	-	( 1,971)	( 1,971)
12 月 31 日	<u>\$ -</u>	<u>\$ 11,396</u>	<u>\$ 11,396</u>

	<u>104 年</u>		
	<u>個別評估之減損損失</u>	<u>群組評估之減損損失</u>	<u>合計</u>
1 月 1 日	\$ -	\$ 18,294	\$ 18,294
減損損失迴轉	-	( 545)	( 545)
匯率影響數	-	( 728)	( 728)
12 月 31 日	<u>\$ -</u>	<u>\$ 17,021</u>	<u>\$ 17,021</u>

4. 本集團並未持有任何的擔保品。

(三) 存貨

	<u>105 年 12 月 31 日</u>		
	<u>成本</u>	<u>備抵呆滯損失</u>	<u>帳面金額</u>
原料	\$ 532,527	(\$ 84,257)	\$ 448,270
在製品	69,897	( 1)	69,896
製成品	1,275	( 85)	1,190
商品存貨	15,447	( 3,091)	12,356
合計	<u>\$ 619,146</u>	<u>(\$ 87,434)</u>	<u>\$ 531,712</u>

	<u>104 年 12 月 31 日</u>		
	<u>成本</u>	<u>備抵呆滯損失</u>	<u>帳面金額</u>
原料	\$ 651,497	(\$ 94,626)	\$ 556,871
在製品	32,474	( 1)	32,473
製成品	3,480	( 28)	3,452
商品存貨	23,836	( 5,047)	18,789
合計	<u>\$ 711,287</u>	<u>(\$ 99,702)</u>	<u>\$ 611,585</u>

本集團當期認列為費損之存貨成本：

	<u>105 年度</u>	<u>104 年度</u>
已出售存貨成本	\$ 1,389,293	\$ 2,188,414
存貨呆滯損失	3,114	20,347
其他	8	1,116
	<u>\$ 1,392,415</u>	<u>\$ 2,209,877</u>

(四) 不動產、廠房及設備

	土地	房屋及建築	機器設備	運輸設備	辦公設備	其他設備	合計
<b>105年1月1日</b>							
成本	\$ 1,166,021	\$ 921,538	\$ 356,342	\$ 5,457	\$ 162,401	\$ 107,090	\$ 2,718,849
累計折舊	-	( 159,108)	( 200,824)	( 3,968)	( 76,315)	( 63,962)	( 504,177)
	<u>\$ 1,166,021</u>	<u>\$ 762,430</u>	<u>\$ 155,518</u>	<u>\$ 1,489</u>	<u>\$ 86,086</u>	<u>\$ 43,128</u>	<u>\$ 2,214,672</u>
<b>105年</b>							
1月1日	\$ 1,166,021	\$ 762,430	\$ 155,518	\$ 1,489	\$ 86,086	\$ 43,128	\$ 2,214,672
增添	-	-	12,583	647	6,698	10,458	30,386
存貨轉入	-	-	30,137	-	30,807	280	61,224
處分	-	-	( 11,820)	( 6)	( 783)	( 162)	( 12,771)
重分類	-	-	-	185	( 367)	182	-
折舊費用	-	( 18,147)	( 35,588)	( 610)	( 27,682)	( 13,400)	( 95,427)
淨兌換差額	-	-	( 13,894)	( 91)	( 315)	( 780)	( 15,080)
12月31日	<u>\$ 1,166,021</u>	<u>\$ 744,283</u>	<u>\$ 136,936</u>	<u>\$ 1,614</u>	<u>\$ 94,444</u>	<u>\$ 39,706</u>	<u>\$ 2,183,004</u>
<b>105年12月31日</b>							
成本	\$ 1,166,021	\$ 921,538	\$ 321,862	\$ 5,996	\$ 186,708	\$ 117,785	\$ 2,719,910
累計折舊	-	( 177,255)	( 184,926)	( 4,382)	( 92,264)	( 78,079)	( 536,906)
	<u>\$ 1,166,021</u>	<u>\$ 744,283</u>	<u>\$ 136,936</u>	<u>\$ 1,614</u>	<u>\$ 94,444</u>	<u>\$ 39,706</u>	<u>\$ 2,183,004</u>
<b>104年1月1日</b>							
成本	\$ 1,166,021	\$ 921,538	\$ 379,158	\$ 6,431	\$ 146,157	\$ 106,642	\$ 2,725,947
累計折舊	-	( 140,926)	( 203,672)	( 3,939)	( 65,271)	( 63,047)	( 476,855)
	<u>\$ 1,166,021</u>	<u>\$ 780,612</u>	<u>\$ 175,486</u>	<u>\$ 2,492</u>	<u>\$ 80,886</u>	<u>\$ 43,595</u>	<u>\$ 2,249,092</u>
<b>104年</b>							
1月1日	\$ 1,166,021	\$ 780,612	\$ 175,486	\$ 2,492	\$ 80,886	\$ 43,595	\$ 2,249,092
增添	-	-	8,903	-	7,087	8,825	24,815
存貨轉入	-	-	34,954	-	22,299	3,223	60,476
處分	-	-	( 15,117)	( 334)	( 618)	( 489)	( 16,558)
折舊費用	-	( 18,182)	( 47,016)	( 510)	( 23,318)	( 9,986)	( 99,012)
淨兌換差額	-	-	( 1,692)	( 159)	( 250)	( 2,040)	( 4,141)
12月31日	<u>\$ 1,166,021</u>	<u>\$ 762,430</u>	<u>\$ 155,518</u>	<u>\$ 1,489</u>	<u>\$ 86,086</u>	<u>\$ 43,128</u>	<u>\$ 2,214,672</u>
<b>104年12月31日</b>							
成本	\$ 1,166,021	\$ 921,538	\$ 356,342	\$ 5,457	\$ 162,401	\$ 107,090	\$ 2,718,849
累計折舊	-	( 159,108)	( 200,824)	( 3,968)	( 76,315)	( 63,962)	( 504,177)
	<u>\$ 1,166,021</u>	<u>\$ 762,430</u>	<u>\$ 155,518</u>	<u>\$ 1,489</u>	<u>\$ 86,086</u>	<u>\$ 43,128</u>	<u>\$ 2,214,672</u>

1. 本集團不動產、廠房及設備並無重大組成項目。 2. 以不動產、廠房及設備提供擔保之資訊，請詳附註八之說明。

(五) 其他應付款

	105年12月31日	104年12月31日
應付薪資及獎金	\$ 113,176	\$ 179,144
應付員工及董監酬勞	23,144	54,295
其他	71,884	78,123
	<u>\$ 208,204</u>	<u>\$ 311,562</u>

(六) 退休金

1. 確定福利計畫

(1) 本公司依據「勞動基準法」之規定，訂有確定福利之退休辦法，適用於民國94年7月1日實施「勞工退休金條例」前所有正式員工之服務年資，以及於實施「勞工退休金條例」後選擇繼續適用勞動基準法員工之後續服務年資。員工符合退休條件者，退休金之支付係根據服務年資及退休前6個月之平均薪資計算，15年以內(含)的服務年資每滿一年給予兩個基數，超過15年之服務年資每滿一年給予一個基數，惟累積最高以45個基數為限。本公司按月就薪資總額2%提撥退休基金，以勞工退休準備金監督委員會之名義專戶儲存於台灣銀行。另本公司於每年年度終了前，估算前項勞工退休準備金專戶餘額，若該餘額不足給付次一年度內預估符合退休條件之勞工依前述計算之退休金數額，本公司將於次年度三月底前一次提撥其差額。

(2) 資產負債表認列之金額如下：

	105年12月31日	104年12月31日
確定福利義務現值	\$ 99,861	\$ 96,684
計畫資產公允價值	( 45,574)	( 42,786)
淨確定福利負債	<u>\$ 54,287</u>	<u>\$ 53,898</u>

(3) 淨確定福利負債之變動如下：

	確定福利義務現值	計畫資產公允價值	淨確定福利負債
<b>105年</b>			
1月1日餘額	\$ 96,684	(\$ 42,786)	\$ 53,898
當期服務成本	12	-	12
利息費用(收入)	1,644	( 727)	917
	<u>98,340</u>	<u>( 43,513)</u>	<u>54,827</u>
再衡量數：			
計畫資產報酬(不包括包含於利息收入或費用之金額)	-	335	335
財務假設變動影響數	3,232	-	3,232
經驗調整	( 1,711)	-	( 1,711)
	<u>1,521</u>	<u>335</u>	<u>1,856</u>
提撥退休基金	-	( 2,396)	( 2,396)
12月31日餘額	<u>\$ 99,861</u>	<u>(\$ 45,574)</u>	<u>\$ 54,287</u>
<b>104年</b>			
1月1日餘額	\$ 88,447	(\$ 39,149)	\$ 49,298
當期服務成本	12	-	12
利息費用(收入)	1,805	( 785)	1,020
	<u>90,264</u>	<u>( 39,934)</u>	<u>50,330</u>
再衡量數：			
計畫資產報酬(不包括包含於利息收入或費用之金額)	-	( 346)	( 346)
財務假設變動影響數	3,293	-	3,293
經驗調整	3,127	-	3,127
	<u>6,420</u>	<u>( 346)</u>	<u>6,074</u>
提撥退休基金	-	( 2,506)	( 2,506)
12月31日餘額	<u>\$ 96,684</u>	<u>(\$ 42,786)</u>	<u>\$ 53,898</u>

- (4) 本公司之確定福利退休計畫基金資產，係由臺灣銀行按該基金年度投資運用計畫所定委託經營項目之比例及金額範圍內，依勞工退休基金收支保管及運用辦法第六條之項目（即存放國內外之金融機構，投資國內外上市、上櫃或私募之權益證券及投資國內外不動產之證券化商品等）辦理委託經營，相關運用情形係由勞工退休基金監理會進行監督。該基金之運用，其每年決算分配之最低收益，不得低於依當地銀行二年定期存款利率計算之收益，若有不足，則經主管機關核准後由國庫補足。因本公司無權參與該基金之運作及管理，故無法依國際會計準則第 19 號第 142 段規定揭露計畫資產公允價值之分類。民國 105 年及 104 年 12 月 31 日構成該基金總資產之公允價值，請詳政府公告之各年度之勞工退休基金運用報告。
- (5) 有關退休金之精算假設彙總如下：

	<u>105 年度</u>	<u>104 年度</u>
折現率	<u>1.40%</u>	<u>1.70%</u>
未來薪資增加率	<u>3.00%</u>	<u>3.00%</u>

民國 105 年及 104 年度對於未來死亡率之假設係按照已公布的台灣壽險業第五回經驗生命表估計。

因採用之主要精算假設變動而影響之確定福利義務現值分析如下：

	<u>折現率</u>		<u>未來薪資增加率</u>	
	增加 0.25%	減少 0.25%	增加 0.25%	減少 0.25%
105 年 12 月 31 日				
對確定福利義務現值之影響	<u>(\$ 2,703)</u>	<u>\$ 2,808</u>	<u>\$ 2,508</u>	<u>(\$ 2,432)</u>
	<u>折現率</u>		<u>未來薪資增加率</u>	
	增加 1%	減少 1%	增加 1%	減少 1%
104 年 12 月 31 日				
對確定福利義務現值之影響	<u>(\$ 10,405)</u>	<u>\$ 12,175</u>	<u>\$ 10,840</u>	<u>(\$ 9,531)</u>

上述之敏感度分析係基於其他假設不變的情況下分析單一假設變動之影響。實務上許多假設的變動則可能是連動的。敏感度分析係與計算資產負債表之淨退休金負債所採用的方法一致。本期編製敏感度分析所使用之方法與假設與前期相同。

- (6) 本集團於民國 106 年度預計支付予退休計畫之提撥金為 \$4,276。
- (7) 截至 105 年 12 月 31 日，該退休計畫之加權平均存續期間為 12 年。退休金支付之到期分析如下：

短於 1 年	\$	4,276
1-2 年		4,265
2-5 年		10,170
5 年以上		34,254
	<u>\$</u>	<u>52,965</u>

## 2. 確定提撥計畫

- (1) 自民國 94 年 7 月 1 日起，本公司依據「勞工退休金條例」，訂有確定提撥之退休辦法，適用於本國籍之員工。本公司就員工選擇適用「勞工退休金條例」所定之勞工退休金制度部分，每月按不低於薪資之 6% 提繳勞工退休金至勞保局員工個人帳戶，員工退休金之支付依員工個人之退休金專戶及累積收益之金額採月退休金或一次退休金方式領取。
- (2) 子公司 DOLI、TIL、TRU、TRE、TRJ 及 TRM 未訂定員工退休辦法，且當地法令亦無強制要求之規定；孫公司德律泰電子(深圳)有限公司、德律泰電子(蘇州)有限公司及德律泰電子貿易(上海)有限公司按中華人民共和國政府規定之養老保險制度每月依當地員工薪資總額之一定比率提撥養老保險金。每位員工之退休金由政府管理統籌安排，本集團除按月提撥外，無進一步義務。



(3)民國 105 年及 104 年度，本集團依上開退休金辦法認列之退休金成本分別為 \$20,569 及 \$20,105。

(七)股本

本公司額定資本額為 \$2,500,000，截至民國 105 年 12 月 31 日止實收資本額為 \$2,362,160。

(八)資本公積

依公司法規定，超過票面金額發行股票所得之溢額及受領贈與之所得之資本公積，除得用於彌補虧損外，於公司無累積虧損時，按股東原有股份之比例發給新股或現金。另依證券交易法之相關規定，以上開資本公積撥充資本時，每年以其合計數不超過實收資本額百分之十為限。公司非於盈餘公積填補資本虧損仍有不足時，不得以資本公積補充之。

(九)保留盈餘

1. 依本公司章程規定，本公司之股利政策將依未來之資本支出預算及資金需求情形而定，其中現金股利佔股利總額之百分之五十，惟本公司資金支出需求不高或資金充足時，則提高其發放比率，最高可佔股利總額之百分之百。年度總決算如有盈餘，除依法完納一切稅捐後，應先彌補以往年度虧損，次提列 10% 為法定盈餘公積，並依證券交易法提撥或迴轉特別盈餘公積後，再加計上年度累積未分配盈餘，由董事會擬具盈餘分配議案，再由股東會決議分派股東紅利。

2. 本公司分別於民國 105 年 6 月 3 日及 104 年 6 月 2 日經股東會決議通過民國 104 年度及 103 年度盈餘分派案如下：

	104 年 度		103 年 度	
	金 額	每股股利(元)	金 額	每股股利(元)
法定盈餘公積	\$ 99,890		\$ 126,040	
現金股利	\$ 944,864	\$ 4.0	\$ 1,015,729	\$ 4.3

3. 本公司於民國 106 年 2 月 22 日經董事會提議民國 105 年度盈餘分派案如下：

	105 年 度	
	金 額	每股股利(元)
法定盈餘公積	\$ 42,922	
特別盈餘公積	\$ 11,422	
現金股利	\$ 708,648	\$ 3.0

前述民國 105 年度盈餘分派案，截至本次查核報告日止尚未經股東會決議。

有關董事會通過擬議及股東會決議之盈餘分派情形可至台灣證券交易所之「公開資訊觀測站」查詢。

4. 法定盈餘公積除彌補公司虧損及按股東原有股份之比例發給新股或現金外，不得使用之，惟發給新股或現金者，以該項公積超過實收資本額百分之二十五之部分為限。

5. (1) 本公司分派盈餘時，依法令規定須就當年度資產負債表日之其他權益項目借方餘額提列特別盈餘公積始得分派，嗣後其他權益項目借方餘額迴轉時，迴轉金額得列入可供分派盈餘中。

(2) 首次採用 IFRSs 時，民國 101 年 4 月 6 日金管證發字第 1010012865 號函提列之特別盈餘公積，本公司於嗣後使用、處分或重分類相關資產時，就原提列特別盈餘公積之比例予以迴轉。

6. 有關員工酬勞及董監酬勞資訊，請詳附註六（十四）。

(十) 營業收入

	105 年度	104 年度
銷貨收入	\$ 3,000,159	\$ 4,623,043
勞務收入	99,527	131,346
合計	<u>\$ 3,099,686</u>	<u>\$ 4,754,389</u>

(十一) 其他收入

	105 年度	104 年度
利息收入-銀行存款	\$ 9,510	\$ 16,237
租金收入	535	706
其他收入	18,909	17,356
合計	<u>\$ 28,954</u>	<u>\$ 34,299</u>

(十二) 其他利益及損失

	105 年度	104 年度
淨外幣兌換(損失)利益	(\$ 29,518)	\$ 65,671
處分不動產、廠房及設備損失	( 1,150)	( 1,488)
其他損失	( 11,661)	( 2,809)
合計	<u>(\$ 42,329)</u>	<u>\$ 61,374</u>

(十三) 費用性質之額外資訊

	105 年度	104 年度
員工福利費用	\$ 723,392	\$ 828,207
不動產、廠房及設備折舊費用	95,427	99,012
無形資產攤銷費用	5,308	6,482
合計	<u>\$ 824,127</u>	<u>\$ 933,701</u>

(十四) 員工福利費用

	105 年度	104 年度
薪資費用	\$ 603,613	\$ 708,487
勞健保費用	59,176	63,883
退休金費用	21,498	21,137
其他用人費用	39,105	34,700
合計	<u>\$ 723,392</u>	<u>\$ 828,207</u>

1. 依本公司章程規定，本公司依當年度獲利狀況扣除累積虧損後，如尚有餘額，應提撥員工酬勞不低於 3%，董事及監察人酬勞不高於 2%。

2. 本公司民國 105 年及 104 年度員工酬勞估列金額分別為 \$19,210 及 \$45,103；董監酬勞估列金額分別為 \$3,934 及 \$9,192，前述金額帳列薪資費用科目。民國 105 年係依該年度之獲利情況，分別案章程所定範圍內之一定比率 估列員工酬勞及董監酬勞。

經民國 106 年 2 月 22 日董事會決議之民國 105 年度員工酬勞及董監酬勞金額分別為 \$19,216 及 \$3,928，實際配發之員工及董監酬勞合計金額與民國 105 年度財務報告所認列之合計金額一致，其中員工酬勞將採現金之方式發放；另經民國 105 年 3 月 2 日董事會決議之民國 104 年度員工酬勞及董監酬勞則與民國 104 年度財務報告認列之金額一致。

本公司董事會通過之員工及董監酬勞相關資訊可至公開資訊觀測站查詢。

## (十五) 所得稅

### 1. 所得稅費用

#### (1) 所得稅費用組成部分：

	105 年度	104 年度
當期所得稅：		
當期所得產生之所得稅	\$ 93,957	\$ 207,362
以前年度所得稅低估	26,292	31,901
未分配盈餘加徵	-	11,863
當期所得稅總額	120,249	251,126
遞延所得稅：		
暫時性差異之原始產生及迴轉	(18,125)	(3,738)
所得稅費用	\$ 102,124	\$ 247,388

#### (2) 與其他綜合損益相關之所得稅金額：

	105 年度	104 年度
國外營運機構換算差額	(\$ 7,882)	(\$ 2,326)
確定福利義務之再衡量數	\$ -	(\$ 1,033)

### 2. 所得稅費用與會計利潤關係：

	105 年度	104 年度
稅前淨利按法定稅率計算之所得稅	\$ 101,019	\$ 226,373
投資抵減之所得稅影響數	(25,187)	(22,749)
以前年度所得稅低估數	26,292	31,901
未分配盈餘加徵	-	11,863
所得稅費用	\$ 102,124	\$ 247,388

### 3. 因暫時性差異及課稅損失而產生之各遞延所得稅資產或負債金額如下：

	1 月 1 日	認列於 損益	105 年 認列於其他 綜合淨利	認列於 權益	12 月 31 日
暫時性差異：					
- 遞延所得稅資產：					
保固準備	\$ 3,033	(\$ 260)	\$ -	\$ -	\$ 2,773
未實現兌換損失		1,906	-	-	1,906
未實現銷貨毛利	19,151	(986)	-	-	18,165
備抵存貨跌價損失	15,304	(1,658)	-	-	13,646
未實現借貨重工準備	633	(132)	-	-	501
應計退休金負債	9,163	66	-	-	9,229
未休假獎金	3,296	519	-	-	3,815
其他	19	46	-	-	65
課稅損失	2,492	(18)	-	-	2,474
小計	53,091	(517)	-	-	52,574
- 遞延所得稅負債：					
未實現兌換利益	(2,031)	2,031	-	-	-
採用權益法認列之投資利益	(49,584)	16,605	-	-	(32,979)
國外營運機構兌換差額	(11,485)	-	7,882	-	(3,603)
其他	(113)	6	-	-	(107)
小計	(63,213)	18,642	7,882	-	(36,689)
合計	(\$ 10,122)	\$ 18,125	\$ 7,882	\$ -	\$ 15,885

	<u>1月1日</u>	<u>認列於 損益</u>	<u>104年</u>		<u>12月31日</u>
			<u>認列於其他 綜合淨利</u>	<u>認列於 權益</u>	
暫時性差異：					
-遞延所得稅資產：					
保固準備	\$ 2,442	\$ 591	\$ -	\$ -	\$ 3,033
未實現銷貨毛利	20,770	( 1,619)	-	-	19,151
備抵存貨跌價損失	22,343	( 7,039)	-	-	15,304
未實現借貨重工準備	670	( 37)	-	-	633
應計退休金負債	8,381	( 251)	1,033	-	9,163
未休假獎金	3,045	251	-	-	3,296
其他	157	( 138)	-	-	19
課稅損失	<u>2,321</u>	<u>171</u>	<u>-</u>	<u>-</u>	<u>2,492</u>
小計	<u>60,129</u>	<u>( 8,071)</u>	<u>1,033</u>	<u>-</u>	<u>53,091</u>
-遞延所得稅負債：					
未實現兌換利益	( 5,400)	3,369	-	-	( 2,031)
採用權益法認列之 投資利益	( 58,077)	8,493	-	-	( 49,584)
國外營運機構兌 換差額	( 13,811)	-	2,326	-	( 11,485)
其他	( 60)	( 53)	-	-	( 113)
小計	<u>( 77,348)</u>	<u>11,809</u>	<u>2,326</u>	<u>-</u>	<u>( 63,213)</u>
合計	<u>(\$ 17,219)</u>	<u>\$ 3,738</u>	<u>\$ 3,359</u>	<u>\$ -</u>	<u>(\$ 10,122)</u>

4. 本集團未認列為遞延所得稅資產之未使用課稅損失金額及有效期限如下：

105年12月31日

<u>發生年度</u>	<u>尚未扣抵金額</u>	<u>未認列遞延所得稅資產金額</u>	<u>最後扣抵年度</u> 陸續於民國
民國 91~105 年	\$ 189,611	\$ 185,397	106~126 年到期

104年12月31日

<u>發生年度</u>	<u>尚未扣抵金額</u>	<u>未認列遞延所得稅資產金額</u>	<u>最後扣抵年度</u> 陸續於民國
民國 91~104 年	\$ 157,295	\$ 151,837	106~125 年到期

5. 未認列為遞延所得稅資產之可減除暫時性差異

	<u>105年12月31日</u>	<u>104年12月31日</u>
可減除暫時性差異	\$ 14,775	\$ 23,227

6. 本公司營利事業所得稅業經稅捐稽徵機關核定至民國 102 年度。

7. 未分配盈餘相關資訊

	<u>105年12月31日</u>	<u>104年12月31日</u>
86 年度以前	\$ 270	\$ 270
87 年度以後	<u>1,720,762</u>	<u>2,338,154</u>
	<u>\$ 1,721,032</u>	<u>\$ 2,338,424</u>

8. 兩稅合一相關資訊：

	<u>105年12月31日</u>	<u>104年12月31日</u>
(1) 可扣抵稅額帳戶餘額	\$ 383,722	\$ 418,064

	<u>105 年度(預計)</u>	<u>104 年度(實際)</u>
(2)盈餘分配之稅額扣抵比率	<u>22.30%</u>	<u>21.10%</u>

(十六) 每股盈餘

1. 基本每股盈餘

基本每股盈餘係以歸屬於本集團母公司普通股權益持有人之損益，除以當期流通在外普通股加權平均股數計算。

2. 稀釋每股盈餘

稀釋每股盈餘係就所有稀釋性潛在普通股之影響數，調整歸屬於母公司普通股權益持有人之損益以及流通在外加權平均股數計算。

	<u>105 年度</u>		
	<u>稅後金額</u>	<u>加權平均流通 在外股數(仟股)</u>	<u>每股盈餘 (元)</u>
<u>基本每股盈餘</u>			
歸屬於母公司普通股股東之 本期淨利	\$ 429,218	236,216	<u>\$ 1.82</u>
<u>稀釋每股盈餘</u>			
具稀釋作用之潛在普通股之 影響			
員工分紅	-	512	
屬於母公司普通股股東之本 期淨利加潛在普通股之影響	<u>\$ 429,218</u>	<u>236,728</u>	<u>\$ 1.81</u>

	<u>104 年度</u>		
	<u>稅後金額</u>	<u>加權平均流通 在外股數(仟股)</u>	<u>每股盈餘 (元)</u>
<u>基本每股盈餘</u>			
歸屬於母公司普通股股東之 本期淨利	\$ 998,903	236,216	<u>\$ 4.23</u>
<u>稀釋每股盈餘</u>			
具稀釋作用之潛在普通股之 影響			
員工分紅	-	950	
屬於母公司普通股股東之本 期淨利加潛在普通股之影響	<u>\$ 998,903</u>	<u>237,166</u>	<u>\$ 4.21</u>

因員工分紅可選擇採用發放股票之方式，於計算每股盈餘時，係假設員工分紅將採發放股票方式，於該潛在普通股具有稀釋作用時計入加權平均流通在外股數，以計算稀釋每股盈餘。

七、關係人交易

(一) 母公司與最終控制者

本公司股份均由大眾持有，並無最終母公司及最終控制者。

(二) 主要管理階層薪酬資訊

	<u>105 年度</u>		<u>104 年度</u>	
薪資及其他短期員工福利	\$	12,572	\$	22,613
退職後福利		309		306
合計	<u>\$</u>	<u>12,881</u>	<u>\$</u>	<u>22,919</u>

1. 薪資及其他短期員工福利包括薪資、職務加給、各種獎金、業務執行費用、董監酬勞及員工紅利等。
2. 退職後福利為退休金。

## 八、抵(質)押之資產

本集團之資產提供擔保明細如下：

資 產 名 稱	帳 面 價 值		擔 保 用 途
	105 年 12 月 31 日	104 年 12 月 31 日	
不動產、廠房及設備			
一 土地	\$ 388,990	\$ 388,990	融資額度
一 房屋及建築	56,913	58,506	"
定期存款(表列其他流動資產)	3,225	6,064	履約保證
	<u>\$ 449,128</u>	<u>\$ 453,560</u>	

## 九、重大或有負債及未認列之合約承諾

### (一)或有事項

無此情形。

### (二)承諾事項

截至民國 105 年 12 月 31 日止，本集團承租辦公室，依合約規定未來年度之應付租金總額如下：

支付期間	應付租金總額
未來第一年度間	\$ 7,052
未來第二年度間	7,110
未來第三年度間	3,783
	<u>\$ 17,945</u>

## 十、重大之災害損失

無此情形。

## 十一、重大之期後事項

(一)本公司經民國 106 年 2 月 22 日董事會提議之盈餘分派案請詳附註六(九)3.說明。

(二)本公司為充實開拓美國市場之營運資金，於民國 106 年 2 月 22 日經董事會決議通過以不超過美金一百萬元整為限，對 100%持股之子公司 TESTRESEARCH USA, INC. 增資。

## 十二、其他

### (一)資本管理

本集團資本管理之最主要目標，係確認維持健全及良好之資本比率，以支持企業營運及股東權益之極大化，本集團依經濟情況與負債比率以管理並調整資本結構，可能藉由調整股利支付或發行新股以達成維持及調整資本結構之目的。

### (二)金融工具

#### 1. 金融工具公允價值資訊

本集團非以公允價值衡量之金融工具(包括現金及約當現金、應收票據、應收帳款、其他應收款、其他金融資產、應付票據、應付帳款及其他應付款)的帳面金額係公允價值之合理近似值。

#### 2. 財務風險管理政策

本集團採用全面風險管理與控制系統，以清楚辨認、衡量並控制本集團所有各種風險(包含市場風險、信用風險、流動性風險及現金流量風險)，使本集團之管理階層能有效從事控制並衡量市場風險、信用風險、流動性風險及現金流量風險。

本集團管理當局為能有效控管各種市場風險管理目標，以達到最佳化之風險部位、維持適當流動性部位及集中管理所有市場風險，係經適當考量經濟環境、競爭狀況及市場價值風險之影響下，為達到最佳化之風險部位、維持適當流動性部位及集中管理所有市場風險。

### 3. 重大財務風險之性質及程度

#### (1) 市場風險

##### 匯率風險

A. 本集團係跨國營運，因此受多種不同貨幣所產生之匯率風險，主要為美元、人民幣及歐元，相關匯率風險來自未來之商業交易、已認列之資產與負債及對國外營運之淨投資。

B. 本集團從事之業務涉及若干非功能性貨幣，故受匯率波動之影響，集團內各子公司具重大匯率波動影響之外幣資產及負債資訊如下：

105年12月31日

	外幣(仟元)	匯率	帳面金額 (新台幣)	敏感度分析		
				變動幅度	影響損益	影響其他綜合損益
(外幣:功能性貨幣)						
<u>金融資產</u>						
<u>貨幣性項目</u>						
美金:新台幣	\$ 34,055	32.25	\$ 1,098,274	1%	\$ 10,983	\$ -
人民幣:新台幣	184,851	4.62	853,457	1%	8,535	-
歐元:新台幣	859	33.90	29,123	1%	291	-
<u>非貨幣性項目</u>						
歐元:新台幣	311	33.90	10,529	1%	-	105
日幣:新台幣	34,931	0.28	9,627	1%	-	96
馬幣:新台幣	1,589	6.91	10,970	1%	-	110
人民幣:新台幣	100,431	4.62	463,690	1%	-	4,637
<u>金融負債</u>						
<u>貨幣性項目</u>						
美金:新台幣	\$ 12,813	32.25	\$ 413,219	1%	\$ 4,132	\$ -
人民幣:新台幣	104,885	4.62	484,254	1%	4,843	-
歐元:新台幣	798	33.90	27,068	1%	271	-
<u>非貨幣性項目</u>						
美金:新台幣	216	32.25	6,975	1%	-	70

104年12月31日

	外幣(仟元)	匯率	帳面金額 (新台幣)	敏感度分析		
				變動幅度	影響損益	影響其他綜合損益
(外幣:功能性貨幣)						
<u>金融資產</u>						
<u>貨幣性項目</u>						
美金:新台幣	\$ 44,707	32.83	\$ 1,467,507	1%	\$ 14,675	\$ -
美金:人民幣	1,535	6.57	50,386	1%	504	-
人民幣:新台幣	109,270	5.00	545,804	1%	5,458	-
<u>非貨幣性項目</u>						
美金:新台幣	219	32.83	7,189	1%	-	72
歐元:新台幣	467	35.88	16,756	1%	-	168
日幣:新台幣	35,617	0.27	9,713	1%	-	97
人民幣:新台幣	111,203	5.00	555,459	1%	-	5,555
<u>金融負債</u>						
<u>貨幣性項目</u>						
美金:新台幣	\$ 15,877	32.83	\$ 521,163	1%	\$ 5,212	\$ -
人民幣:新台幣	59,669	5.00	298,047	1%	2,980	-

C. 本集團貨幣性項目因匯率波動具重大影響之未實現兌換(損)益說明如下：

		<u>105 年度</u>		帳面金額 (新台幣)
		<u>未實現兌換損益</u>		
		<u>外幣(仟元)</u>	<u>匯率</u>	
(外幣:功能性貨幣)				
<u>金融資產</u>				
<u>貨幣性項目</u>				
美金：新台幣	\$	-	32.25	\$ 13,204
人民幣：新台幣		-	4.62	( 27,531)
<u>金融負債</u>				
<u>貨幣性項目</u>				
美金：新台幣	\$	-	32.25	(\$ 3,597)
人民幣：新台幣		-	4.62	17,994

		<u>104 年度</u>		帳面金額 (新台幣)
		<u>未實現兌換損益</u>		
		<u>外幣(仟元)</u>	<u>匯率</u>	
(外幣:功能性貨幣)				
<u>金融資產</u>				
<u>貨幣性項目</u>				
美金：新台幣	\$	-	32.83	\$ 35,196
人民幣：新台幣		-	5.00	( 640)
<u>金融負債</u>				
<u>貨幣性項目</u>				
美金：新台幣	\$	-	32.83	(\$ 2,634)
人民幣：新台幣		-	5.00	( 1,285)

#### 價格風險

本集團並無從事權益工具交易，經評估未有價格風險。

#### 利率風險

本集團並無借款，經評估未有利率風險。

#### (2)信用風險

- 本集團訂有嚴格之徵信評估政策，僅與信用狀況良好之交易相對人進行交易，且適時運用債權保全措施，以降低信用風險。對銀行及金融機構而言，僅有獲獨立信評等級至少為「A」級之機構，才會被接納為交易對象。
- 於民國 105 年及 104 年度，並無超出信用限額之情事，且管理階層不預期會受交易對手之不履約而產生任何重大損失。
- 本集團未逾期且未減損金融資產之信用品質資訊，請詳附註六(二)。
- 本集團已逾期之金融資產帳齡分析資訊及已發生減損之金融資產群組評估，請詳附註六(二)。

#### (3)流動性風險

- 各營運個體所持有之剩餘現金，在超過營運資金之管理所需時，則將剩餘資金投資於付息之活期存款及定期存款，其所選擇之工具具有適當之到期日或足夠流動性，以提供充足之調度水位。
- 下表係本集團之非衍生金融負債按相關到期日予以分組，非衍生金融負債係依據資產負債表日至合約到期日之剩餘期間進行分析。下表所揭露之合約現金流量金額係未折現之金額。



<u>非衍生金融負債：</u>				
105年12月31日	<u>1年內</u>	<u>1至2年內</u>	<u>2至5年內</u>	<u>5年以上</u>
應付票據	\$ 15,896	\$ -	\$ -	\$ -
應付帳款	271,149	-	-	-
其他應付款	208,204	-	-	-
<u>非衍生金融負債：</u>				
104年12月31日	<u>1年內</u>	<u>1至2年內</u>	<u>2至5年內</u>	<u>5年以上</u>
應付票據	\$ 22,507	\$ -	\$ -	\$ -
應付帳款	365,128	-	-	-
其他應付款	311,562	-	-	-

### (三) 公允價值資訊

本集團並無從事以公允價值衡量之金融工具交易。

## 十三、附註揭露事項

### (一) 重大交易事項相關資訊

1. 資金貸與他人：請詳附表一。
2. 為他人背書保證：無。
3. 期末持有有價證券情形(不包含投資子公司、關聯企業及合資控制部分)：無。
4. 累積買進或賣出同一有價證券之金額達新台幣三億元或實收資本額百分之二十以上：無。
5. 取得不動產之金額達新台幣三億元或實收資本額百分之二十以上：無。
6. 處分不動產之金額達新台幣三億元或實收資本額百分之二十以上：無。
7. 與關係人進、銷貨之金額達新台幣一億元或實收資本額百分之二十以上：請詳附表二。
8. 應收關係人款項達新台幣一億元或實收資本額百分之二十以上：請詳附表三。
9. 從事衍生性金融商品交易：本公司本期並無從事衍生性金融商品交易情形。
10. 母公司與子公司及各子公司間之業務關係及重要交易往來情形及金額：請詳附表四。

### (二) 轉投資事業相關資訊

被投資公司名稱、所在地區等相關資訊(不包含大陸被投資公司)：請詳附表五。

### (三) 大陸投資資訊

1. 基本資料：請詳附表六。
2. 直接或間接經由第三地區事業與轉投資大陸之被投資公司所發生之重大交易事項：請詳附表七。

## 十四、營運部門資訊

### (一) 一般性資訊

本公司有兩個應報導部門：電路板檢測、半導體測試。

電路板檢測部門係生產可精確檢驗並指示出電路板中不良零件之設備，以提升電路板製程之品質管理。

半導體測試部門係生產晶片測試及成品測試設備之部門，以避免不必要之浪費及確認 IC 是否符合規格。

(二) 部門資訊之衡量

本公司營運部門之會計政策與本公司相同。本公司營運部門損益係以營業淨利衡量，並作為評估營運部門績效之基礎。

(三) 部門損益、資產與負債資訊

提供予主要營運決策者之應報導部門資訊如下：

105 年度

	電路板檢測設備	半導體測試設備	合計
外部收入	\$ 3,014,371	\$ 85,315	\$ 3,099,686
部門損益	524,588	20,129	544,717
部門損益包含：			
折舊及攤銷	97,963	2,772	100,735

104 年度

	電路板檢測設備	半導體測試設備	合計
外部收入	\$ 4,667,443	\$ 86,946	\$ 4,754,389
部門損益	1,161,627	(11,009)	1,150,618
部門損益包含：			
折舊及攤銷	103,565	1,929	105,494

本公司並未提供營運決策者總資產金額及總負債金額進行經營決策。

(四) 部門損益之調節資訊

本公司向主要營運決策者呈報之部門營業淨利，與損益表內之收入、費用等係採用一致之衡量方式。應報導營運部門損益與繼續經營單位稅前淨利調節如下：

	105 年度	104 年度
應報導營運部門損益合計數	\$ 544,717	\$ 1,150,618
未分配金額：		
非營業收支淨額	(13,375)	95,673
繼續營業單位稅前淨利	\$ 531,342	\$ 1,246,291

(五) 產品別及勞務別之資訊

外部客戶收入主要來自電路板檢測及半導體測試之銷售業務，收入餘額明細組成如下：

	105 年度	104 年度
產品銷售收入		
電路板檢測設備	\$ 2,917,584	\$ 4,516,274
半導體測試設備	82,575	84,097
維修收入		
電路板檢測設備	96,787	151,169
半導體測試設備	2,740	2,849
	\$ 3,099,686	\$ 4,754,389

(六) 地區別資訊

本公司民國 105 年及 104 年度地區別資訊如下：

	105 年度		104 年度	
	收入	非流動資產	收入	非流動資產
台灣	\$ 526,210	\$ 2,067,510	\$ 551,870	\$ 2,080,337
中國	1,871,524	121,441	3,036,236	142,595
美國	59,606	719	399,353	758
其他	642,346	1,391	766,930	2,021
合計	\$ 3,099,686	\$ 2,191,061	\$ 4,754,389	\$ 2,225,711

註：收入以客戶所在國家為基礎歸類。

(七)重要客戶資訊

本集團民國 105 年及 104 年度對單一客戶收入達合併損益表上營業收入金額 10%以上之明細如下：

	<u>105 年度</u>		<u>104 年度</u>	
	<u>收入</u>	<u>部門</u>	<u>收入</u>	<u>部門</u>
F 公司	\$ 57,129	電路板檢測設備	\$ 627,664	電路板檢測設備
G 公司	319,017	電路板檢測設備	156,296	電路板檢測設備

德律科技股份有限公司  
資金貸與他人  
民國 105 年 1 月 1 日至 12 月 31 日

附表一

單位：新台幣仟元（除特別註明者外）

編 號	貸出資金 之公司	貸與對象	往來項目	是否 為關 係人	本期		實際動支 金額	利率 區間	資金貸 與性質	業務 往來金額	有短期融通 資金必要之		擔保品 名稱	價值	對個別對象資 金貸與限額	資金貸與 總限額	備 註
					最高金額	期末餘額					提列備抵 呆帳金額	原因					
1	德律泰電子(深 圳)有限公司	德律泰電子(蘇州) 有限公司	其他應收款	是	\$ 50,840	\$ 23,085	\$ 23,085	4.75%	短期融 通資金 之必要	\$ -	營運週轉	\$ -	無	\$ -	\$512,926 (註 1)	\$1,025,852 (註 1)	-
2	德律泰電子貿 易(上海)有限 公司	德律泰電子(蘇州) 有限公司	其他應收款	是	\$ 28,452	\$ 27,702	\$ 27,702	4.75%	短期融 通資金 之必要	\$ -	償還借款	\$ -	無	\$ -	\$512,926 (註 2)	\$1,025,852 (註 2)	-

註 1：依本公司於民國 105 年 8 月 4 日經董事會通過修訂德律泰電子(深圳)有限公司之「資金貸與他人作業程序」規定，本公司資金貸與總金額以不超過本公司淨值百分之五十為限，惟因有短期資金融通之必要而將貸與他人之融資金額，以不超過本公司淨值的百分之四十為限，對個別對象資金貸與金額以不超過人民幣壹仟萬元為限。惟若與本公司受同一母公司直接及間接持有表決權股份百分之百之公司間進行資金貸與時，不受上述限制，其總額以不超過母公司淨值百分之二十為限，個別對象限額以不超過母公司淨值百分之十為限。

註 2：依本公司於民國 105 年 7 月 29 日經董事會通過訂定德律泰電子貿易(上海)有限公司之「資金貸與他人作業程序」規定，本公司資金貸與總金額以不超過本公司淨值百分之五十為限，惟因有短期資金融通之必要而將貸與他人之融資金額，以不超過本公司淨值的百分之四十為限，對個別對象資金貸與金額以不超過人民幣肆佰萬元為限。惟若與本公司受同一母公司直接及間接持有表決權股份百分之百之公司間進行資金貸與時，不受上述限制，其總額以不超過母公司淨值百分之二十為限，個別對象限額以不超過母公司淨值百分之十為限。

德律科技股份有限公司  
與關係人進、銷貨之金額達新台幣一億元或實收資本額百分之二十以上  
民國 105 年 1 月 1 日至 12 月 31 日

附表二

單位：新台幣仟元(除特別註明者外)

進(銷)貨之公司	交易對象名稱	關係	交易情形		交易條件與一般交易不同之情形及原因			應收(付)票據、帳款		備註	
			進(銷)貨	金額	佔總進(銷)貨之比率	授信期間	單價	授信期間	餘額		佔總應收(付)票據、帳款之比率
德律科技股份有限公司	DOLI TRADING LIMITED	子公司	銷 貨	\$1,578,298	57%	與一般客戶相近，約 90-120 天	為拓展大陸市場，故與 DOLI 之銷貨，若為轉售予本公司間接持股百分之百之被投資公司則依標準售價四至七折計算，若為轉售予一般客戶者，為最終銷售價格之 93% 計算	與一般客戶相近，約 90-120 天	應收帳款 \$ 771,560	67%	無
DOLI TRADING LIMITED	德律泰電子(深圳)有限公司	最終母公司相同	銷 貨	250,671	15%	與一般客戶相近，約 90-120 天	依售予一般客戶之標準售價四至七折計算	與一般客戶相近，約 90-120 天	應收帳款 \$ 67,489	8%	無
DOLI TRADING LIMITED	德律泰電子(蘇州)有限公司	最終母公司相同	銷 貨	181,389	11%	與一般客戶相近，約 90-120 天	依售予一般客戶之標準售價四至七折計算	與一般客戶相近，約 90-120 天	應收帳款 \$ 162,259	19%	無
DOLI TRADING LIMITED	德律科技股份有限公司	母公司	進 貨	1,578,298	100%	約 90-120 天	售價係由最終母公司決定	付款期間約 90-120 天	應付帳款 \$ 771,560	100%	無
德律泰電子(深圳)有限公司	DOLI TRADING LIMITED	最終母公司相同	進 貨	250,671	97%	約 90-120 天	售價係由最終母公司決定	付款期間約 90-120 天	應付帳款 \$ 67,489	86%	無
德律泰電子(蘇州)有限公司	DOLI TRADING LIMITED	最終母公司相同	進 貨	181,389	88%	約 90-120 天	售價係由最終母公司決定	付款期間約 90-120 天	應付帳款 \$ 162,259	85%	無

德律科技股份有限公司  
應收關係人款項達新台幣一億元或實收資本額百分之二十以上  
民國 105 年 12 月 31 日

附表三

單位：新台幣仟元(除特別註明者外)

帳列應收款項之公司	交易對象名稱	關係	應收關係人款項餘額	週轉率	逾期應收關係人款項		應收關係人款項期後收回金額(註)	提列備抵呆帳金額
					金額	處理方式		
德律科技股份有限公司	DOLI TRADING LIMITED	子公司	\$ 771,560	2.11	\$ 174,827	-	\$ 227,025	\$ -
DOLI TRADING LIMITED	德律泰電子(蘇州)有限公司	最終母公司相同	162,259	1.32	61,115	-	24,921	-

註：係截至會計師查核報告日止之收回金額。

德律科技股份有限公司  
 母公司與子公司及各子公司間之業務關係及重要交易往來情形及金額  
 民國 105 年 1 月 1 日至 12 月 31 日

附表四

單位：新台幣仟元(除特別註明者外)

編號 (註 1)	交易人名稱	交易往來對象	與交易人之關係 (註 2)	科目	交易往來情形		
					金額(註 4)	交易條件	佔合併總營收或總資產之比率
0	德律科技股份有限公司	DOLI TRADING LIMITED	1	銷貨收入	\$ 1,578,298	註 3	51
0	德律科技股份有限公司	德律泰電子(蘇州)有限公司	1	銷貨收入	26,977	註 3	1
0	德律科技股份有限公司	德律泰電子(深圳)有限公司	1	銷貨收入	28,143	註 3	1
0	德律科技股份有限公司	DOLI TRADING LIMITED	1	應收帳款	596,733	註 3	10
0	德律科技股份有限公司	德律泰電子(蘇州)有限公司	1	應收帳款	8,153	註 3	-
0	德律科技股份有限公司	DOLI TRADING LIMITED	1	其他應收款	174,827	註 3	3
0	德律科技股份有限公司	德律泰電子(蘇州)有限公司	1	其他應收款	16,130	註 3	-
0	德律科技股份有限公司	TEST RESEARCH USA, INC.	1	其他應收款	18,062	註 5	-
0	德律科技股份有限公司	TRI TEST RESEARCH EUROPE GMBH	1	佣金費用	25,586	註 6	1
0	德律科技股份有限公司	TEST RESEARCH USA, INC.	1	佣金費用	21,787	註 6	1
0	德律科技股份有限公司	TRI MALASIA SND. BHD	1	佣金費用	13,838	註 6	-
0	德律科技股份有限公司	TRI JAPAN CORPORATION	1	佣金費用	11,746	註 6	-
1	DOLI TRADING LIMITED	德律泰電子(深圳)有限公司	3	銷貨收入	250,671	註 3	8
1	DOLI TRADING LIMITED	德律泰電子(蘇州)有限公司	3	銷貨收入	181,389	註 3	6
1	DOLI TRADING LIMITED	德律泰電子(深圳)有限公司	3	應收帳款	67,489	註 3	1
1	DOLI TRADING LIMITED	德律泰電子(蘇州)有限公司	3	應收帳款	101,144	註 3	2
1	DOLI TRADING LIMITED	德律泰電子(蘇州)有限公司	3	其他應收款	61,115	註 3	1
1	DOLI TRADING LIMITED	德律泰電子(深圳)有限公司	3	佣金費用等	106,531	註 6	3
1	DOLI TRADING LIMITED	德律泰電子(蘇州)有限公司	3	佣金費用等	29,116	註 6	1
2	德律泰電子(深圳)有限公司	德律泰電子(蘇州)有限公司	3	其他應收款	23,085	註 5	-
3	德律泰電子貿易(上海)有限公司	德律泰電子(蘇州)有限公司	3	其他應收款	27,702	註 5	-

註 1：母公司及子公司相互間之業務往來資訊應分別於編號欄註明，編號之填寫方法如下：(1). 母公司填 0。(2). 子公司依公司別由阿拉伯數字 1 開始依序編號。

註 2：與交易人之關係有以下三種，標示種類即可(若係母子公司間或各子公司間之同一筆交易，則無須重複揭露。如：母公司對子公司之交易，若母公司已揭露，則子公司部分無須重複揭露；子公司對子公司之交易，若其一子公司已揭露，則另一子公司無須重複揭露)：(1). 母公司對子公司。(2). 子公司對母公司。(3). 子公司對子公司。

註 3：母公司與 DOLI 之銷貨，若為轉售予間接持有之大陸被投資公司，依標準售價四至七折計算，若為轉售予一般客戶者，為最終銷售價格 93% 計算，收款期間則與一般客戶相近，約 90-120 天。

註 4：僅揭露金額達新台幣 1 仟萬元之關係人交易，另相對之關係人交易不另行揭露。

註 5：係分別為資金貸與及代墊款項。

註 6：公司與子公司及孫公司簽訂佣金代理合約，由子公司及孫公司代理產品之銷售。

德律科技股份有限公司  
被投資公司名稱、所在地區等相關資訊（不包含大陸被投資公司）  
民國 105 年 1 月 1 日至 12 月 31 日

附表五

投資公司名稱	被投資公司名稱	所在地區	主要營業項目	原始投資金額		期末持有			單位：新台幣仟元（除特別註明者外）			
				本期期末	去年年底	股數	比率	帳面金額	被投資公司本期	本期認列之投資	損益	損益
德律科技股份有限公司	TRI INVESTMENTS LIMITED	薩摩亞	投資	\$ 219,811	\$ 219,811	6,724,109	100	\$ 463,808	(\$ 50,422)	(\$ 50,738)	無	
德律科技股份有限公司	DOLI TRADING LIMITED	英屬維京群島	買賣	131,973	131,973	801	100	72,872	( 30,893)	( 30,471)	註 2	
德律科技股份有限公司	TEST RESEARCH USA, INC.	美國	買賣	30,297	30,297	1,018,935	100	( 6,975)	( 14,054)	( 14,054)	無	
德律科技股份有限公司	TRI TEST RESEARCH EUROPE GMBH	德國	買賣	17,679	17,679	-	100	10,529	( 5,598)	( 5,598)	註 1	
德律科技股份有限公司	TRI JAPAN CORPORATION	日本	買賣	10,750	10,750	720	100	9,627	( 204)	( 204)	無	
德律科技股份有限公司	TRI MALAYSIA SDN. BHD	馬來西亞	買賣	2,066	2,066	1,000,000	100	10,970	3,078	3,078	無	

註 1：係有限公司。  
註 2：本公司認列之投資損益係含逆流及側流交易之沖銷。

德律科技股份有限公司  
大陸投資資訊—基本資料  
民國 105 年 1 月 1 日至 12 月 31 日

附表六

大陸被投資公司名稱	主要營業項目	實收資本額(註 3)	投資方式(註 1)	本期期初自台灣	本期匯出或收回	本期期末自台灣	被投資公司	本公司直接	本期認列投資		截至本期止	
				匯出累積投資金額(註 3)	投資金額	匯出			收回	匯出累積投資金額(註 3)	本期損益	或間接投資之持股比例
德律泰電子(深圳)有限公司	生產經營及買賣精密測試儀器	\$ 98,363	2	\$ 24,188	\$ -	\$ -	\$ 24,188	(\$ 40,000)	100	(\$ 40,000)	\$ 385,530	-
德律泰電子(蘇州)有限公司	生產經營及買賣精密測試儀器	83,493	2	64,500	-	-	64,500	( 3,738)	100	( 3,738)	17,252	-
德律泰電子貿易(上海)有限公司	精密儀器進出口技術諮詢及售後維修服務	125,775	2	125,775	-	-	125,775	( 6,685)	100	( 6,685)	60,908	-

公司名稱	本期期末累計自台灣匯	經濟部投審會	依經濟部投審會規
	出赴大陸地區投資金額 (註3)	核准投資金額 (註3)	定赴大陸地區投資 限額(註4)
德律科技股份有限公司	\$ 214,463	\$ 287,474	\$ 3,077,555

註1：投資方式區分為下列三種，標示種類別即可：(1).直接赴大陸地區從事投資(2).透過第三地區公司再投資大陸(係透過 TRI INVESTMENTS LIMITED 轉投資)(3).其他方式

註2：本期認列投資損益欄中：

(1)若屬籌備中，尚無投資損益者，應予註明

(2)投資損益認列基礎分為下列三種，應予註明

A. 經與中華民國會計師事務所所有合作關係之國際性會計師事務所查核簽證之財務報告

B. 經台灣母公司簽證會計師查核之財務報告

C. 其他

註3：原幣別為美金，係以資產負債表日之匯率(32.25)換算新台幣。

註4：依規定係以新台幣八仟萬元，或淨值或合併淨值之60%，其較高者。

德律科技股份有限公司  
大陸投資資訊—直接或間接經由第三地區事業與轉投資大陸之被投資公司所發生之重大交易事項  
民國105年1月1日至12月31日

附表七

單位：新台幣仟元（除特別註明者外）

大陸被投資 公司名稱	銷(進)貨		財產交易		應收(付)帳款		票據背書保證或提供擔保品			資金融通			
	金額	%	金額	%	餘額	%	期末餘額	目的	最高餘額	期末餘額	利率區間	當期利息	其他(註)
德律泰電子(深圳) 有限公司	\$ 278,814	9	\$ -	-	\$ 7,227	1	\$ -	-	\$ -	\$ -	-	\$ -	\$110,196
德律泰電子(蘇州) 有限公司	208,366	7	-	-	186,542	3	-	-	-	-	-	-	37,091

註：係包含佣金支出、保固支出及代購費用。

## 五、最近年度經會計師查核簽證之公司個體財務報告

### 會計師查核報告

(106)財審報字第 16003205 號

德律科技股份有限公司 公鑒：

#### 查核意見

德律科技股份有限公司民國 105 年及 104 年 12 月 31 日之個體資產負債表，暨民國 105 年及 104 年 1 月 1 日至 12 月 31 日之個體綜合損益表、個體權益變動表、個體現金流量表，以及個體財務報表附註(包含重大會計政策彙總)，業經本會計師查核竣事。

依本會計師之意見，基於本會計師之查核結果及其他會計師之查核報告(請參閱其他事項段)，上開個體財務報表在所有重大方面係依照「證券發行人財務報告編製準則」編製，足以允當表達德律科技股份有限公司民國 105 年及 104 年 12 月 31 日之個體財務狀況，暨民國 105 年及 104 年 1 月 1 日至 12 月 31 日之個體財務績效及個體現金流量。

#### 查核意見之基礎

本會計師係依照「會計師查核簽證財務報表規則」及中華民國一般公認審計準則執行查核工作。本會計師於該等準則下之責任將於「會計師查核個體財務報表之責任」段進一步說明。本會計師所隸屬事務所受獨立性規範之人員已依中華民國會計師職業道德規範，與德律科技股份有限公司保持超然獨立，並履行該規範之其他責任。基於本會計師之查核結果及其他會計師之查核報告，本會計師相信已取得足夠及適切之查核證據，以作為表示查核意見之基礎。

#### 關鍵查核事項

關鍵查核事項係指依本會計師之專業判斷，對德律科技股份有限公司民國 105 年度個體財務報表之查核最為重要之事項。該等事項已於查核個體財務報表整體及形成查核意見之過程中予以因應，本會計師並不對該等事項單獨表示意見。

#### 存貨評價

##### 事項說明

有關存貨評價會計政策請詳個體財務報告附註四(九)；存貨評價所採用之重大會計估計及假設請詳個體財務報告附註五；存貨會計科目說明請詳個體財務報告附註六(三)。民國 105 年 12 月 31 日存貨及備抵存貨跌價損失餘額分別為新台幣 597,119 仟元及新台幣 80,273 仟元。

德律科技股份有限公司主要是從事組裝電路板檢測設備之銷售業務，其存貨係按成本與淨變現價值孰低者衡量，管理階層考量科技快速變遷、電子產品生命週期短特性，對於超過特定料齡期間及個別評估有過時陳舊之存貨，另輔以存貨料齡及未來特定期間產品的需求性為跌價損失評估基礎，該資料來源係管理階層依據存貨銷售、過時及品質狀況，判斷各項產品的淨變現價值。由於德律科技股份有限公司存貨金額重大、品項眾多，且針對超過特定料齡期間及過時陳舊存貨所採用之評價基礎涉及管理階層主觀判斷而具高度估計不確定性，因此本會計師將存貨備抵跌價損失之評價列入本年度查核最為重要事項之一。

#### 因應之查核程序

本會計師已執行之查核程序彙列如下：

1. 依據對德律科技股份有限公司產業及營運之瞭解，評估其用以評估存貨跌價損失政策之合理性。



2. 瞭解德律科技股份有限公司存貨管理流程、檢視年度盤點計畫並參與年度存貨盤點以評估管理階層對於過時陳舊存貨判斷及控管之有效性。
3. 取得各項產品存貨料齡表，驗證報表系統邏輯之適當性，確認報表資訊與所訂政策一致性。
4. 分析比較兩年度存貨跌價損失差異原因，並檢視歷史提列備抵跌價損失與實際報廢沖銷之差異；另就已提列存貨跌價損失明細中抽查個別料號，參酌期後異動情形，以評估德律科技股份有限公司提列存貨跌價損失之適當性。

## 外銷銷貨之收入截止

### 事項說明

有關收入認列之會計政策，請詳個體財務報告附註四(二十一)。

德律科技股份有限公司對於外銷銷貨收入係依照與客戶之交易條件為收入認列時點，由於外銷銷貨收入佔個體營業收入比重達八成以上，且上述決定收入認列時點係依照不同客戶之交易條件而有所不同亦與管理階層之判斷有直接相關，故可能因時間差異而導致銷貨收入認列時點不適當之情形。因此，本會計師認為外銷銷貨之收入截止係本年度查核最為重要事項之一。

### 因應之查核程序

本會計師已執行之查核程序彙列如下：

1. 瞭解及評估德律科技股份有限公司對於外銷銷貨收入認列時點控制程序之有效性。
2. 取得資產負債表日前後特定時間外銷銷貨收入明細帳，確認其完整性，並抽查執行測試，核對相關佐證文件(如出口提單或是到貨及簽收證明)，以評估銷貨收入已記錄於適當期間內。

## 其他事項-提及其他會計師之查核

如個體財務報表附註六(四)所述，部分採用權益法之投資其財務報表未經本會計師查核，而係由其他會計師查核。因此本會計師對上開個體財務報表所表示之意見中，有關該等公司財務報表所列之金額及附註十三所揭露之相關資訊，係依據其他會計師之查核報告。民國 105 年及 104 年 1 月 1 日至 12 月 31 日依據其他會計師查核之財務報告所認列之採用權益法認列之子公司(損)益之份額分別為新台幣(16,574)仟元及新台幣(9,466)仟元，截至民國 105 年及 104 年 12 月 31 日止，其相關之採用權益法之投資餘額分別為新台幣 14,524 仟元(分別表列採用權益法之投資新台幣 21,499 仟元及其他非流動負債新台幣 6,975 仟元)及新台幣 32,604 仟元。

## 管理階層與治理單位對個體財務報表之責任

管理階層之責任係依照「證券發行人財務報告編製準則」編製允當表達之個體財務報表，且維持與個體財務報表編製有關之必要內部控制，以確保個體財務報表未存有導因於舞弊或錯誤之重大不實表達。

於編製個體財務報表時，管理階層之責任亦包括評估德律科技股份有限公司繼續經營之能力、相關事項之揭露，以及繼續經營會計基礎之採用，除非管理階層意圖清算德律科技股份有限公司或停止營業，或除清算或停業外別無實際可行之其他方案。

德律科技股份有限公司之治理單位(含監察人)負有監督財務報導流程之責任。

## 會計師查核個體財務報表之責任

本會計師查核個體財務報表之目的，係對個體財務報表整體是否存有導因於舞弊或錯誤之重大不實表達取得合理確信，並出具查核報告。合理確信係高度確信，惟依照中華民國一般公認審計準則執行之查核工作無法保證必能偵出個體財務報表存有之重大不實表達。不實表達可能導因於錯誤或舞弊。如不實表達之個別金額或彙總數可合理預期將影響個體財務報表使用者所作之經濟決策，則被認為具有重大性。

本會計師依照中華民國一般公認審計準則查核時，運用專業判斷並保持專業上之懷疑。本會計師亦執行下列工作：

1. 辨認並評估個體財務報表導因於舞弊或錯誤之重大不實表達風險；對所評估之風險設計及執行適當之因應對策；並取得足夠及適切之查核證據以作為查核意見之基礎。因舞弊可能涉及共謀、偽造、故意遺漏、不實聲明或踰越內部控制，故未偵出導因於舞弊之重大不實表達之風險高於導因於錯誤者。
2. 對與查核攸關之內部控制取得必要之瞭解，以設計當時情況下適當之查核程序，惟其目的非對德律科技股份有限公司內部控制之有效性表示意見。
3. 評估管理階層所採用會計政策之適當性，及其所作會計估計與相關揭露之合理性。
4. 依據所取得之查核證據，對管理階層採用繼續經營會計基礎之適當性，以及使德律科技股份有限公司繼續經營之能力可能產生重大疑慮之事件或情況是否存在重大不確定性，作出結論。本會計師若認為該等事件或情況存在重大不確定性，則須於查核報告中提醒個體財務報表使用者注意個體財務報表之相關揭露，或於該等揭露係屬不適當時修正查核意見。本會計師之結論係以截至查核報告日所取得之查核證據為基礎。惟未來事件或情況可能導致德律科技股份有限公司不再具有繼續經營之能力。
5. 評估個體財務報表（包括相關附註）之整體表達、結構及內容，以及個體財務報表是否允當表達相關交易及事件。
6. 對於德律科技股份有限公司內組成個體之財務資訊取得足夠及適切之查核證據，以對個體財務報表表示意見。本會計師負責個體查核案件之指導、監督及執行，並負責形成個體財務報表之查核意見。

本會計師與治理單位溝通之事項，包括所規劃之查核範圍及時間，以及重大查核發現（包括於查核過程中所辨認之內部控制顯著缺失）。

本會計師亦向治理單位提供本會計師所隸屬事務所受獨立性規範之人員已遵循中華民國會計師職業道德規範中有關獨立性之聲明，並與治理單位溝通所有可能被認為會影響會計師獨立性之關係及其他事項（包括相關防護措施）。

本會計師從與治理單位溝通之事項中，決定對德律科技股份有限公司民國 105 年度個體財務報表查核之關鍵查核事項。本會計師於查核報告中敘明該等事項，除非法令不允許公開揭露特定事項，或在極罕見情況下，本會計師決定不於查核報告中溝通特定事項，因可合理預期此溝通所產生之負面影響大於所增進之公眾利益。

資誠聯合會計師事務所

潘慧玲

潘慧玲

會計師

廖阿甚

廖阿甚



前財政部證券暨期貨管理委員會

核准簽證文號：(88)台財證(六)第 95577 號

前行政院金融監督管理委員會

核准簽證文號：金管證審字第 1010015969 號

中華民國 106 年 2 月 22 日

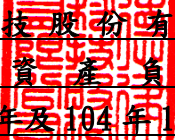
  
**德律科技股份有限公司**  
**個體資產負債表**  
**民國105年及104年12月31日**

單位：新台幣仟元

資	產	附註	105年12月31日		104年12月31日	
			金額	%	金額	%
<b>流動資產</b>						
1100	現金及約當現金	六(一)	\$ 1,348,880	23	\$ 1,945,804	30
1150	應收票據淨額		3,014	-	6,702	-
1170	應收帳款淨額	六(二)	349,694	6	414,458	6
1180	應收帳款—關係人淨額	七	609,669	11	744,937	12
1200	其他應收款		11,388	-	17,805	-
1210	其他應收款—關係人	七	209,019	4	-	-
130X	存貨	六(三)	516,846	9	582,811	9
1470	其他流動資產		7,774	-	16,454	-
11XX	<b>流動資產合計</b>		<b>3,056,284</b>	<b>53</b>	<b>3,728,971</b>	<b>57</b>
<b>非流動資產</b>						
1550	採用權益法之投資	六(四)	567,806	10	701,237	11
1600	不動產、廠房及設備	六(五)及八	2,059,582	36	2,070,217	31
1780	無形資產		7,928	-	10,120	-
1840	遞延所得稅資產	六(十六)	43,983	1	44,135	1
1900	其他非流動資產		1,069	-	1,148	-
15XX	<b>非流動資產合計</b>		<b>2,680,368</b>	<b>47</b>	<b>2,826,857</b>	<b>43</b>
1XXX	<b>資產總計</b>		<b>\$ 5,736,652</b>	<b>100</b>	<b>\$ 6,555,828</b>	<b>100</b>

(續次頁)

德律科技股份有限公司  
個體資產負債表(續)  
民國105年及104年12月31日

單位：新台幣仟元

負債及權益	附註	105年12月31日		104年12月31日	
		金額	%	金額	%
<b>流動負債</b>					
2150	應付票據	\$ 15,896	-	\$ 22,507	-
2170	應付帳款	278,306	5	331,156	5
2200	其他應付款	六(六) 160,694	3	248,193	4
2220	其他應付款項－關係人	七 7,215	-	7,262	-
2230	本期所得稅負債	20,236	1	99,511	2
2300	其他流動負債	7,938	-	23,386	-
21XX	<b>流動負債合計</b>	<u>490,285</u>	<u>9</u>	<u>732,015</u>	<u>11</u>
<b>非流動負債</b>					
2550	負債準備－非流動	19,264	-	21,569	-
2570	遞延所得稅負債	六(十六) 36,582	1	63,100	1
2600	其他非流動負債	六(四)(七) 61,262	1	53,898	1
25XX	<b>非流動負債合計</b>	<u>117,108</u>	<u>2</u>	<u>138,567</u>	<u>2</u>
2XXX	<b>負債總計</b>	<u>607,393</u>	<u>11</u>	<u>870,582</u>	<u>13</u>
<b>股本</b>					
3110	普通股股本	六(八) 2,362,160	41	2,362,160	36
<b>資本公積</b>					
3200	資本公積	六(九) 53,290	1	53,290	1
<b>保留盈餘</b>					
3310	法定盈餘公積	六(十) 1,004,199	17	904,309	14
3320	特別盈餘公積	14,381	-	14,381	-
3350	未分配盈餘	六(十六) 1,721,032	30	2,338,424	36
<b>其他權益</b>					
3400	其他權益	( 25,803 )	-	12,682	-
3XXX	<b>權益總計</b>	<u>5,129,259</u>	<u>89</u>	<u>5,685,246</u>	<u>87</u>
<b>重大之期後事項</b>					
3X2X	<b>負債及權益總計</b>	<u>\$ 5,736,652</u>	<u>100</u>	<u>\$ 6,555,828</u>	<u>100</u>

請參閱後附個體財務報表附註暨資誠聯合會計師事務所潘慧玲、廖阿甚會計師民國106年2月22日查核報告。

董事長：陳玠源



經理人：陳玠源



會計主管：陳冠元



**德律科技股份有限公司**  
**個體綜合損益表**  
民國 105 年及 104 年 1 月 1 日至 12 月 31 日

單位：新台幣仟元  
(除每股盈餘為新台幣元外)

項目	附註	105 年 度		104 年 度	
		金 額	%	金 額	%
4000 營業收入	六(十一)及七	\$ 2,818,100	100	\$ 4,255,449	100
5000 營業成本	六(十四)(十五)	( 1,399,213 )	( 49 )	( 2,121,319 )	( 50 )
5900 營業毛利		1,418,887	51	2,134,130	50
5910 未實現銷貨利益	六(四)	( 72,655 )	( 3 )	( 76,603 )	( 2 )
5920 已實現銷貨利益	六(四)	76,603	3	83,084	2
5950 營業毛利淨額		1,422,835	51	2,140,611	50
營業費用	六(十四)(十五)及七				
6100 推銷費用		( 372,002 )	( 13 )	( 471,170 )	( 11 )
6200 管理費用		( 84,720 )	( 3 )	( 91,315 )	( 2 )
6300 研究發展費用		( 325,807 )	( 12 )	( 379,486 )	( 9 )
6000 營業費用合計		( 782,529 )	( 28 )	( 941,971 )	( 22 )
6900 營業利益		640,306	23	1,198,640	28
營業外收入及支出					
7010 其他收入	六(十二)	22,578	1	24,798	-
7020 其他利益及損失	六(十三)	( 48,510 )	( 2 )	49,863	1
7070 採用權益法認列之子公司、關聯企業及合資損益之份額	六(四)	( 97,987 )	( 4 )	( 50,473 )	( 1 )
7000 營業外收入及支出合計		( 123,919 )	( 5 )	24,188	-
7900 稅前淨利		516,387	18	1,222,828	28
7950 所得稅費用	六(十六)	( 87,169 )	( 3 )	( 223,925 )	( 5 )
8200 本期淨利		\$ 429,218	15	\$ 998,903	23
其他綜合損益(淨額)					
不重分類至損益之項目					
8311 確定福利計畫之再衡量數	六(七)	( \$ 1,856 )	-	( \$ 6,074 )	-
8349 與不重分類之項目相關之所得稅	六(十六)	-	-	1,033	-
8310 不重分類至損益之項目總額		( 1,856 )	-	( 5,041 )	-
後續可能重分類至損益之項目					
8361 國外營運機構財務報表換算之兌換差額		( 46,367 )	( 1 )	13,682	-
8399 與可能重分類之項目相關之所得稅	六(十六)	7,882	-	2,326	-
8360 後續可能重分類至損益之項目總額		( 38,485 )	( 1 )	( 11,356 )	-
8300 其他綜合損益(淨額)		( \$ 40,341 )	( 1 )	( \$ 16,397 )	-
8500 本期綜合損益總額		\$ 388,877	14	\$ 982,506	23
普通股每股盈餘	六(十七)				
9750 基本每股盈餘		\$ 1.82		\$ 4.23	
9850 稀釋每股盈餘		\$ 1.81		\$ 4.21	

請參閱後附個體財務報表附註暨資誠聯合會計師事務所潘慧珍、廖阿基會計師民國 106 年 2 月 22 日查核報告。

董事長：陳玠源

經理人：陳玠源

會計主管：陳冠元

德律科技股份有限公司  
 個體權益變動表  
 民國105年及104年1月1日至12月31日

單位：新台幣仟元

	附註	資 本 公 積			保 留 盈 餘		國外營運機構 財務報表換算 之兌換差額	權 益 總 額	
		普通股股本	發行溢價	採用權益法認列關 聯企業及合資股權 淨值之變動數	法定盈餘 公 積	特別盈餘 公 積			未分配盈餘
<b>104 年度</b>									
104年1月1日餘額		\$2,362,160	\$ 51,874	\$ 1,416	\$ 778,269	\$14,381	\$2,486,331	\$ 24,038	\$ 5,718,469
103年度盈餘指撥及 分配(註)	六(十)								
提列法定盈餘公積		-	-	-	126,040	-	( 126,040 )	-	-
股東現金股利		-	-	-	-	-	( 1,015,729 )	-	( 1,015,729 )
本期淨利		-	-	-	-	-	998,903	-	998,903
本期其他綜合損益		-	-	-	-	-	( 5,041 )	( 11,356 )	( 16,397 )
104年12月31日餘額		<u>\$2,362,160</u>	<u>\$ 51,874</u>	<u>\$ 1,416</u>	<u>\$ 904,309</u>	<u>\$14,381</u>	<u>\$2,338,424</u>	<u>\$ 12,682</u>	<u>\$ 5,685,246</u>
<b>105 年度</b>									
105年1月1日餘額		\$2,362,160	\$ 51,874	\$ 1,416	\$ 904,309	\$14,381	\$2,338,424	\$ 12,682	\$ 5,685,246
104年度盈餘指撥及 分配(註)	六(十)								
提列法定盈餘公積		-	-	-	99,890	-	( 99,890 )	-	-
股東現金股利		-	-	-	-	-	( 944,864 )	-	( 944,864 )
本期淨利		-	-	-	-	-	429,218	-	429,218
本期其他綜合損益		-	-	-	-	-	( 1,856 )	( 38,485 )	( 40,341 )
105年12月31日餘額		<u>\$2,362,160</u>	<u>\$ 51,874</u>	<u>\$ 1,416</u>	<u>\$1,004,199</u>	<u>\$14,381</u>	<u>\$1,721,032</u>	<u>\$ 25,803</u>	<u>\$ 5,129,259</u>

註：104年及103年度董監酬勞\$9,192及\$11,360暨員工紅利\$45,103及\$45,305已分別於當年度綜合損益表中扣除。

請參閱後附個體財務報表附註暨資誠聯合會計師事務所潘慧玲、廖阿甚會計師民國106年2月22日查核報告。

董事長：陳玠源



經理人：陳玠源



會計主管：陳冠元





德律科技股份有限公司  
個體現金流量表  
民國 105 年及 104 年 1 月 1 日至 12 月 31 日

單位：新台幣仟元

	附註	105 年 度	104 年 度
<b>營業活動之現金流量</b>			
本期稅前淨利		\$ 516,387	\$ 1,222,828
調整項目			
收益費損項目			
折舊費用	六(十四)	65,150	60,106
攤銷費用	六(十四)	5,287	5,876
呆帳費用提列(迴轉)數	六(二)	2,000	( 3,663 )
利息收入	六(十二)	( 7,143 )	( 12,613 )
採用權益法認列之子公司、關聯企業及合資損失之份額	六(四)	97,987	50,473
未實現銷貨淨利益	六(四)	( 3,948 )	( 6,481 )
處分不動產、廠房及設備損失	六(十三)	905	1,004
與營業活動相關之資產/負債變動數			
與營業活動相關之資產之淨變動			
應收票據淨額		3,688	3,401
應收帳款		62,764	72,006
應收帳款－關係人淨額		135,268	( 262,143 )
其他應收款		6,176	( 12,693 )
其他應收款－關係人		( 209,019 )	-
存貨		25,179	49,202
其他流動資產		8,680	( 1,632 )
與營業活動相關之負債之淨變動			
應付票據		( 6,611 )	1,572
應付帳款		( 52,850 )	( 55,295 )
其他應付款		( 87,499 )	( 39,869 )
其他應付款項－關係人		( 47 )	( 2,397 )
其他流動負債		( 15,448 )	21,240
負債準備－非流動		( 2,305 )	3,264
其他非流動負債		( 1,467 )	( 1,474 )
營運產生之現金流入		543,134	1,092,712
收取之利息		7,384	12,952
支付所得稅		( 184,928 )	( 300,174 )
營業活動之淨現金流入		365,590	805,490
<b>投資活動之現金流量</b>			
購置不動產、廠房及設備	六(五)	( 14,634 )	( 15,352 )
取得無形資產		( 3,095 )	( 8,023 )
其他非流動資產減少		79	606
投資活動之淨現金流出		( 17,650 )	( 22,769 )
<b>籌資活動之現金流量</b>			
發放股東現金股利	六(十)	( 944,864 )	( 1,015,729 )
籌資活動之淨現金流出		( 944,864 )	( 1,015,729 )
本期現金及約當現金減少數		( 596,924 )	( 233,008 )
期初現金及約當現金餘額		1,945,804	2,178,812
期末現金及約當現金餘額		\$ 1,348,880	\$ 1,945,804

請參閱後附個體財務報表附註暨資誠聯合會計師事務所潘慧玲、廖阿甚會計師民國 106 年 2 月 22 日查核報告。

董事長：陳玠源



經理人：陳玠源



會計主管：陳冠元



德律科技股份有限公司  
個體財務報表附註  
民國105年及104年度

單位：新台幣仟元  
(除特別註明者外)

### 一、公司沿革

德律科技股份有限公司(以下簡稱「本公司」)原名德律科技有限公司，設立於民國78年4月，民國86年8月變更公司組織為德律科技股份有限公司。本公司主要營業項目為組裝電路板檢測設備及半導體測試設備之設計裝配製造及買賣與修護業務等。

### 二、通過財務報告之日期及程序

本個體財務報告已於民國106年2月22日經董事會通過發布。

### 三、新發布及修訂準則及解釋之適用

(一) 已採用金融監督管理委員會(以下簡稱「金管會」)認可之新發布、修正後國際財務報導準則之影響

無。

(二) 尚未採用金管會認可之新發布、修正後國際財務報導準則之影響

下表彙列金管會認可之民國106年適用之國際財務報導準則之新發布、修正及修訂之準則及解釋：

<u>新發布/修正/修訂準則及解釋</u>	<u>國際會計準則理事會 發布之生效日</u>
國際財務報導準則第10號、第12號及國際會計準則第28號之修正「投資個體：適用合併報表之例外規定」	民國105年1月1日
國際財務報導準則第11號之修正「取得聯合營運權益之會計處理」	民國105年1月1日
國際財務報導準則第14號「管制遞延帳戶」	民國105年1月1日
國際會計準則第1號之修正「揭露倡議」	民國105年1月1日
國際會計準則第16號及第38號之修正「可接受之折舊及攤銷方法之闡釋」	民國105年1月1日
國際會計準則第16號及第41號之修正「農業：生產性植物」	民國105年1月1日
國際會計準則第19號之修正「確定福利計畫：員工提撥」	民國103年7月1日
國際會計準則第27號之修正「單獨財務報表之權益法」	民國105年1月1日
國際會計準則第36號之修正「非金融資產可回收金額之揭露」	民國103年1月1日
國際會計準則第39號之修正「衍生工具之約務更替與避險會計之持續適用」	民國103年1月1日
國際財務報導解釋第21號「公課」	民國103年1月1日
2010-2012週期之年度改善	民國103年7月1日
2011-2013週期之年度改善	民國103年7月1日
2012-2014週期之年度改善	民國105年1月1日

本公司經評估上述準則及解釋對本公司財務狀況與經營結果並無重大影響。

(三) 國際會計準則理事會已發布但尚未經金管會認可之國際財務報導準則之影響

下表彙列國際會計準則理事會已發布但尚未納入金管會認可之民國106年適用之國際財務報導準則之新發布、修正及修訂之準則及解釋：

<u>新發布/修正/修訂準則及解釋</u>	<u>國際會計準則理事會 發布之生效日</u>
國際財務報導準則第2號之修正「股份基礎給付交易之分類及衡量」	民國107年1月1日
國際財務報導準則第4號之修正「屬國際財務報導準則第4號之保險合約適用國際財務報導準則第9號『金融工具』之方法」	民國107年1月1日
國際財務報導準則第9號「金融工具」	民國107年1月1日



<u>新發布/修正/修訂準則及解釋</u>	<u>國際會計準則理事會 發布之生效日</u>
國際財務報導準則第 10 號及國際會計準則第 28 號之修正「投資者與其關聯企業或合資間之資產出售或投入」	待國際會計準則理事會決定
國際財務報導準則第 15 號「客戶合約之收入」	民國 107 年 1 月 1 日
國際財務報導準則第 15 號之修正「國際財務報導準則第 15 號『客戶合約之收入』之闡釋」	民國 107 年 1 月 1 日
國際財務報導準則第 16 號「租賃」	民國 108 年 1 月 1 日
國際會計準則第 7 號之修正「揭露倡議」	民國 106 年 1 月 1 日
國際會計準則第 12 號之修正「未實現損失遞延所得稅資產之認列」	民國 106 年 1 月 1 日
國際會計準則第 40 號之修正「投資性不動產之轉換」	民國 107 年 1 月 1 日
國際財務報導解釋第 22 號「外幣交易及預收付對價」	民國 107 年 1 月 1 日
2014-2016 週期之年度改善-國際財務報導準則第 1 號「首次採用國際財務報導準則」	民國 107 年 1 月 1 日
2014-2016 週期之年度改善-國際財務報導準則第 12 號「對其他個體之權益之揭露」	民國 106 年 1 月 1 日
2014-2016 週期之年度改善-國際會計準則第 28 號「投資關聯企業及合資」	民國 107 年 1 月 1 日

除下列所述者外，本公司經評估上述準則及解釋對本公司財務狀況與經營結果並無重大影響，相關影響金額待評估完成時予以揭露：

1. 國際財務報導準則第 9 號「金融工具」

- (1) 金融資產債務工具按企業之經營模式及合約現金流量特性判斷，可分類為透過損益按公允價值衡量之金融資產、透過其他綜合損益按公允價值衡量之金融資產及按攤銷後成本衡量之金融資產；金融資產權益工具分類為透過損益按公允價值衡量之金融資產，除非企業作不可撤銷之選擇將非交易目的之權益工具的公允價值認列於其他綜合損益。
- (2) 金融資產債務工具之減損評估應採預期信用損失模式，於每一資產負債表日評估該工具之信用風險是否有顯著增加，以適用 12 個月之預期信用損失或存續期間之預期信用損失(於發生減損前之利息收入按資產帳面總額估計)；或是否業已發生減損，於發生減損後之利息收入按提列備抵呆帳後之帳面淨額估計。應收帳款(不包含重大財務組成部分)應按存續期間之預期信用損失衡量備抵損失。

2. 國際財務報導準則第 15 號「客戶合約之收入」

國際財務報導準則第 15 號「客戶合約之收入」取代國際會計準則第 11 號「建造合約」、國際會計準則第 18 號「收入」以及其相關解釋及解釋公告。按準則規定收入應於客戶取得對商品或勞務之控制時認列，當客戶已具有主導資產之使用並取得該資產之幾乎所有剩餘效益之能力時表示客戶取得對商品或勞務之控制。此準則之核心原則為「企業認列收入以描述對客戶所承諾之商品或勞務之移轉，該收入之金額反映該等商品或勞務換得之預期有權取得之對價」。企業按核心原則認列收入時需運用下列五步驟來決定收入認列的時點及金額：

步驟 1：辨認客戶合約。

步驟 2：辨認合約中之履約義務。

步驟 3：決定交易價格。

步驟 4：將交易價格分攤至合約中之履約義務。

步驟 5：於(或隨)企業滿足履約義務時認列收入。

此外，準則亦包括一套整合性之揭露規定，該等規定將使企業對財務報表使用者提供有關客戶合約所產生之收入與現金流量之性質、金額、時間及不確定性之綜合資訊。

3. 國際財務報導準則第 15 號之修正「國際財務報導準則第 15 號『客戶合約之收入』之闡釋」

此修正釐清如何辨認合約中的履約義務(即承諾移轉商品或勞務予客戶);如何決定企業為主理人(提供商品或勞務)或代理人(負責安排商品或勞務之提供);以及決定由授權取得之收入應於某一時點或於一段期間內認列。除上述之釐清外,此修正尚包含兩項新增的簡化規定,以降低企業首次適用新準則時之成本及複雜度。

#### 四、重要會計政策之彙總說明

編製本個體財務報告所採用之主要會計政策說明如下。除另有說明外,此等政策在所有報導期間一致地適用。

##### (一) 遵循聲明

本個體財務報告係依據證券發行人財務報告編製準則編製。

##### (二) 編製基礎

1. 除確定福利負債係按退休基金資產減除確定福利義務現值之淨額認列外,本個體財務報告係按歷史成本編製。
2. 編製符合 IFRSs 之財務報告需要使用一些重要會計估計,在應用本公司的會計政策過程中亦需要管理階層運用其判斷,涉及高度判斷或複雜性之項目,或涉及個體財務報告之重大假設及估計之項目,請詳附註五說明。

##### (三) 外幣換算

本個體財務報告所列之項目,係以本公司營運所處主要經濟環境之貨幣(即功能性貨幣)衡量。本個體財務報告係以本公司之功能性貨幣「新台幣」作為表達貨幣列報。

##### 外幣交易及餘額

1. 外幣交易採用交易日或衡量日之即期匯率換算為功能性貨幣,換算此等交易產生之換算差額認列為當期損益。
2. 外幣貨幣性資產及負債餘額,按資產負債表日之即期匯率評價調整,因調整而產生之換算差額認列為當期損益。
3. 外幣非貨幣性資產及負債餘額,屬透過損益按公允價值衡量者,按資產負債表日之即期匯率評價調整,因調整而產生之兌換差額認列為當期損益;屬透過其他綜合損益按公允價值衡量者,按資產負債表日之即期匯率評價調整,因調整而產生之兌換差額認列於其他綜合損益項目;屬非按公允價值衡量者,則按初始交易日之歷史匯率衡量。
4. 所有兌換損益於損益表之「其他利益及損失」列報。

##### 國外營運機構之換算

功能性貨幣與表達貨幣不同之所有集團個體,其經營結果和財務狀況以下列方式換算為表達貨幣:

1. 表達於每一資產負債表之資產及負債係以該資產負債表日之收盤匯率換算;
2. 表達於每一綜合損益表之收益及費損係以當期平均匯率換算;及
3. 所有因換算而產生之兌換差額認列為其他綜合損益。

##### (四) 資產負債區分流動及非流動之分類標準

1. 資產符合下列條件之一者,分類為流動資產:
  - (1) 預期將於正常營業週期中實現該資產,或意圖將其出售或消耗者。
  - (2) 主要為交易目的而持有者。
  - (3) 預期於資產負債表日後十二個月內實現者。
  - (4) 現金或約當現金,但於資產負債表日後至少十二個月交換或用以清償負債受到限制者除外。

本公司將所有不符合上述條件之資產分類為非流動。

2. 負債符合下列條件之一者，分類為流動負債：

- (1) 預期將於正常營業週期中清償者。
- (2) 主要為交易目的而持有者。
- (3) 預期於資產負債表日後十二個月內到期清償者。
- (4) 不能無條件將清償期限遞延至資產負債表日後至少十二個月者。

本公司將所有不符合上述條件之負債分類為非流動。

#### (五) 約當現金

約當現金係指短期並具高度流動性之投資，該投資可隨時轉換成定額現金且價值變動之風險甚小者，本公司持有之定期存款符合前述定義且其持有目的係為滿足營運上之短期現金承諾者，分類為約當現金。

#### (六) 應收票據、應收帳款及其他應收款

應收票據及帳款係因出售商品或勞務而發生之應收客戶款項，其他應收款係不屬於應收票據及帳款之其他應收款項。於原始認列時按公允價值衡量，後續採有效利息法按攤銷後成本扣除減損後之金額衡量。惟屬未付利息之短期應收帳款，因折現影響不重大，後續以原始發票金額衡量。

#### (七) 金融資產減損

1. 本公司於每一資產負債表日，評估是否已經存在減損之任何客觀證據，顯示某一或一組金融資產於原始認列後發生一項或多項事項（即「損失事項」），且該損失事項對一金融資產或一組金融資產之估計未來現金流量具有能可靠估計之影響。
2. 本公司用以決定是否存在減損損失之客觀證據的政策如下：
  - (1) 債務人之重大財務困難；
  - (2) 本公司因與債務人財務困難相關之經濟或法律理由，給予債務人原不可能考量之讓步；
  - (3) 債務人將進入破產或其他財務重整之可能性大增；
  - (4) 由於財務困難而使該金融資產之活絡市場消失；或
  - (5) 可觀察到之資料顯示，一組金融資產之估計未來現金流量於該等資產原始認列後發生可衡量之減少，雖然該減少尚無法認定係屬該組中之某個別金融資產，該等資料包括該組金融資產之債務人償付狀況之不利變化，或與該組金融資產中資產違約有關之全國性或區域性經濟情況。
3. 本公司經評估以攤銷後成本衡量之金融資產已存在減損之客觀證據，且已發生減損損失時，係以該資產帳面金額與估計未來現金流量按該金融資產原始有效利率折現之現值間之差額，認列減損損失於當期損益。當後續期間減損損失金額減少，且該減少能客觀地與認列減損後發生之事項相連結，則先前認列之減損損失在未認列減損情況下於迴轉日應有之攤銷後成本之限額內於當期損益迴轉。認列及迴轉減損損失之金額係藉由備抵帳戶調整資產之帳面金額。

#### (八) 金融資產之除列

當本公司對收取來自金融資產現金流量之合約權利失效時，將除列金融資產。

#### (九) 存貨

存貨按成本與淨變現價值孰低者衡量，成本依加權平均法決定。製成品及在製品之成本包括原料、直接人工、其他直接成本及生產相關之製造費用（按正常產能分攤）。比較成本與淨變現價值孰低時，採逐項比較法，淨變現價值係指在正常營業過程中之估計售價減除至完工尚須投入之估計成本及相關變動銷售費用後之餘額。

#### (十) 採用權益法之投資-子公司

1. 子公司指受本公司控制之個體，當本公司暴露於來自對該個體之參與之變動報酬或對該等變動報酬享有權利，且透過對該個體之權力有能力影響該等報酬時，本

- 公司即控制該個體。
2. 本公司與子公司間交易所產生之未實現損益業已銷除。子公司之會計政策與本公司採用之政策一致。
  3. 本公司對子公司取得後之損益份額認列為當期損益，對其取得後之其他綜合損益份額則認列為其他綜合損益。如本公司對子公司所認列之損失份額等於或超過在該子公司之權益時，本公司繼續按持股比例認列損失。
  4. 依「證券發行人財務報告編製準則」規定，個體財務報告當期損益及其他綜合損益應與合併基礎編製之財務報告中當期損益及其他綜合損益歸屬於母公司業主之分攤數相同，個體財務報告業主權益應與合併基礎編製之財務報告中歸屬於母公司業主之權益相同。

(十一) 不動產、廠房及設備

1. 不動產、廠房及設備係以取得成本為入帳基礎。
2. 後續成本只有在與該項目有關之未來經濟效益很有可能流入本公司，且該項目之成本能可靠衡量時，才包括在資產之帳面金額或認列為一項單獨資產。被重置部分之帳面金額應除列。所有其他維修費用於發生時認列為當期損益。
3. 不動產、廠房及設備之後續衡量採成本模式，除土地不提列折舊外，其他按估計耐用年限以直線法計提折舊，不動產、廠房及設備各項組成若屬重大，則單獨提列折舊。
4. 本公司於每一財務年度結束日對各項資產之殘值、耐用年限及折舊方法進行檢視，若殘值及耐用年限之預期值與先前之估計不同時，或資產所含之未來經濟效益之預期消耗型態已有重大變動，則自變動發生日起依國際會計準則第8號「會計政策、會計估計變動及錯誤」之會計估計變動規定處理。各項資產之耐用年限如下：

房屋及建築	50年~55年
機器設備	2年~10年
辦公設備	3年~10年
其他設備	3年~10年

(十二) 無形資產

1. 商標權  
單獨取得之商標權以取得成本認列。商標權為有限耐用年限資產，依直線法按估計耐用年限10年攤銷。
2. 電腦軟體  
電腦軟體以取得成本認列，依直線法按估計耐用年限3~5年攤銷。

(十三) 非金融資產減損

本公司於資產負債表日針對有減損跡象之資產，估計其可回收金額，當可回收金額低於其帳面價值時，則認列減損損失。可回收金額係指一項資產之公允價值減處分成本或其使用價值，兩者較高者。當以前年度認列資產減損之情況不存在時，則在以前年度提列損失金額之範圍內予以迴轉。

(十四) 應付帳款及票據

應付帳款及票據係在正常營業過程中自供應商取得商品或勞務而應支付之義務。於原始認列時按公允價值衡量，後續採有效利息法按攤銷後成本衡量。惟屬未付息之短期應付帳款，因折現影響不重大，後續以原始發票金額衡量。

(十五) 金融負債之除列

本公司於合約所載之義務履行、取消或到期時，除列金融負債。

#### (十六) 金融資產及負債之互抵

當有法律上可執行之權利將所認列之金融資產及負債金額抵銷，且意圖以淨額基礎交割或同時實現資產及清償負債時，始可將金融資產及金融負債互抵，並於資產負債表中以淨額表達。

#### (十七) 負債準備

負債準備(係保固負債)係因過去事件而負有現時法定或推定義務，很有可能需要流出具經濟效益之資源以清償該義務，且該義務之金額能可靠估計時認列。負債準備之衡量係以資產負債表日清償該義務所需支出之最佳估計現值衡量。

#### (十八) 員工福利

##### 1. 短期員工福利

短期員工福利係以預期支付之非折現金額衡量，並於相關服務提供時認列為費用。

##### 2. 退休金

###### (1) 確定提撥計畫

對於確定提撥計畫，係依權責發生基礎將應提撥之退休基金數額認列為當期之退休金成本。預付提撥金於可退還現金或減少未來給付之範圍內認列為資產。

###### (2) 確定福利計畫

A. 確定福利計畫下之淨義務係以員工當期或過去服務所賺得之未來福利金額折現計算，並以資產負債表日之確定福利義務現值減除計畫資產之公允價值。確定福利淨義務每年由精算師採用預計單位福利法計算，折現率則參考政府公債於資產負債表日之市場殖利率。

B. 確定福利計畫產生之再衡量數於發生當期認列於其他綜合損益，並表達於保留盈餘。

##### 3. 員工酬勞及董監酬勞

員工酬勞及董監酬勞係於具法律或推定義務且金額可合理估計時，認列為費用及負債。嗣後決議實際配發金額與估列金額有差異時，則按會計估計變動處理。

#### (十九) 所得稅

1. 所得稅費用包含當期及遞延所得稅。除與列入其他綜合損益或直接列入權益之項目有關之所得稅分別列入其他綜合損益或直接列入權益外，所得稅係認列於損益。

2. 本公司依據資產負債表日已立法或已實質性立法之稅率計算當期所得稅。管理階層就適用所得稅相關法規定期評估所得稅申報之狀況，並在適用情況下根據預期須向稅捐機關支付之稅款估列所得稅負債。未分配盈餘依所得稅法加徵10%之所得稅，俟盈餘產生年度之次年度於股東會通過盈餘分派案後，始就實際盈餘之分派情形，認列10%之未分配盈餘所得稅費用。

3. 遞延所得稅採用資產負債表法，按資產及負債之課稅基礎與其於資產負債表之帳面金額所產生之暫時性差異認列。遞延所得稅採用在資產負債表日已立法或已實質性立法，並於有關之遞延所得稅資產實現或遞延所得稅負債清償時預期適用之稅率(及稅法)為準。

4. 遞延所得稅資產於暫時性差異很有可能用以抵減未來應課稅所得之範圍內認列，並於每一資產負債表日重評估未認列及已認列之遞延所得稅資產。

5. 當有法定執行權將所認列之當期所得稅資產及負債金額互抵且有意圖以淨額基礎清償或同時實現資產及清償負債時，始將當期所得稅資產及當期所得稅負債互抵。

## (二十) 股利分配

分派予本公司股東之股利於本公司股東會決議分派股利時於財務報告認列，分派現金股利認列為負債，分派股票股利則認列為待分配股票股利，並於發行新股基準日時轉列普通股。

## (二十一) 收入認列

### 1. 銷貨收入

本公司設計裝配製造並銷售組裝電路板檢測設備及半導體測試設備之相關產品。收入係正常營業活動中對顧客銷售商品已收或應收對價之公允價值，以扣除加值型營業稅、銷貨退回及折讓之淨額表達。商品銷售於商品交付予買方、銷貨金額能可靠衡量且未來經濟效益很有可能流入本公司時認列收入。當與所有權相關之重大風險與報酬已移轉予顧客，本公司對商品既不持續參與管理亦未維持有效控制且顧客根據銷售合約接受商品，或有客觀證據顯示所有接受條款均已符合時，商品交付方屬發生。

### 2. 勞務收入

本公司提供組裝電路板檢測設備及半導體測試設備之相關技術及維修服務，於提供勞務完成時認列收入。

## 五、重大會計判斷、估計及假設不確定性之主要來源

本公司編製本個體財務報告時，管理階層已運用其判斷以決定所採用之會計政策，並依據資產負債表日當時之情況對於未來事件之合理預期以作出會計估計及假設。所作出之重大會計估計與假設可能與實際結果存有差異，將考量歷史經驗及其他因子持續評估及調整。本公司於採用會計政策過程中，並無作出重大會計判斷，另主要之重要會計估計及假設說明如下：

### 存貨評價

由於存貨須以成本與淨變現價值孰低者計價，故本公司必須運用判斷及估計決定資產負債表日存貨之淨變現價值。由於科技快速變遷，本公司評估資產負債表日存貨因正常損耗、過時陳舊或無市場銷售價值之金額，並將存貨成本沖減至淨變現價值。此存貨評價主要係依未來特定期間內之產品需求為估計基礎，故可能產生重大變動。

民國 105 年 12 月 31 日，本公司存貨之帳面金額為 \$516,846。

## 六、重要會計項目之說明

### (一) 現金及約當現金

	105 年 12 月 31 日	104 年 12 月 31 日
庫存現金及週轉金	\$ 1,038	\$ 1,080
活期存款	647,842	1,094,724
定期存款	200,000	400,000
附買回債券	500,000	450,000
合計	<u>\$ 1,348,880</u>	<u>\$ 1,945,804</u>

1. 本公司往來之金融機構信用品質良好，且本公司與多家金融機構往來以分散信用風險，預期發生違約之可能性甚低。

2. 本公司未有將現金及約當現金提供質押之情形。

### (二) 應收帳款

	105 年 12 月 31 日	104 年 12 月 31 日
應收帳款	\$ 352,831	\$ 415,595
減：備抵呆帳	( 3,137)	( 1,137)
	<u>\$ 349,694</u>	<u>\$ 414,458</u>

1. 本公司之應收帳款為未逾期且未減損者依據本公司之授信標準的信用品質資訊如下：

	<u>105年12月31日</u>	<u>104年12月31日</u>
群組 1	\$ 142,473	\$ 85,792
群組 2	118,535	176,967
	<u>\$ 261,008</u>	<u>\$ 262,759</u>

群組 1：低風險客戶：營運良好，財務透明度高，經本公司信用控管主管核准之客戶。

群組 2：一般風險客戶：經本公司信用控管主管核准屬低風險客戶以外之客戶。

2. 已逾期之金融資產帳齡分析如下：

	<u>105年12月31日</u>	<u>104年12月31日</u>
60天內	\$ 77,339	\$ 110,226
61-90天	638	4,118
91-180天	4,136	17,529
181-365天	5,290	16,827
365天以上	4,420	4,136
	<u>\$ 91,823</u>	<u>\$ 152,836</u>

以上係以逾期天數為基準進行之帳齡分析。

3. 已減損金融資產之備抵呆帳變動表如下：

<u>105年</u>			
	<u>個別評估之減損損失</u>	<u>群組評估之減損損失</u>	<u>合計</u>
1月1日	\$ -	\$ 1,137	\$ 1,137
提列減損損失	-	2,000	2,000
12月31日	<u>\$ -</u>	<u>\$ 3,137</u>	<u>\$ 3,137</u>
<u>104年</u>			
	<u>個別評估之減損損失</u>	<u>群組評估之減損損失</u>	<u>合計</u>
1月1日	\$ -	\$ 4,800	\$ 4,800
減損損失迴轉	-	(3,663)	(3,663)
12月31日	<u>\$ -</u>	<u>\$ 1,137</u>	<u>\$ 1,137</u>

4. 本公司並未持有任何的擔保品。

### (三) 存貨

<u>105年12月31日</u>			
	<u>成本</u>	<u>備抵跌價損失</u>	<u>帳面金額</u>
原料	\$ 526,242	(\$ 80,187)	\$ 446,055
在製品	69,887	( 1)	69,886
製成品	809	( 85)	724
商品存貨	181	-	181
合計	<u>\$ 597,119</u>	<u>(\$ 80,273)</u>	<u>\$ 516,846</u>
<u>104年12月31日</u>			
	<u>成本</u>	<u>備抵跌價損失</u>	<u>帳面金額</u>
原料	\$ 636,755	(\$ 89,959)	\$ 546,796
在製品	32,478	( 1)	32,477
製成品	3,480	( 28)	3,452
商品存貨	124	( 38)	86
合計	<u>\$ 672,837</u>	<u>(\$ 90,026)</u>	<u>\$ 582,811</u>

本公司當期認列為費損之存貨成本：

	<u>105 年度</u>	<u>104 年度</u>
已出售存貨成本	\$ 1,392,265	\$ 2,089,174
存貨呆滯損失	2,219	23,814
其他	8	1,116
	<u>\$ 1,394,492</u>	<u>\$ 2,114,104</u>

(四) 採用權益法之投資

	<u>105 年</u>	<u>104 年</u>
1 月 1 日	\$ 701,237	\$ 758,911
採用權益法之投資損益份額	( 97,987)	( 50,473)
未實現銷貨利益	( 72,655)	( 76,603)
已實現銷貨利益	76,603	83,084
其他權益變動	( 46,367)	( 13,682)
轉列其他非流動負債	6,975	-
12 月 31 日	<u>\$ 567,806</u>	<u>\$ 701,237</u>

	<u>105 年 12 月 31 日</u>	<u>104 年 12 月 31 日</u>
TRI INVESTMENTS LIMITED	\$ 463,808	\$ 555,577
DOLI TRADING LIMITED	72,872	103,343
TEST RESEARCH USA, INC.	( 6,975)	7,200
TRI TEST RESEARCH EUROPE GMBH	10,529	16,770
TRI JAPAN CORPORATION	9,627	9,713
TRI MALAYSIA SDN. BHD	10,970	8,634
小計	560,831	701,237
轉列其他非流動負債	6,975	-
合計	<u>\$ 567,806</u>	<u>\$ 701,237</u>

1. 有關本公司之子公司資訊，請參見本公司民國 105 年度合併財務報表附註四(三)。
2. 本公司民國 105 年及 104 年度採用權益法之投資 TEST RESEARCH USA, INC.、TRI TEST RESEARCH EUROPE GMBH 及 TRI MALAYSIA SDN. BHD，係依各該公司委任會計師查核之財務報表認列採用權益法認列之子公司(損)益之份額分別為(\$16,574)及(\$9,466)，截至民國 105 年及 104 年 12 月 31 日止，其相關之採用權益法之投資餘額各計\$14,524(分別表列採用權益法之投資\$21,499 及其他非流動負債\$6,975)及\$32,604。



## (五) 不動產、廠房及設備

	土地	房屋及建築	機器設備	辦公設備	其他設備	合計
<b>105年1月1日</b>						
成本	\$ 1,166,021	\$ 921,538	\$ 68,299	\$ 144,301	\$ 97,644	\$ 2,397,803
累計折舊	-	(159,108)	(42,419)	(64,097)	(61,962)	(327,586)
	<u>\$ 1,166,021</u>	<u>\$ 762,430</u>	<u>\$ 25,880</u>	<u>\$ 80,204</u>	<u>\$ 35,682</u>	<u>\$ 2,070,217</u>
<b>105年</b>						
1月1日	\$ 1,166,021	\$ 762,430	\$ 25,880	\$ 80,204	\$ 35,682	\$ 2,070,217
增添	-	-	680	6,845	7,109	14,634
存貨轉入	-	-	7,727	30,808	2,251	40,786
處分	-	-	(175)	(568)	(162)	(905)
折舊費用	-	(18,147)	(9,609)	(26,379)	(11,015)	(65,150)
12月31日	<u>\$ 1,166,021</u>	<u>\$ 744,283</u>	<u>\$ 24,503</u>	<u>\$ 90,910</u>	<u>\$ 33,865</u>	<u>\$ 2,059,582</u>
<b>105年12月31日</b>						
成本	\$ 1,166,021	\$ 921,538	\$ 75,611	\$ 172,265	\$ 105,485	\$ 2,440,920
累計折舊	-	(177,255)	(51,108)	(81,355)	(71,620)	(381,338)
	<u>\$ 1,166,021</u>	<u>\$ 744,283</u>	<u>\$ 24,503</u>	<u>\$ 90,910</u>	<u>\$ 33,865</u>	<u>\$ 2,059,582</u>
<b>104年1月1日</b>						
成本	\$ 1,166,021	\$ 921,538	\$ 69,956	\$ 127,132	\$ 94,966	\$ 2,379,613
累計折舊	-	(140,926)	(36,096)	(52,586)	(60,858)	(290,466)
	<u>\$ 1,166,021</u>	<u>\$ 780,612</u>	<u>\$ 33,860</u>	<u>\$ 74,546</u>	<u>\$ 34,108</u>	<u>\$ 2,089,147</u>
<b>104年</b>						
1月1日	\$ 1,166,021	\$ 780,612	\$ 33,860	\$ 74,546	\$ 34,108	\$ 2,089,147
增添	-	-	1,065	5,462	8,825	15,352
存貨轉入	-	-	1,336	22,269	3,223	26,828
處分	-	-	(196)	(320)	(488)	(1,004)
折舊費用	-	(18,182)	(10,185)	(21,753)	(9,986)	(60,106)
12月31日	<u>\$ 1,166,021</u>	<u>\$ 762,430</u>	<u>\$ 25,880</u>	<u>\$ 80,204</u>	<u>\$ 35,682</u>	<u>\$ 2,070,217</u>
<b>104年12月31日</b>						
成本	\$ 1,166,021	\$ 921,538	\$ 68,299	\$ 144,301	\$ 97,644	\$ 2,397,803
累計折舊	-	(159,108)	(42,419)	(64,097)	(61,962)	(327,586)
	<u>\$ 1,166,021</u>	<u>\$ 762,430</u>	<u>\$ 25,880</u>	<u>\$ 80,204</u>	<u>\$ 35,682</u>	<u>\$ 2,070,217</u>

1. 本公司不動產、廠房及設備並無重大組成項目。 2. 以不動產、廠房及設備提供擔保之資訊，請詳附註八之說明。

(六) 其他應付款

	105年12月31日	104年12月31日
應付薪資及年終獎金	\$ 88,365	\$ 142,202
應付員工及董監酬勞	23,144	54,295
其他	49,185	51,696
	<u>\$ 160,694</u>	<u>\$ 248,193</u>

(七) 退休金

1. 確定福利計畫

(1) 本公司依據「勞動基準法」之規定，訂有確定福利之退休辦法，適用於民國94年7月1日實施「勞工退休金條例」前所有正式員工之服務年資，以及於實施「勞工退休金條例」後選擇繼續適用勞動基準法員工之後續服務年資。員工符合退休條件者，退休金之支付係根據服務年資及退休前6個月之平均薪資計算，15年以內(含)的服務年資每滿一年給予兩個基數，超過15年之服務年資每滿一年給予一個基數，惟累積最高以45個基數為限。本公司按月就薪資總額2%提撥退休基金，以勞工退休準備金監督委員會之名義專戶儲存於台灣銀行。另本公司於每年年度終了前，估算前項勞工退休準備金專戶餘額，若該餘額不足給付次一年度內預估符合退休條件之勞工依前述計算之退休金數額，本公司將於次年度三月底前一次提撥其差額。

(2) 資產負債表認列之金額如下：

	105年12月31日	104年12月31日
確定福利義務現值	\$ 99,861	\$ 96,684
計畫資產公允價值	( 45,574)	( 42,786)
淨確定福利負債	<u>\$ 54,287</u>	<u>\$ 53,898</u>

(3) 淨確定福利負債之變動如下：

	確定福利義務現值	計畫資產公允價值	淨確定福利負債
<b>105年</b>			
1月1日餘額	\$ 96,684	(\$ 42,786)	\$ 53,898
當期服務成本	12	-	12
利息費用(收入)	1,644	( 727)	917
	<u>98,340</u>	<u>( 43,513)</u>	<u>54,827</u>
再衡量數：			
計畫資產報酬(不包括包含於利息收入或費用之金額)	-	335	335
財務假設變動影響數	3,232	-	3,232
經驗調整	( 1,711)	-	( 1,711)
	<u>1,521</u>	<u>335</u>	<u>1,856</u>
提撥退休基金	-	( 2,396)	( 2,396)
12月31日餘額	<u>\$ 99,861</u>	<u>(\$ 45,574)</u>	<u>\$ 54,287</u>
<b>104年</b>			
1月1日餘額	\$ 88,447	(\$ 39,149)	\$ 49,298
當期服務成本	12	-	12
利息費用(收入)	1,805	( 785)	1,020
	<u>90,264</u>	<u>( 39,934)</u>	<u>50,330</u>
再衡量數：			
計畫資產報酬(不包括包含於利息收入或費用之金額)	-	( 346)	( 346)
財務假設變動影響數	3,293	-	3,293
經驗調整	3,127	-	3,127
	<u>6,420</u>	<u>( 346)</u>	<u>6,074</u>
提撥退休基金	-	( 2,506)	( 2,506)
12月31日餘額	<u>\$ 96,684</u>	<u>(\$ 42,786)</u>	<u>\$ 53,898</u>

- (4) 本公司之確定福利退休計畫基金資產，係由臺灣銀行按該基金年度投資運用計畫所定委託經營項目之比例及金額範圍內，依勞工退休基金收支保管及運用辦法第六條之項目（即存放國內外之金融機構，投資國內外上市、上櫃或私募之權益證券及投資國內外不動產之證券化商品等）辦理委託經營，相關運用情形係由勞工退休基金監理會進行監督。該基金之運用，其每年決算分配之最低收益，不得低於依當地銀行二年定期存款利率計算之收益，若有不足，則經主管機關核准後由國庫補足。因本公司無權參與該基金之運作及管理，故無法依國際會計準則第 19 號第 142 段規定揭露計畫資產公允價值之分類。民國 105 年及 104 年 12 月 31 日構成該基金總資產之公允價值，請詳政府公告之各年度之勞工退休基金運用報告。
- (5) 有關退休金之精算假設彙總如下：

	<u>105 年度</u>	<u>104 年度</u>
折現率	<u>1.40%</u>	<u>1.70%</u>
未來薪資增加率	<u>3.00%</u>	<u>3.00%</u>

民國 105 年及 104 年度對於未來死亡率之假設係按照已公布的台灣壽險業第五回經驗生命表估計。

因採用之主要精算假設變動而影響之確定福利義務現值分析如下：

	<u>折現率</u>		<u>未來薪資增加率</u>	
	<u>增加 0.25%</u>	<u>減少 0.25%</u>	<u>增加 0.25%</u>	<u>減少 0.25%</u>
105 年 12 月 31 日				
對確定福利義務現值之影響	<u>(\$ 2,703)</u>	<u>\$ 2,808</u>	<u>\$ 2,508</u>	<u>(\$ 2,432)</u>
	<u>折現率</u>		<u>未來薪資增加率</u>	
	<u>增加 1%</u>	<u>減少 1%</u>	<u>增加 1%</u>	<u>減少 1%</u>
104 年 12 月 31 日				
對確定福利義務現值之影響	<u>(\$ 10,405)</u>	<u>\$ 12,175</u>	<u>\$ 10,840</u>	<u>(\$ 9,531)</u>

上述之敏感度分析係基於其他假設不變的情況下分析單一假設變動之影響。實務上許多假設的變動則可能是連動的。敏感度分析係與計算資產負債表之淨退休金負債所採用的方法一致。本期編製敏感度分析所使用之方法與假設與前期相同。

- (6) 本公司於民國 106 年度預計支付予退休計畫之提撥金為 \$4,276。
- (7) 截至 105 年 12 月 31 日，該退休計畫之加權平均存續期間為 12 年。退休金支付之到期分析如下：

短於 1 年	\$	4,276
1-2 年		4,265
2-5 年		10,170
5 年以上		34,254
	<u>\$</u>	<u>52,965</u>

## 2. 確定提撥計畫

自民國 94 年 7 月 1 日起，本公司依據「勞工退休金條例」，訂有確定提撥之退休辦法，適用於本國籍之員工。本公司就員工選擇適用「勞工退休金條例」所定之勞工退休金制度部分，每月按不低於薪資之 6% 提繳勞工退休金至勞保局員工個人帳戶，員工退休金之支付依員工個人之退休金專戶及累積收益之金額採月退休金或一次退休金方式領取。民國 105 年及 104 年度，本公司依上開退休金辦法認列之退休金成本分別為 \$19,720 及 \$19,580。

## (八) 股本

本公司額定資本額為 \$2,500,000，截至民國 105 年 12 月 31 日止實收資本額為 \$2,362,160。

### (九) 資本公積

依公司法規定，超過票面金額發行股票所得之溢額及受領贈與之所得之資本公積，除得用於彌補虧損外，於公司無累積虧損時，按股東原有股份之比例發給新股或現金。另依證券交易法之相關規定，以上開資本公積撥充資本時，每年以其合計數不超過實收資本額百分之十為限。公司非於盈餘公積填補資本虧損仍有不足時，不得以資本公積補充之。

### (十) 保留盈餘

1. 依本公司章程規定，本公司之股利政策將依未來之資本支出預算及資金需求情形而定，其中現金股利佔股利總額之百分之五十，惟本公司資金支出需求不高或資金充足時，則提高其發放比率，最高可佔股利總額之百分之百。年度總決算如有盈餘，除依法完納一切稅捐後，應先彌補以往年度虧損，次提列 10% 為法定盈餘公積，並依證券交易法提撥特別盈餘公積後，再加計上年度累積未分配盈餘，由董事會擬具盈餘分配議案，再由股東會決議分派股東紅利。
2. 本公司分別於民國 105 年 6 月 3 日及民國 104 年 6 月 2 日經股東會決議通過民國 104 年及 103 年度盈餘分派案如下：

	<u>104 年 度</u>		<u>103 年 度</u>	
	<u>金 額</u>	<u>每股股利(元)</u>	<u>金 額</u>	<u>每股股利(元)</u>
法定盈餘公積	<u>\$ 99,890</u>		<u>\$ 126,040</u>	
現金股利	<u>\$ 944,864</u>	<u>\$ 4.0</u>	<u>\$1,015,729</u>	<u>\$ 4.3</u>

3. 本公司於民國 106 年 2 月 22 日經董事會提議民國 105 年度盈餘分派案如下：

	<u>105 年度</u>	
	<u>金 額</u>	<u>每股股利(元)</u>
法定盈餘公積	<u>\$ 42,922</u>	
特別盈餘公積	<u>\$ 11,422</u>	
現金股利	<u>\$ 708,648</u>	<u>\$ 3.0</u>

前述民國 105 年度盈餘分派案，截至本次查核報告日止尚未經股東會決議。

有關董事會通過擬議及股東會決議之盈餘分派情形可至台灣證券交易所之「公開資訊觀測站」查詢。

4. 法定盈餘公積除彌補公司虧損及按股東原有股份之比例發給新股或現金外，不得使用之，惟發給新股或現金者，以該項公積超過實收資本額百分之二十五之部分為限。
5. (1) 本公司分派盈餘時，依法令規定須就當年度資產負債表日之其他權益項目借方餘額提列特別盈餘公積始得分派，嗣後其他權益項目借方餘額迴轉時，迴轉金額得列入可供分派盈餘中。  
(2) 首次採用 IFRSs 時，民國 101 年 4 月 6 日金管證發字第 1010012865 號函提列之特別盈餘公積，本公司於嗣後使用、處分或重分類相關資產時，就原提列特別盈餘公積之比例予以迴轉。
6. 有關員工酬勞及董監酬勞資訊，請詳附註六（十五）。

### (十一) 營業收入

	<u>105 年度</u>		<u>104 年度</u>	
銷貨收入	\$	2,782,476	\$	4,217,496
勞務收入		<u>35,624</u>		<u>37,953</u>
合計	\$	<u>2,818,100</u>	\$	<u>4,255,449</u>

(十二) 其他收入

	<u>105 年度</u>	<u>104 年度</u>
利息收入-銀行存款	\$ 7,143	\$ 12,613
租金收入	535	706
其他收入	14,900	11,479
合計	<u>\$ 22,578</u>	<u>\$ 24,798</u>

(十三) 其他利益及損失

	<u>105 年度</u>	<u>104 年度</u>
淨外幣兌換(損失)利益	(\$ 36,069)	\$ 51,695
處分不動產、廠房及設備損失(	905)	( 1,004)
其他損失	( 11,536)	( 828)
合計	<u>(\$ 48,510)</u>	<u>\$ 49,863</u>

(十四) 費用性質之額外資訊

	<u>105 年度</u>	<u>104 年度</u>
員工福利費用	\$ 471,654	\$ 575,871
不動產、廠房及設備折舊費用	65,150	60,106
無形資產攤銷費用	5,287	5,876
合計	<u>\$ 542,091</u>	<u>\$ 641,853</u>

(十五) 員工福利費用

	<u>105 年度</u>	<u>104 年度</u>
薪資費用	\$ 397,710	\$ 501,359
勞健保費用	33,480	35,553
退休金費用	20,649	20,612
其他用人費用	19,815	18,347
合計	<u>\$ 471,654</u>	<u>\$ 575,871</u>

1. 依本公司章程規定，本公司依當年度獲利狀況扣除累積虧損後，如尚有餘額，應提撥員工酬勞不低於 3%，董事及監察人酬勞不高於 2%。
2. 本公司民國 105 年及 104 年度員工酬勞估列金額分別為 \$19,210 及 \$45,103；董監酬勞估列金額分別為 \$3,934 及 \$9,192，前述金額帳列薪資費用科目。民國 105 年係依該年度之獲利情況，分別案章程所定範圍內之一定比率估列員工酬勞及董監酬勞。經民國 106 年 2 月 22 日董事會決議之民國 105 年度員工酬勞及董監酬勞金額分別為 \$19,216 及 \$3,928，實際配發之員工及董監酬勞合計金額與民國 105 年度財務報告所認列之合計金額一致，其中員工酬勞將採現金之方式發放；另經民國 105 年 3 月 2 日董事會決議之民國 104 年度員工酬勞及董監酬勞則與民國 104 年度財務報告認列之金額一致。

公司董事會通過之員工及董監酬勞相關資訊可至公開資訊觀測站查詢。

(十六) 所得稅

1. 所得稅費用

(1) 所得稅費用組成部分：

	<u>105 年度</u>	<u>104 年度</u>
當期所得稅：		
當期所得產生之所得稅	\$ 93,438	\$ 189,339
以前年度所得稅低估數	12,215	26,931
未分配盈餘加徵	-	11,863
當期所得稅總額	<u>105,653</u>	<u>228,133</u>
遞延所得稅：		
暫時性差異之原始產生及迴轉	( 18,484)	( 4,208)
所得稅費用	<u>\$ 87,169</u>	<u>\$ 223,925</u>

## (2) 與其他綜合損益相關之所得稅金額：

	105 年度	104 年度
國外營運機構換算差額	(\$ 7,882)	(\$ 2,326)
確定福利義務之再衡量數	\$ -	(\$ 1,033)

## 2. 所得稅費用與會計利潤關係：

	105 年度	104 年度
稅前淨利按法定稅率計算之所得稅	\$ 100,141	\$ 207,880
投資抵減之所得稅影響數	( 25,187)	( 22,749)
以前年度所得稅低估數	12,215	26,931
未分配盈餘加徵	-	11,863
所得稅費用	\$ 87,169	\$ 223,925

## 3. 因暫時性差異而產生之各遞延所得稅資產或負債金額如下：

	105 年				
	1 月 1 日	認列於 損益	認列於其他 綜合淨利	認列於 權益	12 月 31 日
暫時性差異：					
遞延所得稅資產：					
保固準備	\$ 3,033	(\$ 260)	\$ -	\$ -	\$ 2,773
未實現兌換損失	-	1,906	-	-	1,906
未實現銷貨毛利	13,023	( 671)	-	-	12,352
備抵存貨跌價損失	15,304	( 1,658)	-	-	13,646
未實現借貨重工準備	633	( 132)	-	-	501
應計退休金負債	9,163	66	-	-	9,229
未休假獎金	2,897	597	-	-	3,494
其他	82	-	-	-	82
小計	44,135	( 152)	-	-	43,983
遞延所得稅負債：					
未實現兌換利益	( 2,031)	2,031	-	-	-
採用權益法認列之投資利益	( 49,584)	16,605	-	-	( 32,979)
國外營運機構兌換差額	( 11,485)	-	7,882	-	( 3,603)
小計	( 63,100)	18,636	7,882	-	( 36,582)
合計	(\$18,965)	\$18,484	\$ 7,882	\$ -	\$ 7,401
	104 年				
	1 月 1 日	認列於 損益	認列於其他 綜合淨利	認列於 權益	12 月 31 日
暫時性差異：					
遞延所得稅資產：					
保固準備	\$ 2,442	\$ 591	\$ -	\$ -	\$ 3,033
未實現銷貨毛利	14,124	( 1,101)	-	-	13,023
備抵存貨跌價損失	22,343	( 7,039)	-	-	15,304
未實現借貨重工準備	670	( 37)	-	-	633
應計退休金負債	8,381	( 251)	1,033	-	9,163
未休假獎金	2,714	183	-	-	2,897
其他	82	-	-	-	82
小計	50,756	( 7,654)	1,033	-	44,135
遞延所得稅負債：					
未實現兌換利益	( 5,400)	3,369	-	-	( 2,031)
採用權益法認列之投資利益	( 58,077)	8,493	-	-	( 49,584)
國外營運機構兌換差額	( 13,811)	-	2,326	-	( 11,485)
小計	( 77,288)	11,862	2,326	-	( 63,100)
合計	(\$26,532)	\$ 4,208	\$ 3,359	\$ -	(\$ 18,965)

4. 本公司營利事業所得稅業經稅捐稽徵機關核定至民國 102 年度。

5. 未分配盈餘相關資訊

	105 年 12 月 31 日	104 年 12 月 31 日
86 年度以前	\$ 270	\$ 270
87 年度以後	1,720,762	2,338,154
	<u>\$ 1,721,032</u>	<u>\$ 2,338,424</u>

6. 兩稅合一相關資訊：

	105 年 12 月 31 日	104 年 12 月 31 日
(1) 可扣抵稅額帳戶餘額	<u>\$ 383,722</u>	<u>\$ 418,064</u>
	105 年度(預計)	104 年度(實際)
(2) 盈餘分配之稅額扣抵比率	<u>22.30%</u>	<u>21.10%</u>

(十七) 每股盈餘

1. 基本每股盈餘

基本每股盈餘係以歸屬於本公司母公司普通股權益持有人之損益，除以當期流通在外普通股加權平均股數計算。

2. 稀釋每股盈餘

稀釋每股盈餘係就所有稀釋性潛在普通股之影響數，調整歸屬於母公司普通股權益持有人之損益以及流通在外加權平均股數計算。

	105 年度		
	稅後金額	加權平均流通 在外股數(仟股)	每股盈餘 (元)
<u>基本每股盈餘</u>			
歸屬於母公司普通股股東之 本期淨利	\$ 429,218	236,216	<u>\$ 1.82</u>
<u>稀釋每股盈餘</u>			
具稀釋作用之潛在普通股之 影響			
員工分紅	-	512	
屬於母公司普通股股東之本 期淨利加潛在普通股之影響	<u>\$ 429,218</u>	<u>236,728</u>	<u>\$ 1.81</u>
	104 年度		
	稅後金額	加權平均流通 在外股數(仟股)	每股盈餘 (元)
<u>基本每股盈餘</u>			
歸屬於母公司普通股股東之 本期淨利	\$ 998,903	236,216	<u>\$ 4.23</u>
<u>稀釋每股盈餘</u>			
具稀釋作用之潛在普通股之 影響			
員工分紅	-	950	
屬於母公司普通股股東之本 期淨利加潛在普通股之影響	<u>\$ 998,903</u>	<u>237,166</u>	<u>\$ 4.21</u>

因員工分紅可選擇採用發放股票之方式，於計算每股盈餘時，係假設員工分紅將採發放股票方式，於該潛在普通股具有稀釋作用時計入加權平均流通在外股數，以計算稀釋每股盈餘。

## 七、關係人交易

### (一) 母公司與最終控制者

本公司股份均由大眾持有，並無最終母公司及最終控制者。

### (二) 子公司之名稱與本公司之關係

關係人名稱	與本公司之關係
TRI INVESTMENTS LIMITED	本公司之子公司
DOLI TRADING LIMITED	本公司之子公司
TEST RESEARCH USA, INC.	本公司之子公司
TRI TEST RESEARCH EUROPE GMBH	本公司之子公司
TRI JAPAN CORPORATION	本公司之子公司
TRI MALAYSIA SDN. BHD	本公司之子公司
德律泰電子(深圳)有限公司	本公司之孫公司
德律泰電子(蘇州)有限公司	本公司之孫公司
德律泰電子貿易(上海)有限公司	本公司之孫公司

註：關係人交易事項附註七(三)所述之子公司係指上述關係人之合計數。

### (三) 與關係人間之重大交易事項

#### 1. 營業收入

	105 年度	104 年度
商品銷售：		
— 子公司	\$ 1,635,075	\$ 2,089,690
(1) 本公司與子公司 DOLI TRADING LIMITED 之銷貨，若為轉售予本公司間接持股百分之百之被投資公司，依標準售價四至七折計算，若為轉售予一般客戶者，民國 105 年及 104 年度分別依最終售價之 93% 及 94% 計算；收款期間則與一般客戶相近，約 90~120 天。		
(2) 本公司對其餘子公司之銷貨，依標準售價四至七折計算，收款期間則與一般客戶相近，約 90~120 天。		

#### 2. 應收關係人款項

	105 年 12 月 31 日	104 年 12 月 31 日
應收帳款：		
— 子公司	\$ 800,626	\$ 744,937
逾期轉列其他應收款	( 190,957)	-
合計	\$ 609,669	\$ 744,937
	105 年 12 月 31 日	104 年 12 月 31 日
其他應收款：		
— 子公司	\$ 209,019	\$ -
(1) 應收關係人款項主要係來自銷售商品及應收代墊款項。該應收款項並無抵押及附息。		
(2) 本公司根據財團法人中華民國研究發展基金會民國 93 年 7 月 9 日(93)基秘字第 167 號函規定，將正常超過授信期限一定期間之應收關係人帳款轉列為其他應收款-關係人，依其逾期之帳齡分布情形如下。		

	105 年 12 月 31 日			合計
	90 天內	91-180 天	181 天以上	
子公司	\$ 156,685	\$ 34,272	\$ -	\$ 190,957

#### 3. 應付佣金(表列其他應付款項-關係人)

	105 年 12 月 31 日	104 年 12 月 31 日
其他應付款項：		
— 子公司	\$ 7,215	\$ 7,262



#### 4. 佣金費用(表列推銷費用)

	105 年度	104 年度
子公司	\$ 78,990	\$ 118,403

本公司與子公司簽訂代理合約，並依代理合約計算支付子公司佣金費用。

#### (四) 主要管理階層薪酬資訊

	105 年度	104 年度
薪資及其他短期員工福利	\$ 12,572	\$ 22,613
退職後福利	309	306
	\$ 12,881	\$ 22,919

1. 薪資及其他短期員工福利包括薪資、職務加給、各種獎金、業務執行費用、董監酬勞及員工紅利等。

2. 退職後福利為退休金。

#### 八、抵(質)押之資產

本公司之資產提供擔保明細如下：

資 產 名 稱	帳 面 價 值		擔 保 用 途
	105 年 12 月 31 日	104 年 12 月 31 日	
不動產、廠房及設備			
— 土地	\$ 388,990	\$ 388,990	融資額度
— 房屋及建築	56,913	58,506	"
	\$ 445,903	\$ 447,496	

#### 九、重大或有負債及未認列之合約承諾

無此情形。

#### 十、重大之災害損失

無此情形。

#### 十一、重大之期後事項

(一) 本公司經民國 106 年 2 月 22 日董事會提議之盈餘分派案請詳附註六(十)3. 說明。

(二) 本公司為充實開拓美國市場之營運資金，於民國 106 年 2 月 22 日經董事會決議通過以不超過美金一百萬元整為限，對 100% 持股之子公司 TEST RESEARCH USA, INC. 增資。

#### 十二、其他

##### (一) 資本管理

本公司資本管理之最主要目標，係確認維持健全及良好之資本比率，以支持企業營運及股東權益之極大化，本公司依經濟情況與負債比率以管理並調整資本結構，可能藉由調整股利支付或發行新股以達成維持及調整資本結構之目的。

##### (二) 金融工具

###### 1. 金融工具公允價值資訊

本公司非以公允價值衡量之金融工具(包括現金及約當現金、應收票據、應收帳款(含關係人)、其他應收款(含關係人)、應付票據、應付帳款及其他應付款(含關係人))的帳面金額係公允價值之合理近似值。

###### 2. 財務風險管理政策

本公司採用全面風險管理與控制系統，以清楚辨認、衡量並控制本公司所有各種風險(包含市場風險、信用風險、流動性風險及現金流量風險)，使本公司之管理階層能有效從事控制並衡量市場風險、信用風險、流動性風險及現金流量風險。

本公司管理當局為能有效控管各種市場風險管理目標，以達到最佳化之風險部位、維持適當流動性部位及集中管理所有市場風險，係經適當考量經濟環境、競爭狀況及市場價值風險之影響下，為達到最佳化之風險部位、維持適當流動性部位及集中管理所有市場風險。

### 3. 重大財務風險之性質及程度

#### (1) 市場風險

##### 匯率風險

A. 本公司係跨國營運，因此受多種不同貨幣所產生之匯率風險，主要為美元、人民幣及歐元，相關匯率風險來自未來之商業交易、已認列之資產與負債及對國外營運之淨投資。

B. 本公司從事之業務涉及若干非功能性貨幣，故受匯率波動之影響，本公司具重大匯率波動影響之外幣資產及負債資訊如下：

#### 105年12月31日

	外幣(仟元)	匯率	帳面金額 (新台幣)	敏感度分析		影響其他綜合損益
				變動幅度	影響損益	
<b>金融資產</b>						
<u>貨幣性項目</u>						
美金：新台幣	\$ 17,231	32.25	\$ 555,714	1%	\$ 5,557	\$ -
人民幣：新台幣	110,751	4.62	511,338	1%	5,113	-
歐元：新台幣	859	33.90	29,123	1%	291	-
<u>非貨幣性項目</u>						
歐元：新台幣	311	33.90	10,529	1%	-	105
日幣：新台幣	34,931	0.28	9,627	1%	-	96
馬幣：新台幣	1,589	6.91	10,970	1%	-	110
人民幣：新台幣	100,431	4.62	463,690	1%	-	4,637
<b>金融負債</b>						
<u>貨幣性項目</u>						
美金：新台幣	\$ 1,028	32.25	\$ 33,157	1%	\$ 332	\$ -
歐元：新台幣	798	33.90	27,068	1%	271	-
<u>非貨幣性項目</u>						
美金：新台幣	216	32.25	6,975	1%	-	70

#### 104年12月31日

	外幣(仟元)	匯率	帳面金額 (新台幣)	敏感度分析		影響其他綜合損益
				變動幅度	影響損益	
<b>金融資產</b>						
<u>貨幣性項目</u>						
美金：新台幣	\$ 25,610	32.83	\$ 840,661	1%	\$ 8,407	\$ -
人民幣：新台幣	60,163	5.00	300,512	1%	3,005	-
<u>非貨幣性項目</u>						
美金：新台幣	219	32.83	7,201	1%	-	72
歐元：新台幣	467	35.88	16,770	1%	-	168
人民幣：新台幣	111,203	5.00	555,459	1%	-	5,555
<b>金融負債</b>						
<u>貨幣性項目</u>						
美金：新台幣	\$ 1,990	32.83	\$ 65,314	1%	\$ 653	\$ -

C. 本公司貨幣性項目因匯率波動具重大影響之未實現兌換(損)益說明如下：

(外幣:功能性貨幣)	105 年度		
	未實現兌換損益		
	外幣(仟元)	匯率	帳面金額
<u>金融資產</u>			
<u>貨幣性項目</u>			
美金：新台幣	\$ -	32.25	\$ 8,902
人民幣：新台幣	-	4.62	( 19,454)
<u>金融負債</u>			
<u>貨幣性項目</u>			
美金：新台幣	\$ -	32.25	\$ 78

(外幣:功能性貨幣)	104 年度		
	未實現兌換損益		
	外幣(仟元)	匯率	帳面金額
<u>金融資產</u>			
<u>貨幣性項目</u>			
美金：新台幣	\$ -	32.83	\$ 13,711
人民幣：新台幣	-	5.00	812
<u>金融負債</u>			
<u>貨幣性項目</u>			
美金：新台幣	\$ -	32.83	\$ 2,875

#### 價格風險

本公司並無從事權益工具交易，經評估未有價格風險。

#### 利率風險

本公司並無借款，經評估未有利率風險。

#### (2) 信用風險

- 本公司訂有嚴格之徵信評估政策，僅與信用狀況良好之交易相對人進行交易，且適時運用債權保全措施，以降低信用風險。對銀行及金融機構而言，僅有獲獨立信評等級至少為「A」級之機構，才會被接納為交易對象。
- 於民國 105 年及 104 年度，並無超出信用限額之情事，且管理階層不預期會受交易對手之不履約而產生任何重大損失。
- 本公司未逾期且未減損金融資產之信用品質資訊，請詳附註六(二)。
- 本公司已逾期之金融資產帳齡分析資訊及已發生減損之金融資產的群組評估，請詳附註六(二)。

#### (3) 流動性風險

- 本公司所持有之剩餘現金，在超過營運資金之管理所需時，則將剩餘資金投資於付息之活期存款及定期存款，其所選擇之工具具有適當之到期日或足夠流動性，以提供充足之調度水位。
- 下表係本公司之非衍生金融負債，按相關到期日予以分組，非衍生金融負債係依據資產負債表日至合約到期日之剩餘期間進行分析。下表所揭露之合約現金流量金額係未折現之金額。

非衍生金融負債：

105年12月31日	<u>1年內</u>	<u>1至2年內</u>	<u>2至5年內</u>	<u>5年以上</u>
應付票據	\$ 15,896	\$ -	\$ -	\$ -
應付帳款	278,306	-	-	-
其他應付款(含關係人)	167,909	-	-	-

非衍生金融負債：

104年12月31日	<u>1年內</u>	<u>1至2年內</u>	<u>2至5年內</u>	<u>5年以上</u>
應付票據	\$ 22,507	\$ -	\$ -	\$ -
應付帳款	331,156	-	-	-
其他應付款(含關係人)	255,455	-	-	-

(三) 公允價值資訊

本公司並無從事以公允價值衡量之金融工具交易。

**十三、附註揭露事項**

(一) 重大交易事項相關資訊

1. 資金貸與他人：請詳附表一。
2. 為他人背書保證：無。
3. 期末持有有價證券情形(不包含投資子公司、關聯企業及合資控制部分)：無。
4. 累積買進或賣出同一有價證券之金額達新台幣三億元或實收資本額百分之二十以上：無。
5. 取得不動產之金額達新台幣三億元或實收資本額百分之二十以上：無。
6. 處分不動產之金額達新台幣三億元或實收資本額百分之二十以上：無。
7. 與關係人進、銷貨之金額達新台幣一億元或實收資本額百分之二十以上：請詳附表二。
8. 應收關係人款項達新台幣一億元或實收資本額百分之二十以上：請詳附表三。
9. 從事衍生性金融商品交易：本公司本期並無從事衍生性金融商品交易情形。
10. 母公司與子公司及各子公司間之業務關係及重要交易往來情形及金額：請詳附表四。

(二) 重大交易事項相關資訊

被投資公司名稱、所在地區等相關資訊(不包含大陸被投資公司)：請詳附表五。

(三) 大陸投資資訊

1. 基本資料：請詳附表六。
2. 直接或間接經由第三地區事業與轉投資大陸之被投資公司所發生之重大交易事項：請詳附表七。

**十四、營運部門資訊**

依「證券發行人財務報告編製準則」第22條規定，個體財務報告得免編製IFRS8規範之營運部門資訊。

德律科技股份有限公司  
資金貸與他人  
民國 105 年 1 月 1 日至 12 月 31 日

附表一

單位：新台幣仟元(除特別註明者外)

編號	貸出資金 之公司	貸與對象	往來 項目	是否 為關 係人	本期		實際動支 金額	利率 區間	資金貸 與性質	業務 往來金額	有短期融通 資金必要之 提列備抵		擔保品		對個別對象資 金貸與限額	資金貸與 總限額	備註
					最高金額	期末餘額					原因	呆帳金額	名稱	價值			
1	德律泰電子(深 圳)有限公司	德律泰電子(蘇州) 有限公司	其他應 收款	是	\$ 50,840	\$ 23,085	\$ 23,085	4.75%	短期融 通資金 之必要	\$ -	營運週轉	\$ -	無	\$ -	\$512,926 (註1)	\$1,025,852 (註1)	-
2	德律泰電子貿易 (上海)有限公司	德律泰電子(蘇州) 有限公司	其他應 收款	是	\$ 28,452	\$ 27,702	\$ 27,702	4.75%	短期融 通資金 之必要	\$ -	償還借款	\$ -	無	\$ -	\$512,926 (註2)	\$1,025,852 (註2)	-

註1：依本公司於民國 105 年 8 月 4 日經董事會通過修訂德律泰電子(深圳)有限公司之「資金貸與他人作業程序」規定，本公司資金貸與總金額以不超過本公司淨值百分之五十為限，惟因有短期資金融通之必要而將資貸與他人之融資金額，以不超過本公司淨值的百分之四十為限，對個別對象資金貸與金額以不超過人民幣壹仟萬元為限。惟若與本公司受同一母公司直接及間接持有表決權股份百分之百之公司間進行資金貸與時，不受上述限制，其總額以不超過母公司淨值百分之二十為限，個別對象限額以不超過母公司淨值百分之十為限。

註2：依本公司於民國 105 年 7 月 29 日經董事會通過訂定德律泰電子貿易(上海)有限公司之「資金貸與他人作業程序」規定，本公司資金貸與總金額以不超過本公司淨值百分之五十為限，惟因有短期資金融通之必要而將資貸與他人之融資金額，以不超過本公司淨值的百分之四十為限，對個別對象資金貸與金額以不超過人民幣肆佰萬元為限。惟若與本公司受同一母公司直接及間接持有表決權股份百分之百之公司間進行資金貸與時，不受上述限制，其總額以不超過母公司淨值百分之二十為限，個別對象限額以不超過母公司淨值百分之十為限。

德律科技股份有限公司  
與關係人進、銷貨之金額達新台幣一億元或實收資本額百分之二十以上  
民國 105 年 1 月 1 日至 12 月 31 日

附表二

單位：新台幣仟元(除特別註明者外)

進(銷)貨之公司	交易對象名稱	關係	交易情形		交易條件與一般交易不同之情形及原因			應收(付)票據、帳款		備註	
			進(銷)貨	金額	佔總進(銷)貨之比率	授信期間	單價	授信期間	餘額		佔總應收(付)票據、帳款之比率
德律科技股份有限公司	DOLI TRADING LIMITED	子公司	銷 貨	\$1,578,298	57%	與一般客戶相近，約 90-120 天	為拓展大陸市場，故與 DOLI 之銷貨，若為轉售予本公司間接持股百分之百之被投資公司則依標準售價四至七折計算，若為轉售予一般客戶者，為最終銷售價格之 93% 計算	與一般客戶相近，約 90-120 天	應收帳款 \$ 771,560	67%	無
DOLI TRADING LIMITED	德律泰電子(深圳)有限公司	最終母公司相同	銷 貨	250,671	15%	與一般客戶相近，約 90-120 天	依售予一般客戶之標準售價四至七折計算	與一般客戶相近，約 90-120 天	應收帳款 \$ 67,489	8%	無
DOLI TRADING LIMITED	德律泰電子(蘇州)有限公司	最終母公司相同	銷 貨	181,389	11%	與一般客戶相近，約 90-120 天	依售予一般客戶之標準售價四至七折計算	與一般客戶相近，約 90-120 天	應收帳款 \$ 162,259	19%	無
DOLI TRADING LIMITED	德律科技股份有限公司	母公司	進 貨	1,578,298	100%	約 90-120 天	售價係由最終母公司決定	付款期間約 90-120 天	應付帳款 \$ 771,560	100%	無
德律泰電子(深圳)有限公司	DOLI TRADING LIMITED	最終母公司相同	進 貨	250,671	97%	約 90-120 天	售價係由最終母公司決定	付款期間約 90-120 天	應付帳款 \$ 67,489	86%	無
德律泰電子(蘇州)有限公司	DOLI TRADING LIMITED	最終母公司相同	進 貨	181,389	88%	約 90-120 天	售價係由最終母公司決定	付款期間約 90-120 天	應付帳款 \$ 162,259	85%	無

德律科技股份有限公司  
應收關係人款項達新台幣一億元或實收資本額百分之二十以上  
民國 105 年 12 月 31 日

附表三

單位：新台幣仟元(除特別註明者外)

帳列應收款項之公司	交易對象名稱	關係	應收關係人款項餘額	週轉率	逾期應收關係人款項		應收關係人款項期後 收回金額(註)	提列備抵呆帳 金額
					金額	處理方式		
德律科技股份有限公司	DOLI TRADING LIMITED	子公司	\$ 771,560	2.11	\$ 174,827	-	\$ 227,025	\$ -
DOLI TRADING LIMITED	德律泰電子(蘇州)有限公司	最終母公司相同	162,259	1.32	61,115	-	24,921	-

註：係截至會計師查核報告日止之收回金額。

德律科技股份有限公司  
 母公司與子公司及各子公司間之業務關係及重要交易往來情形及金額  
 民國 105 年 1 月 1 日至 12 月 31 日

附表四

單位：新台幣仟元(除特別註明者外)

編號 (註 1)	交易人名稱	交易往來對象	與交易人之關係 (註 2)	科目	交易往來情形		
					金額(註 4)	交易條件	佔合併總營收或總資產之比率
0	德律科技股份有限公司	DOLI TRADING LIMITED	1	銷貨收入	\$ 1,578,298	註 3	51
0	德律科技股份有限公司	德律泰電子(蘇州)有限公司	1	銷貨收入	26,977	註 3	1
0	德律科技股份有限公司	德律泰電子(深圳)有限公司	1	銷貨收入	28,143	註 3	1
0	德律科技股份有限公司	DOLI TRADING LIMITED	1	應收帳款	596,733	註 3	10
0	德律科技股份有限公司	德律泰電子(蘇州)有限公司	1	應收帳款	8,153	註 3	-
0	德律科技股份有限公司	DOLI TRADING LIMITED	1	其他應收款	174,827	註 3	3
0	德律科技股份有限公司	德律泰電子(蘇州)有限公司	1	其他應收款	16,130	註 3	-
0	德律科技股份有限公司	TEST RESEARCH USA, INC.	1	其他應收款	18,062	註 5	-
0	德律科技股份有限公司	TRI TEST RESEARCH EUROPE GMBH	1	佣金費用	25,586	註 6	1
0	德律科技股份有限公司	TEST RESEARCH USA, INC.	1	佣金費用	21,787	註 6	1
0	德律科技股份有限公司	TRI MALASIA SND. BHD	1	佣金費用	13,838	註 6	-
0	德律科技股份有限公司	TRI JAPAN CORPORATION	1	佣金費用	11,746	註 6	-
1	DOLI TRADING LIMITED	德律泰電子(深圳)有限公司	3	銷貨收入	250,671	註 3	8
1	DOLI TRADING LIMITED	德律泰電子(蘇州)有限公司	3	銷貨收入	181,389	註 3	6
1	DOLI TRADING LIMITED	德律泰電子(深圳)有限公司	3	應收帳款	67,489	註 3	1
1	DOLI TRADING LIMITED	德律泰電子(蘇州)有限公司	3	應收帳款	101,144	註 3	2
1	DOLI TRADING LIMITED	德律泰電子(蘇州)有限公司	3	其他應收款	61,115	註 3	1
1	DOLI TRADING LIMITED	德律泰電子(深圳)有限公司	3	佣金費用等	106,531	註 6	3
1	DOLI TRADING LIMITED	德律泰電子(蘇州)有限公司	3	佣金費用等	29,116	註 6	1
2	德律泰電子(深圳)有限公司	德律泰電子(蘇州)有限公司	3	其他應收款	23,085	註 5	-
3	德律泰電子貿易(上海)有限公司	德律泰電子(蘇州)有限公司	3	其他應收款	27,702	註 5	-

註 1：母公司及子公司相互間之業務往來資訊應分別於編號欄註明，編號之填寫方法如下：(1). 母公司填 0。(2). 子公司依公司別由阿拉伯數字 1 開始依序編號。

註 2：與交易人之關係有以下三種，標示種類即可(若係母子公司間或各子公司間之同一筆交易，則無須重複揭露。如：母公司對子公司之交易，若母公司已揭露，則子公司部分無須重複揭露；子公司對子公司之交易，若其一子公司已揭露，則另一子公司無須重複揭露)：(1). 母公司對子公司。(2). 子公司對母公司。(3). 子公司對子公司。

註 3：母公司與 DOLI 之銷貨，若為轉售予間接持有之大陸被投資公司，依標準售價四至七折計算，若為轉售予一般客戶者，為最終銷售價格 93% 計算，收款期間則與一般客戶相近，約 90-120 天。

註 4：僅揭露金額達新台幣 1 仟萬元之關係人交易，另相對之關係人交易不另行揭露。

註 5：係分別為資金貸與及代墊款項。

註 6：公司與子公司及孫公司簽訂佣金代理合約，由子公司及孫公司代理產品之銷售。

德律科技股份有限公司  
被投資公司名稱、所在地區等相關資訊（不包含大陸被投資公司）  
民國 105 年 1 月 1 日至 12 月 31 日

附表五

投資公司名稱	被投資公司名稱	所在地區	主要營業項目	原始投資金額		期末持有			單位：新台幣仟元（除特別註明者外）			
				本期期末	去年年底	股數	比率	帳面金額	被投資公司本期	本期認列之投資	損益	損益
德律科技股份有限公司	TRI INVESTMENTS LIMITED	薩摩亞	投資	\$ 219,811	\$ 219,811	6,724,109	100	\$ 463,808	(\$ 50,422)	(\$ 50,738)	無	
德律科技股份有限公司	DOLI TRADING LIMITED	英屬維京群島	買賣	131,973	131,973	801	100	72,872	( 30,893)	( 30,471)	註 2	
德律科技股份有限公司	TEST RESEARCH USA, INC.	美國	買賣	30,297	30,297	1,018,935	100	( 6,975)	( 14,054)	( 14,054)	無	
德律科技股份有限公司	TRI TEST RESEARCH EUROPE GMBH	德國	買賣	17,679	17,679	-	100	10,529	( 5,598)	( 5,598)	註 1	
德律科技股份有限公司	TRI JAPAN CORPORATION	日本	買賣	10,750	10,750	720	100	9,627	( 204)	( 204)	無	
德律科技股份有限公司	TRI MALAYSIA SDN. BHD	馬來西亞	買賣	2,066	2,066	1,000,000	100	10,970	3,078	3,078	無	

註 1：係有限公司。  
註 2：本公司認列之投資損益係含逆流及側流交易之沖銷。

德律科技股份有限公司  
大陸投資資訊—基本資料  
民國 105 年 1 月 1 日至 12 月 31 日

附表六

大陸被投資公司名稱	主要營業項目	實收資本額(註 3)	投資方式(註 1)	本期期初自台灣	本期匯出或收回	本期期末自台灣	被投資公司本期損益	本公司直接或間接投資之持股比例	單位：新台幣仟元（除特別註明者外）			
				匯出累積投資金額(註 3)	投資金額	匯出			收回	匯出累積投資金額(註 3)	本期認列投資損益(詳註 2(2)B.)	期末投資帳面金額
德律泰電子(深圳)有限公司	生產經營及買賣精密測試儀器	\$ 98,363	2	\$ 24,188	\$ -	\$ -	\$ 24,188	(\$ 40,000)	100	(\$ 40,000)	\$ 385,530	-
德律泰電子(蘇州)有限公司	生產經營及買賣精密測試儀器	83,493	2	64,500	-	-	64,500	( 3,738)	100	( 3,738)	17,252	-
德律泰電子貿易(上海)有限公司	精密儀器進出口技術諮詢及售後維修服務	125,775	2	125,775	-	-	125,775	( 6,685)	100	( 6,685)	60,908	-



公司名稱	本期期末累計自台灣匯	經濟部投審會	依經濟部投審會規
	出赴大陸地區投資金額 (註3)	核准投資金額 (註3)	定赴大陸地區投資 限額(註4)
德律科技股份有限公司	\$ 214,463	\$ 287,474	\$ 3,077,555

註1：投資方式區分為下列三種，標示種類別即可：(1). 直接赴大陸地區從事投資(2). 透過第三地區公司再投資大陸(係透過 TRI INVESTMENTS LIMITED 轉投資)(3). 其他方式

註2：本期認列投資損益欄中：

(1)若屬籌備中，尚無投資損益者，應予註明

(2)投資損益認列基礎分為下列三種，應予註明

A. 經與中華民國會計師事務所所有合作關係之國際性會計師事務所查核簽證之財務報告

B. 經台灣母公司簽證會計師查核之財務報告

C. 其他

註3：原幣別為美金，係以資產負債表日之匯率(32.25)換算新台幣。

註4：依規定係以新台幣八仟萬元，或淨值或合併淨值之60%，其較高者。

德律科技股份有限公司  
大陸投資資訊—直接或間接經由第三地區事業與轉投資大陸之被投資公司所發生之重大交易事項  
民國105年1月1日至12月31日

附表七

單位：新台幣仟元（除特別註明者外）

大陸被投資 公司名稱	銷(進)貨		財產交易		應收(付)帳款		票據背書保證或提供擔保品			資金融通			
	金額	%	金額	%	餘額	%	期末餘額	目的	最高餘額	期末餘額	利率區間	當期利息	其他(註)
德律泰電子(深圳) 有限公司	\$ 278,814	9	\$ -	-	\$ 7,227	1	\$ -	-	\$ -	\$ -	-	\$ -	\$110,196
德律泰電子(蘇州) 有限公司	208,366	7	-	-	186,542	3	-	-	-	-	-	-	37,091

註：係包含佣金支出、保固支出及代購費用。

六、公司及其關係企業發生財務週轉困難情事對本公司財務狀況之影響：無

## 柒、財務狀況及財務績效之檢討分析與風險管理

### 一、財務狀況比較分析

分析基準：前後期變動達 20% 以上者，且其變動金額達 10,000 仟元者

單位：新臺幣仟元

項目	年度	105 年	104 年	差異	
				金額	%
流動資產		3,520,403	4,361,441	(841,038)	(19.28)
不動產、廠房及設備		2,183,004	2,214,672	(31,668)	(1.43)
其他資產		70,126	73,107	(2,981)	(4.08)
<b>資產總計</b>		<b>5,773,533</b>	<b>6,649,220</b>	<b>(875,687)</b>	<b>(13.17)</b>
流動負債		534,034	825,294	(291,260)	(35.29)
非流動負債		110,240	138,680	(28,440)	(20.51)
<b>負債總計</b>		<b>644,274</b>	<b>963,974</b>	<b>(319,700)</b>	<b>(33.16)</b>
股本		2,362,160	2,362,160	0	0
資本公積		53,290	53,290	0	0
保留盈餘		2,739,612	3,257,114	(517,502)	(15.89)
其他權益		(25,803)	12,682	(38,485)	(303.46)
<b>權益總計</b>		<b>5,129,259</b>	<b>5,685,246</b>	<b>(555,987)</b>	<b>(9.78)</b>

變動主要原因及其影響及未來因應計畫說明：

1. 流動資產因銀行存款、應收帳款與存貨減少所致。
2. 流動負債因應付帳款、應付所得稅、應付費用減少所致。
3. 非流動負債因遞延所得稅減少所致。
4. 保留盈餘因營收及盈餘同步衰退而減少。
5. 其他權益因累積換算調整數減少所致。

## 二、財務績效

### (一) 財務績效比較分析 (增減比例達 20% 且變動金額達 10,000 仟元者)

單位：新臺幣仟元

項目 \ 年度	105 年	104 年	增(減)金額	變動比例%
營業收入	3,099,686	4,754,389	(1,654,703)	(34.80)
營業成本	(1,404,300)	(2,219,681)	(815,381)	36.73
營業毛利淨額	1,695,386	2,534,708	(839,322)	(33.11)
營業費用	(1,150,669)	(1,384,090)	(233,421)	16.86
營業利益	544,717	1,150,618	(605,901)	(52.66)
營業外收入及支出	(13,375)	95,673	(109,048)	(113.98)
稅前淨利	531,342	1,246,291	(714,949)	(57.37)
所得稅費用	(102,124)	(247,388)	(145,264)	58.72
本期淨利	429,218	998,903	(569,685)	(57.03)
註 1：最近二年度增減比例變動分析說明： <ol style="list-style-type: none"> <li>營業收入/營業成本/營業毛利/營業淨利/淨利/所得稅費用減少主係本期業績較上期衰退所致。</li> <li>營業外收入及支出減少，主係匯兌利益減少。</li> </ol> 註 2：公司主要營業內容改變之原因（如變動係由於售價或成本之調整、產銷組合及數量之增減或新舊產品之更替所造成），若營運政策、市場狀況、經濟環境或其他內外因素已發生或預期將發生重大之變動，其事實及影響變動與對公司未來財務業務之可能影響及因應計畫：不適用。           註 3：預期未來一年度銷售數量及其依據與公司預期銷售數量得以持續成長或衰退之主要影響因素：請詳「壹、致股東報告書」之說明。				

## 三、現金流量

### 民國 105 年與未來一年現金流動性分析：

單位：新臺幣仟元

期初現金餘額	全年來自營業活動淨現金流量	全年現金流出量	現金剩餘數額	現金不足額之補救措施	
				投資計劃	理財計劃
2,171,175	553,031	996,892	1,727,314	無	無
1. 本年度現金流量變動情形分析： <ol style="list-style-type: none"> <li>營業活動：主係正常營運之收取帳款與購料之支出。</li> <li>投資活動：購置固定資產及無形資產等。</li> <li>融資活動：係發放股東現金股利。</li> </ol> 2. 預計現金不足額之補救措施及流動性分析：不適用。           3. 未來一年現金流動性分析					
期初現金餘額	預計全年來自營業活動淨現金流量	預計全年現金流出量	預計現金剩餘(不足)數額	現金不足額之補救措施	
				投資計劃	理財計劃
1,727,314	1,083,000	971,973	1,838,341	無	無

#### 四、最近年度重大資本支出及對財務業務之影響：

- (一) 重大資本支出之運用情形及資金來源：無
- (二) 預期可能產生效益：無

#### 五、最近年度轉投資政策、其獲利或虧損之主要原因、改善計畫及未來一年投資計畫：

##### 1. 最近年度轉投資政策

本公司最近年度轉投資政策主要係以擴充大陸地區銷售及服務據點為主並皆為 100% 持股之轉投資企業，以接近客戶快速服務為宗旨，隨時掌握客戶之需求，進而增加本公司之競爭力。

##### 2. 最近年度獲利或虧損主要原因：105 年度按權益法認列之投資損失為 97,987 千元。係因(1)全球景氣仍有不確定性，資通訊產業成長趨緩，部分客戶因較審慎控管資本支出，以致相關之擴增產能的設備支出減緩。(2)部分新產品開發進度延後，影響推出時間。使公司銷售衰退獲利不佳所致。

##### 3. 改善計畫：本公司已致力在產品規格、精度與品質提升以及自動化之技術創新，藉此迎合更高規、更高自動化之檢測領域，確保未來營收的成長動能。

##### 4. 未來一年投資計畫：無

#### 六、最近年度及截至年報刊印日止風險事項之分析評估：

##### (一) 風險事項之分析評估：

##### 1、利率、匯率變動、通貨膨脹情形對公司損益之影響及未來因應措施：

###### (1) 利率變動對公司損益之影響及未來因應措施：

本公司 105 年度利息收入及支出各為新台幣 9,510 仟元及 0 仟元，佔年度營業收入及稅前淨利分別為 0.31%及 1.79%，比率尚低，且無借款，預計未來利率變動對本公司之整體營運及損益將不致造成重大影響。

###### (2) 匯率變動對公司損益之影響及未來因應措施：

本公司 105 年度兌換損失為新台幣 29,518 仟元，佔年度營業收入及稅前淨利分別為 0.95%及 5.56%，比率尚低。但由於外銷市場佔公司營收相當大的比率，故新台幣對美元之匯率變動對本公司損益可能具有影響，並持續執行下列因應措施：

財務部定期依國際政經情勢，對公司整體風險部位，及既有已承作交易作評價及分析，包括利率及匯率等風險部位。規避風險部位以保守穩健為原則，並依自然避險之淨部位為避險準則。

###### (3) 通貨膨脹對公司損益之影響及未來因應措施：

本公司所需之原物料價格穩定，短期的通貨膨脹情形，對公司未來損益之影響並不大。

##### 2、從事高風險、高槓桿投資、資金貸與他人、背書保證及衍生性商品交易之政策、獲利或虧損之主要原因及未來因應措施：

本公司基於保守穩健之原則，未從事高風險、高槓桿投資，亦無資金貸與他人之情事。無背書保證及衍生性商品交易，且皆依據本公司「資金貸與他人作業程序」、「背書保證作業程序」、「從事衍生性商品交易處理作業程序」及「取得或處分資產處理作業程序」以上均依公司所訂之相關規定及因應措施辦理，且經專職稽核部門定期查核，未來仍將嚴格依相關規定執行，以保障公司之最大權益。

- 3、未來研發計畫及預計投入之研發費用：  
未來研發計畫請參閱本年報”伍、營運概況”，預計106年將再投入320,000千元研發費用。
- 4、國內外重要政策及法律變動對公司財務業務之影響及因應措施：  
因應主管機關對於公司治理、公司法及證券相關法令之修訂，本公司業已配合辦理，目前對公司財務業務尚無重大影響。
- 5、科技改變及產業變化對公司財務業務之影響及因應措施：無
- 6、企業形象改變對企業危機管理之影響及因應措施：  
本公司一向秉持專業與誠信之經營原則，重視企業形象和風險控管，目前並無任何可預見之危機。
- 7、進行併購之預期效益、可能風險及因應措施：不適用
- 8、擴充廠房之預期效益、可能風險及因應措施：不適用
- 9、進貨或銷貨集中所面臨之風險及因應措施：  
進貨或銷貨無過度集中之風險，請參閱「最近二年度占進銷貨總額百分之十以上之客戶名單」。
- 10、董事、監察人或持股超過百分之十之大股東，股權之大量移轉或更換對公司之影響、風險及因應措施：  
本公司105年度及截至年報刊印日止，並未有董事、監察人或持股超過百分之十之大股東股權之大量移轉或更換之情形。
- 11、經營權之改變對公司之影響、風險及因應措施：無此情形
- 12、訴訟或非訟事件，應列明公司及公司董事、監察人、總經理、實質負責人、持股比例超過百分之十之大股東及從屬公司已判決確定或尚在繫屬中之重大訴訟、非訟或行政爭訟事件，其結果可能對股東權益或證券價格有重大影響者，應揭露其系爭事實、標的金額、訴訟開始日期、主要涉訟當事人及截至年報刊印日止之處理情形：  
無此情形
- 13、其他重要風險及因應措施：無
- 14、採避險會計，之金融商品（含衍生性金融商品）其避險性交易種類、目標、方法、成效與會計處理：不適用。

## (二)風險管理之組織架構：

本公司每各項作業風險之管理，依其業務性質分由相關管理單位負責，由稽核室針對各作業存在或潛在風險予以複核，據以製訂實施風險導向之年度稽核計劃，各項風險之管理單位分述如下：

營業處：負責經營決策規劃，以降低策略性風險。

行銷部：負責行銷策略及產品推廣、掌握市場趨勢以降低業務營運風險。

運籌服務部：負責國內、外採購作業、生產排程、法務、相關管理制度建立及落實、企業資源規劃(ERP)等應用系統之分析與程式設計以降低總務營運、法務以及資訊安全風險。

財務部：負責財務、會計作業、資本規劃、財務調度及運用、提供財務分析管理報表，以降低財務風險。

七、其他重要事項：無

## 捌、特別記載事項

### 一、關係企業相關資料

#### (一)關係企業合併營業報告書

##### 1. 關係企業概況

##### (1)關係企業組織圖

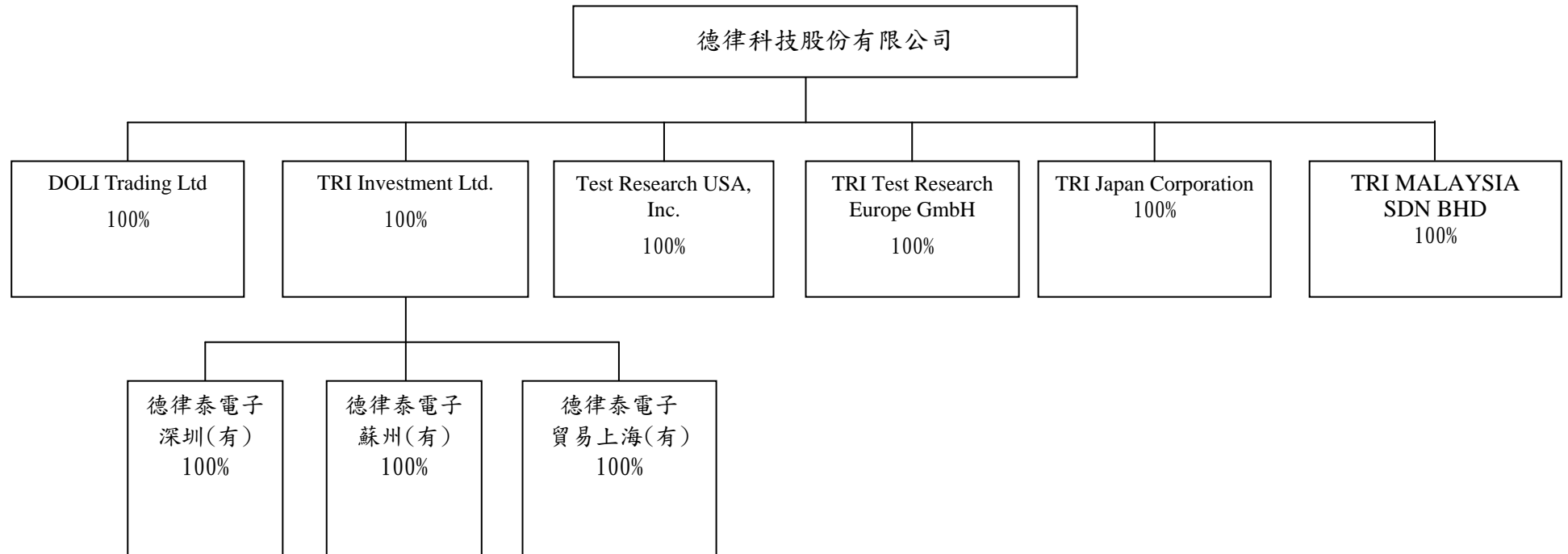

## (2)關係企業基本資料

105年12月31日 單位：仟元

企業名稱	設立日期	地址	實收資本額	主要營業或生產項目
DOLI TRADING LIMITED	87.10.30	The Lake Building, 1st Floor Wickhams Cay 1 PO BOX 3152 Road Town, Tortola B.V.I.	美金 4,005	買賣精密測試設備
TRI INVESTMENTS LIMITED	87.10.30	Offshore Chambers, PO BOX 217, Apia Samoa	美金 6,724	投資業務
TEST RESEARCH USA, INC.	91.12.10	832 Jury Court, Suite 4, San Jose, CA 95112, U.S.A.	美金 1,019	買賣精密測試設備
TRI TEST RESEARCH EUROPE GMBH	96.05.02	O'Brien Strasse 14 91126 Schwabach, Germany	歐元 200	買賣精密測試設備
TRI JAPAN CORPORATION	97.01.07	2 - 9 - 9 Midori, Sumida-ku, Tokyo ,130-0021 Japan	日幣 36,000	買賣精密測試設備
TRI MALAYSIA SDN BHD	99.09.30	C-11-1, Ground Floor, Lorong Bayan Indah 3 Bay Avenue, 11900 Bayan Lepas Penang, Malaysia	馬幣 1,000	買賣精密測試設備
德律泰電子(深圳)有限公司	88.04.13	深圳市福田區上梅林廣夏路3 號5樓	美金 3,050	生產經營及買賣精密測試儀器
德律泰電子(蘇州)有限公司	90.04.12	蘇州工業園區杏林街78號新興 產業工業坊4號樓B單元	美金 2,589	生產經營及買賣精密測試儀器
德律泰電子貿易(上海)有限公司	94.07.05	上海市徐匯區桂平路470號14 幢6樓6C室	美金 3,900	精密儀器進出口 技術諮詢及售後 維修服務

(3)推定為有控制與從屬關係者：無。

(4)整體關係企業經營業務所涵蓋之行業：

- A. TRI INVESTMENTS LIMITED 僅係本公司為投資大陸所設立之第三地控股公司，除投資之外無其他任何業務。
- B. 本公司透過 DOLI TRADING LIMITED 將成品銷往大陸地區企業。
- C. 本公司亦透過 DOLI TRADING LIMITED 將半成品出售予大陸德律泰電子(深圳)有限公司及德律泰電子(蘇州)有限公司，搭配其在大陸地區所採購之零組件，組裝後銷售與大陸地區企業。
- D. 本公司透過 TEST RESEARCH USA, INC.、TRI Japan Corporation、TRI TEST RESEARCH EUROPE GMBH、TRI MALAYSIA SDN BHD、德律泰電子(深圳)有限公司、德律泰電子(蘇州)有限公司及德律泰電子貿易(上海)有限公司，協助外銷業務之推廣及市場之開發。

## (5)各關係企業董事、監察人及總經理資料

單位：股

企業名稱	職稱	姓名或代表人	持有股份	
			股數	持股比例
DOLI TRADING LIMITED	董事	葉美杏	801	100%
TRI INVESTMENTS LIMITED	董事	葉美杏	6,724,109	100%
TEST RESEARCH USA, INC.	董事	林江淮	1,018,935	100%
		蔡明銓		
		張尚志		
TRI TEST RESEARCH EUROPE GMBH	董事	林江淮	(註1)	100%
TRI Japan Corporation	董事	林江淮	720	100%
	董事	王茂慶		
TRI MALAYSIA SDN BHD	董事	林江淮	1,000,000	100%
	董事	鄧薛樺		
德律泰電子(深圳)有限公司	董事長兼總經理	林江淮	(註1)	100%
	董事	葉美杏		
	董事	陳玠源		
德律泰電子(蘇州)有限公司	董事長兼總經理	林江淮	(註1)	100%
	董事	葉美杏		
	董事	陳玠源		
德律泰電子貿易(上海)有限公司	董事長兼總經理	林江淮	(註1)	100%
	董事	葉美杏		
	董事	陳玠源		

註1：係有限公司故無股數。

## 2. 關係企業營運概況

各關係企業之財務狀況及經營結果：

105年12月31日 單位：新臺幣仟元

企業名稱	資本額	資產總額	負債總額	淨值	營業收入	營業利益	本期損益(稅後)	每股盈餘(元)(稅後)
DOLI TRADING LIMITED	131,973	884,044	799,001	85,043	1,693,771	-37,405	-30,893	-38,568
TRI INVESTMENTS LIMITED	219,811	530,963	0	530,963	0	0	-50,422	-7.5
TEST RESEARCH USA, INC.	32,861	11,761	18,736	-6,975	21,691	-13,936	-14,054	-13.79
TRI TEST RESEARCH EUROPE GMBH	6,780	13,938	3,409	10,529	25,319	-5,921	-5,598	(註2)
TRI Japan Corporation	9,922	9,931	304	9,627	13,787	-168	-204	-283
TRI MALAYSIA SDN BHD	6,905	12,734	1,764	10,970	13,026	3,869	3,078	3.08
德律泰電子(深圳)有限公司	98,363	538,328	90,242	448,086	95,257	-29,147	-40,000	(註2)
德律泰電子(蘇州)有限公司	83,493	266,620	246,004	20,616	77,626	-4,041	-3,738	(註2)
德律泰電子貿易(上海)有限公司	125,775	66,004	3,861	62,143	16,878	-3,804	-6,685	(註2)

註1：關係企業如為外國公司，相關資產、負債數字以105年12月31日之兌換率換算為新台幣列示；損益科目則按105年度年平均兌換率換算為新台幣列示。

註2：係有限公司，無股數。



(二)關係企業合併財務報告：請參閱第 64 頁至第 99 頁。

(三)關係報告書：無

二、最近年度及截至年報刊印日止，私募有價證券辦理情形：無

三、最近年度及截至年報刊印日止，子公司持有或處分本公司股票情形：無

四、其他必要補充說明事項：無

#### 五、溝通及揭露政策

本公司設有發言人一名、代理發言人一名及股務單位，可作為公司對外之聯繫及溝通窗口。針對公司重大的決策，皆已切實透過交易所網站執行公告，以便投資大眾皆能取得迅速及詳實的公司訊息。本公司亦不定期發佈公開新聞稿，說明公司的營運狀況，投資大眾可經由媒體報導或本公司網站([www.tri.com.tw](http://www.tri.com.tw))的「關於我們」、「產品介紹」、「新聞中心」、「客戶服務」、「投資人關係」等單元獲得公司的最新資訊。此外，網站中的「聯絡我們」單元更增加了對外溝通的管道，也希望能藉由便捷之網際網路服務，服務所有股東並讓投資大眾更瞭解公司的運作。

六、最近年度及截至年報刊印日止，依證交法第三十六條第三項第二款所定對股東權益或證券價格有重大影響之事項：無

德律科技股份有限公司



董事長：陳玠源



**TRI**

innovation

德律科技股份有限公司

